



Master **PRODUCTS**

MS Seeds 200

Manual de uso y mantenimiento

Instructions for use and maintenance

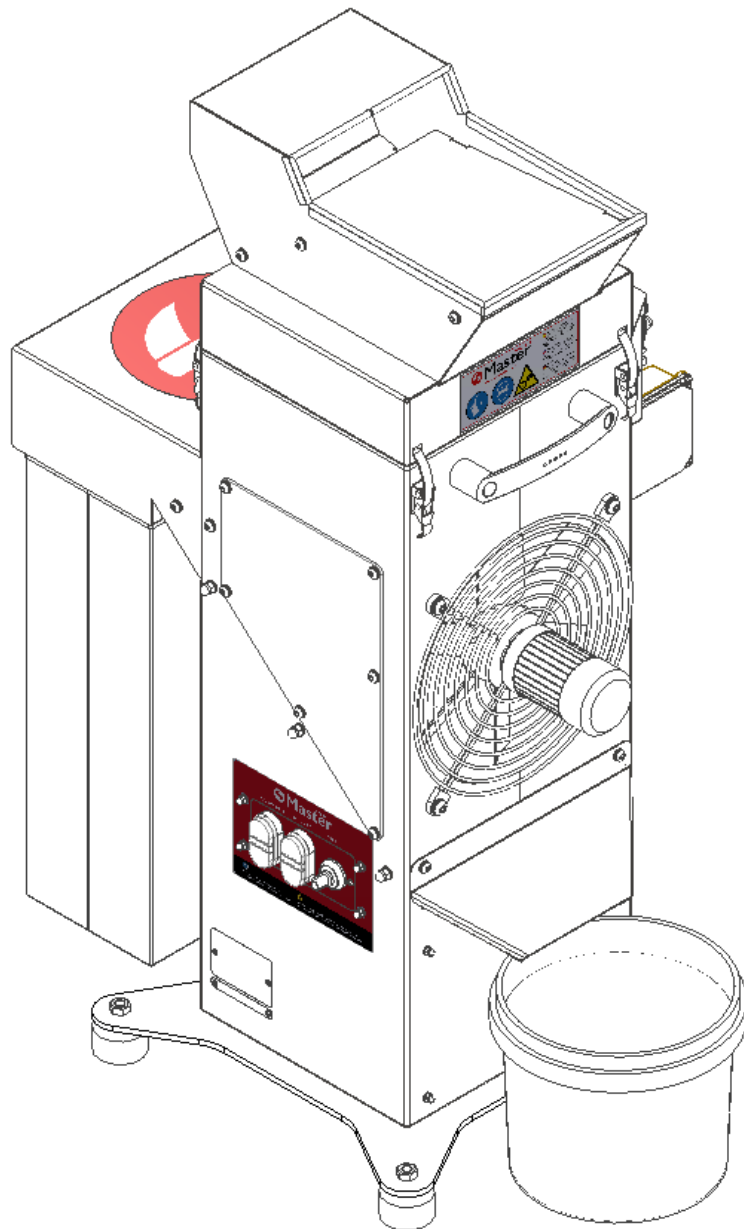



Contenido

04

- 1. MS Seeds 200
- 2. **Indicaciones generales**
 - 2.1. Objetivo del manual
 - 2.2. Dónde dejar el manual
- 3. **Garantía**
- 4. **Contenido de la caja**

05

- 5. **Indicaciones básicas de seguridad**
 - 5.1. Símbolos de seguridad
 - 5.2. Seguridad para el operario

06

- 5.3. Quién puede utilizar el equipo
- 5.4. Reparación del equipo
- 5.5. Como parar el equipo
- 6. **Exclusiones de responsabilidad**
- 7. **Transporte**

07

- 8. **Conexión eléctrica**
- 9. **Colocación**
- 10. **Puesta en marcha**
 - 10.1. Montaje

09

- 10.2. Controles a realizar antes de trabajar
- 11. **Funcionamiento del equipo**
 - 11.1. Condiciones del producto

10

- 11.2. Preparación del producto
- 11.3. Como utilizar el equipo

11

- 11.4. Cuadro de mandos
- 12. **Accesorios**
 - 12.1. Sistema de aspiración

12

- 13. **Mantenimiento**
 - 13.1. Aspectos generales
 - 13.2. Procedimiento de limpieza

14

- 13.3. Montaje

16

- 14. **Desmontaje y desmantelamiento**
- 15. **Eliminación de residuos**
- 16. **Riesgos residuales**

17

- 17. **Datos generales**

19

 English

34

DECLARACIÓN DE CONFORMIDAD CE

1. Master Seeds 200

La MS Seeds 200 es una máquina para el desgranado y limpieza de las semillas albergadas en las flores de cannabis o cáñamo industrial.

Las flores se introducen manualmente en la máquina por la tolva de entrada y son sometidas a dos procesos. En el primero de ellos, se realiza el desgranado de las semillas por acción de un mecanismo rotativo. En el segundo y último, se realiza la limpieza de las semillas por acción de un sistema de ventilación que las separa del material vegetal albergado en ellas. El material vegetal queda almacenado en un filtro/bolsa de recolección fácilmente extraíble. Las semillas, por otro lado, se depositan en un cubo de plástico.

2. Indicaciones generales

2.1. Objetivo del manual

Este manual de instrucciones permite que el usuario se familiarice con:

- el montaje del equipo
- el uso del equipo
- las indicaciones básicas de seguridad
- el mantenimiento del equipo

2.2. Dónde dejar el manual

Mantener este manual de instrucciones cerca del equipo para que siempre esté a mano y pueda revisarse periódicamente. Debe conservarse en un lugar seco y seguro.

3. Garantía

Master Products ofrece 5 años de garantía sobre cualquier pieza defectuosa presente en todos sus equipos, siempre y cuando no sea debido a un mal uso o falta de mantenimiento.

Para la garantía es indispensable presentar la factura de compra y ponerse en contacto con el fabricante.

info@masterproducts.es

4. Contenido de la caja

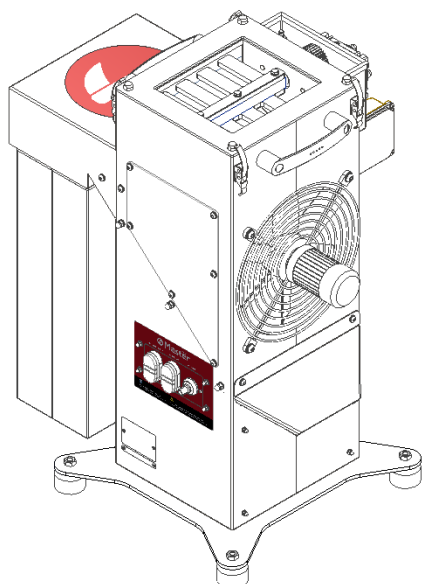

A Máquina
(1 unidad)

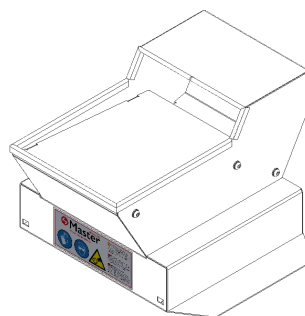

B Tolva de
entrada
(1 unidad)

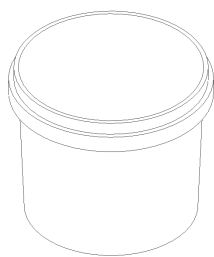

C Cubo
(1 unidad)



D Kit de
limpieza
(1 unidad)

5. Indicaciones básicas de seguridad

5.1. Símbolos de seguridad



ADVERTENCIA

Este símbolo significa que hay un posible peligro inminente para la integridad física de las personas. La no observación de estas indicaciones puede comportar daños en la máquina y en el usuario.



INFORMACIÓN

Este símbolo da indicaciones importantes para la correcta manipulación del equipo. La no observación de estas indicaciones puede comportar un mal uso de los artículos en cuestión.

5.2. Seguridad para el operario

MASTER PRODUCTS hace todo lo posible para garantizar que los equipos que comercializa cumplan con todas las normas de seguridad vigentes. Es responsabilidad del propietario final asegurarse que todos los reglamentos y normas municipales, provinciales y estatales se cumplan en los lugares de trabajo.

Para garantizar la seguridad de los usuarios, los equipos incluyen pictogramas, adhesivos, protecciones y otros elementos de seguridad.

Para resolver cualquier duda relacionada con el equipo, y evitar lesiones y daños, es necesario llamar al servicio técnico de MASTER PRODUCTS o cualquiera de sus distribuidores autorizados.

Un uso inadecuado del equipo puede causar lesiones graves. Es obligatorio, leer y comprender bien las siguientes indicaciones antes de utilizarlo:

- Las zonas de trabajo se encontrarán siempre bien iluminadas y libres de obstáculos.
- Se utilizará el equipo solo si está en perfectas condiciones.
- No se utilizará el equipo en ambientes peligrosos, húmedos o mojados.
- Se utilizará el equipo en zonas perfectamente ventiladas.
- Se utilizarán máscaras faciales o antipolvo durante el funcionamiento del equipo.
- Se utilizarán guantes de protección durante el funcionamiento del equipo.
- Se parará el equipo ante cualquier situación de riesgo o peligro.
- Está prohibido neutralizar los dispositivos de seguridad y protección del equipo.
- Está prohibido manipular el equipo con ropa ancha, pelo suelto, brazaletes o colgantes.
- Está prohibido manipular el equipo bajo los efectos del alcohol o las drogas.
- Se utilizarán guantes de protección en todas las tareas de mantenimiento del equipo.
- Las tareas de mantenimiento se realizarán siempre con el equipo apagado y desconectado de la corriente eléctrica.

El panel de control de la máquina está situado en una zona sin riesgo, al alcance del usuario, con una señalización lógica, de fácil comprensión y con maniobras coherentes para cada acción asociada. Los usuarios tienen que conocer las aplicaciones del equipo, sus limitaciones y todos los posibles riesgos o peligros.

5.3. Quién puede utilizar el equipo

Solo podrá trabajar con el equipo personal autorizado que haya leído y comprendido este manual de instrucciones que se ha redactado de forma clara y sencilla. Siempre deberá acompañar al equipo para cualquier consulta necesaria.

5.4. Reparación del equipo

Solo personal autorizado o designado por Master Products podrá reparar e instalar nuevas piezas en el equipo. Si todavía está en periodo de garantía, solo personal autorizado o designado por Master Products podrá realizar en él acciones sin perder la garantía.

5.5. Como parar el equipo

El equipo se para bajo cualquier circunstancia siempre que se pulse el interruptor de paro de color rojo OFF del panel de control. Antes de realizar cualquier tarea de mantenimiento en el equipo hay que pararlo y desconectarlo de la corriente eléctrica. El equipo tiene que pararse y desconectarse inmediatamente de la corriente eléctrica en caso de notar un funcionamiento fuera de lo normal.

6. Exclusiones de responsabilidad

Están prohibidas las modificaciones en las máquinas de Master Products sin la aprobación directa del fabricante. Este último declina cualquier responsabilidad, anulando los derechos de garantía de las máquinas a las que se les hayan hecho modificaciones sin su aprobación, no responsabilizándose de los fallos y accidentes que pueden ser consecuencia.

Durante el periodo de garantía, las máquinas de Master Products solo podrán ser desmontadas y reparadas por personal autorizado o designado por el fabricante.

MASTER PRODUCTS se caracteriza por la mejora continua de todos sus equipos. Este manual de usuario seguirá siendo válido para comprender el funcionamiento y realizar un mantenimiento seguro en el equipo adquirido, aunque se actualice el modelo con nuevas versiones. Si las características de funcionamiento del producto adquirido difieren del citado en este manual, es necesario ponerse en contacto con el soporte técnico de MASTER PRODUCTS o cualquiera de sus distribuidores autorizados para obtener asistencia y resolver cualquier duda.

Este manual, así como cualquier documentación suministrada por el fabricante, debe considerarse como el paquete de información asociado a este equipo. Cualquier usuario debe leer y comprender este manual antes de utilizar el equipo.

7. Transporte

Caja 80 x 60 x 95 cm = 55 kg // Peso neto equipo = 38 kg

8. Conexión eléctrica



La conexión eléctrica debe llevarse a cabo mediante una fuente de alimentación de 230 V y 50/60 Hz monofásico.

9. Colocación



La Master Seeds 200 debe colocarse sobre una superficie plana, sin irregularidades, en la que se asegure su estabilidad y una buena posición de trabajo. Solo es adecuada para su uso en interior y no debe utilizarse en ambientes peligrosos o en lugares húmedos o mojados. Nunca exponer el panel de control directamente al agua. Es muy importante mantener la zona de trabajo bien iluminada y libre de obstáculos porque el desorden conlleva accidentes.

Es obligatorio utilizar la máquina en zonas perfectamente ventiladas porque el posible polvo generado puede ser un peligro para la salud. Es imprescindible utilizar una máscara facial o antipolvo siempre que el usuario trabaje con el equipo.

Master Products comercializa dentro de la gama de aspiradores industriales, el Trim Filter Seeds. Se trata de un potente y eficaz sistema de aspiración compatible con la Master Seeds 200. Contactar con el departamento comercial de Master Products o cualquiera de sus distribuidores autorizados para solicitar o recibir información de este producto.

10. Puesta en marcha

10.1. Montaje

La Master Seeds 200 se entrega completamente protegida y encajada. Es necesario retirar el equipo de la caja y verificar que todo el material recibido está en perfectas condiciones, y que las cantidades son las indicadas. De no ser así, contactar con Master Products o cualquiera de sus distribuidores autorizados. Es necesario colocar el equipo en una zona de trabajo bien ventilada, iluminada y libre de obstáculos.

Para facilitar la puesta en marcha del equipo, se recomienda colocar todos los componentes suministrados en una superficie plana y realizar todos los pasos detallados a continuación.

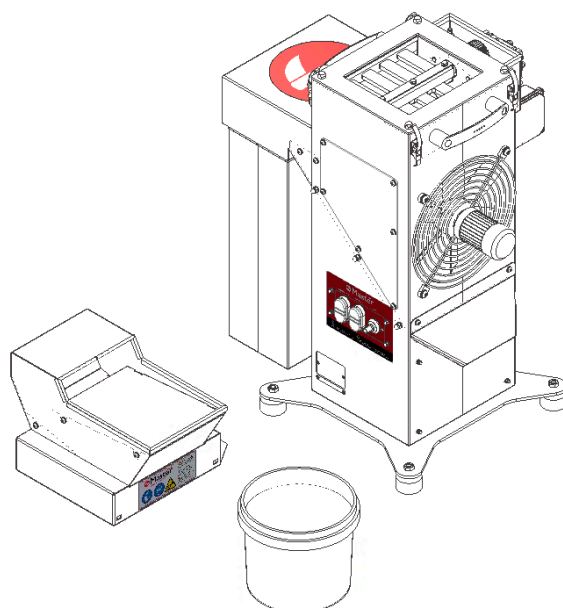

1. En primer lugar, asegurar la presencia de la junta de silicona superior en la máquina **A**.

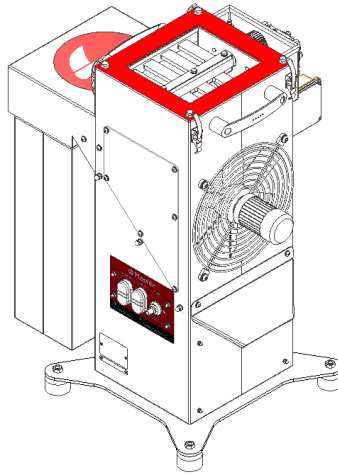

2. Orientar y colocar la tolva de entrada **B**, como se muestra en la siguiente imagen, encima de la junta de silicona. Fijarla con ayuda de los cuatro clips. Es importante fijarse en la forma que presenta la base de la tolva para colocarla correctamente.

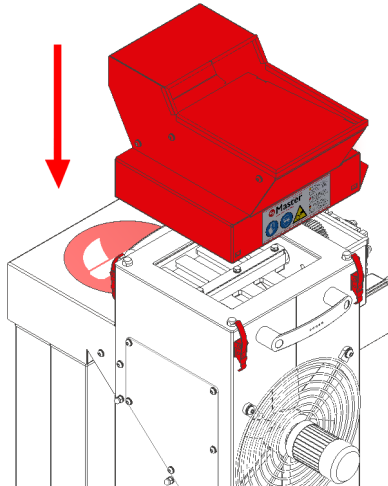

3. Colocar el cubo **C** suministrado en la salida para semillas como se muestra en la siguiente imagen.

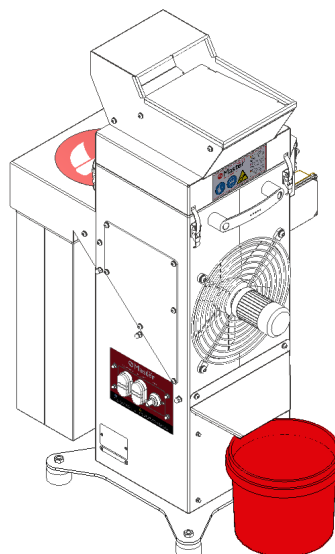

4. Finalmente, conectar el cable de alimentación a la corriente eléctrica.

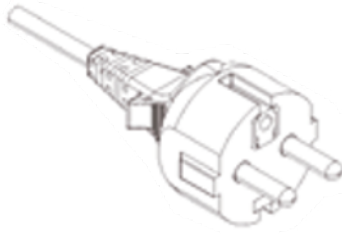

¡IMPORTANTE!

Asegurarse que el cableado eléctrico queda perfectamente colocado, sin formar bucles que puedan hacer tropezar a los usuarios.

10.2. Controles a realizar antes de trabajar

Antes de empezar a trabajar con el equipo es imprescindible verificar:

- que está situado en una superficie plana.
- que su estabilidad está garantizada.
- que el cubo está en su posición.
- que la tolva superior está montada y fijada correctamente.
- que la bolsa de recolección está en su posición.
- que el cable de alimentación está conectado.

Cuando todos los anteriores condicionantes se cumplan, puede utilizarse el equipo.

11. Funcionamiento del equipo

La MS Seeds 200 es una máquina para el desgranado y limpieza de las semillas albergadas en las flores de cannabis o cáñamo industrial.

Las flores se introducen manualmente en la máquina por la tolva de entrada y son sometidas a dos procesos. En el primero de ellos, se realiza el desgranado de las semillas por acción de un mecanismo rotativo. En el segundo y último, se realiza la limpieza de las semillas por acción de un sistema de ventilación que las separa del material vegetal albergado en ellas. El material vegetal queda almacenado en un filtro/bolsa de recolección fácilmente extraíble y las semillas, por otro lado, se depositan en un cubo de plástico.

Es necesaria, por lo tanto, la intervención de un operario en la fase inicial para la introducción de cannabis en la desgranadora, y en la segunda, para la regulación de la velocidad de giro del ventilador, dependiendo de la variedad de las flores a procesar y de las condiciones del producto.

11.1. Condiciones del producto

La Master Seeds 200 ha sido diseñada para trabajar con todo tipo de flores secas en las que el nivel de humedad sea aproximadamente de entre un 5% y un 10%. Es importante subrayar que a menor % de humedad en el producto, más rápido y eficaz será el proceso de desgranado y, por lo contrario, a mayor % de humedad, más lento y menos eficaz lo será.

La naturaleza y la variedad del producto también son aspectos que condicionan la eficacia del mismo. Todas aquellas flores con un porcentaje de humedad que no esté entre los valores recomendados por el fabricante no serán procesadas eficazmente.

11.2. Preparación del producto

Para poder trabajar con la Master Seeds 200 es imprescindible separar previamente las flores secas de las ramas. Este proceso puede realizarse manualmente, o bien acelerarse con un equipo de la gama MASTER BUCKERS que comercializa Master Products o cualquiera de sus distribuidores autorizados.

11.3. Como utilizar el equipo

En primer lugar, conectar el equipo a la corriente eléctrica y pulsar los dos interruptores de marcha **ON** de color verde del cuadro de mandos para encender el conjunto desgranador, por un lado, y el sistema de ventilación por el otro. A continuación, es necesario verter e ir introduciendo poco a poco flores secas en la tolva de entrada, dejando un intervalo de tiempo entre carga y carga para evitar que se acumule demasiado producto en el equipo y este pueda detenerse por obstrucción.

En la primera etapa del proceso, el producto acumulado en el conjunto desgranador es barrido suave y constantemente a lo largo de la rejilla semicircular de acero inoxidable por dos peines de silicona que giran mientras no se pulse el interruptor de paro **OFF** de color rojo del sistema desgranador. El desgranado se origina, así pues, por la fricción a la que están sometidas las flores secas por los peines de silicona a lo largo de la rejilla semicircular de acero inoxidable.

¡IMPORTANTE!

**El producto a procesar tiene que ser seco y no presentar ramas ni troncos.
No procesar producto recientemente cosechado porque el equipo se detendrá por obstrucción.**

En la segunda etapa del proceso, las semillas se separan del posible material vegetal albergado en ellas por acción de un sistema de ventilación. El material vegetal queda almacenado en un filtro/bolsa de recolección, fácilmente extraíble, y las semillas, por otro lado, se depositan en un cubo de plástico.

La máquina está equipada con un potenciómetro en el cuadro de mandos que permite ajustar la velocidad del sistema de ventilación. Esta regulación es necesaria dependiendo de la variedad del producto a procesar y del tamaño de las semillas.

Master Products recomienda empezar con una velocidad moderada y dependiendo del resultado obtenido ajustarla. Cuando la materia vegetal no se desprende de las semillas es por falta de potencia o velocidad del sistema de ventilación. Si se aumenta la velocidad, se aumenta el caudal de aire y se optimiza la separación del material vegetal. Es importante tener presente que una velocidad de ventilación excesiva puede provocar que las semillas acaben almacenándose en el filtro/bolsa de recolección. Ante esta situación, es necesario reducir la potencia o velocidad de ventilación.

Las semillas extraídas y almacenadas en el cubo de plástico pueden volverse a procesar para una limpieza más exhaustiva.

11.4. Cuadro de mandos

Los elementos presentes en el cuadro de mandos son:

- Pulsador marcha/paro Separador - On/Off
- Pulsador marcha/paro Ventilador - On/Off
- Velocidad giro ventilador – Fan Speed

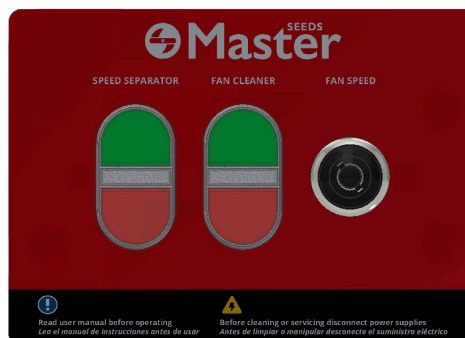

12. Accesorios

12.1. Sistema de aspiración

La Master Seeds 200 se comercializa de serie con un filtro/bolsa de recolección. Master Products ha desarrollado un potente y eficaz sistema de aspiración y separación, el Trim Filter Seeds, con el que se consigue prolongar el tiempo de llenado y reducir por lo tanto significativamente el número de paradas necesarias para el vaciado. Gracias a este equipo se consigue alcanzar un proceso productivo más eficaz y continuo.

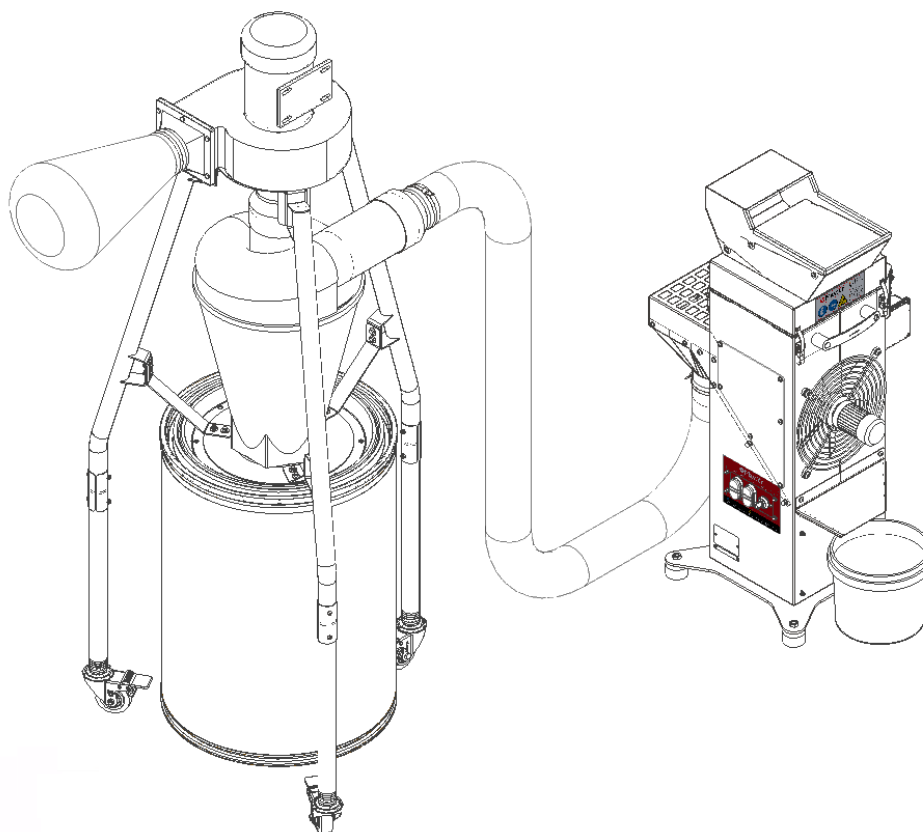

13. Mantenimiento

13.1. Aspectos generales

Para realizar tareas de mantenimiento en el equipo es imprescindible leer, comprender y seguir todas las instrucciones expuestas en este manual. Su no cumplimiento podría causar daños y lesiones en los usuarios y en el equipo.

Ante cualquier duda o problema relacionado con el equipo adquirido y que no esté cubierto en este manual, será necesario ponerse en contacto con Master Products o cualquiera de sus distribuidores oficiales para solicitar asistencia técnica.

Un mantenimiento de rutina o preventivo constituye una práctica necesaria de seguridad. Se lleva a cabo solamente con unos pasos básicos y ayudará, a garantizar una vida larga, útil y confiable del equipo.

Algunos componentes, en especial los peines de silicona, son susceptibles a retener y acumular partículas resinosas debido a la naturaleza del producto a tratar. Con el transcurso del tiempo, esta circunstancia puede llegar a provocar una fricción excesiva y, en última instancia, pueden interferir en el rendimiento general del equipo.

Mantener limpio, desinfectado y esterilizado el equipo es muy importante para la no contaminación del producto a tratar. Básicamente, las tareas de mantenimiento a realizar en el equipo son exclusivamente de limpieza. A continuación, se detalla el procedimiento general de limpieza recomendado a seguir.

13.2. Procedimiento de limpieza

¡IMPORTANTE!

Los trabajos de mantenimiento se harán siempre con el equipo parado y con el conector eléctrico desconectado. Utilizar siempre guantes de protección para las operaciones de mantenimiento.

1. En primer lugar, pulsar el interruptor OFF del equipo para apagarlo. A continuación, desconectarlo de la corriente eléctrica desenchufándolo.

¡IMPORTANTE!

El equipo debe estar parado y desconectado para poderlo manipular.

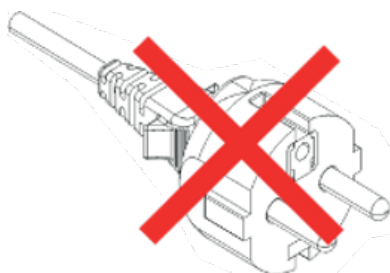

2. Abrir los cuatro clips que sujetan la tolva de entrada para retirarla. Limpiarla con ayuda de la esponja proporcionada y líquido Master Clean.

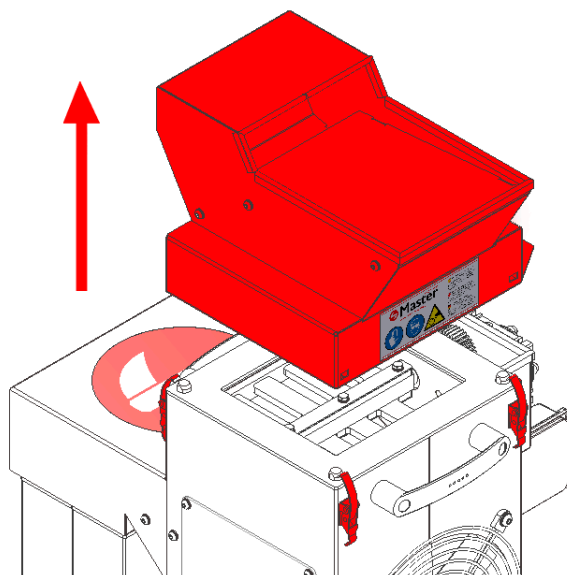

3. Retirar la junta de silicona y el conjunto de desgranado. Limpiar la junta y el desgranador con agua caliente (rejilla de acero inoxidable y peines de silicona alimentaria).

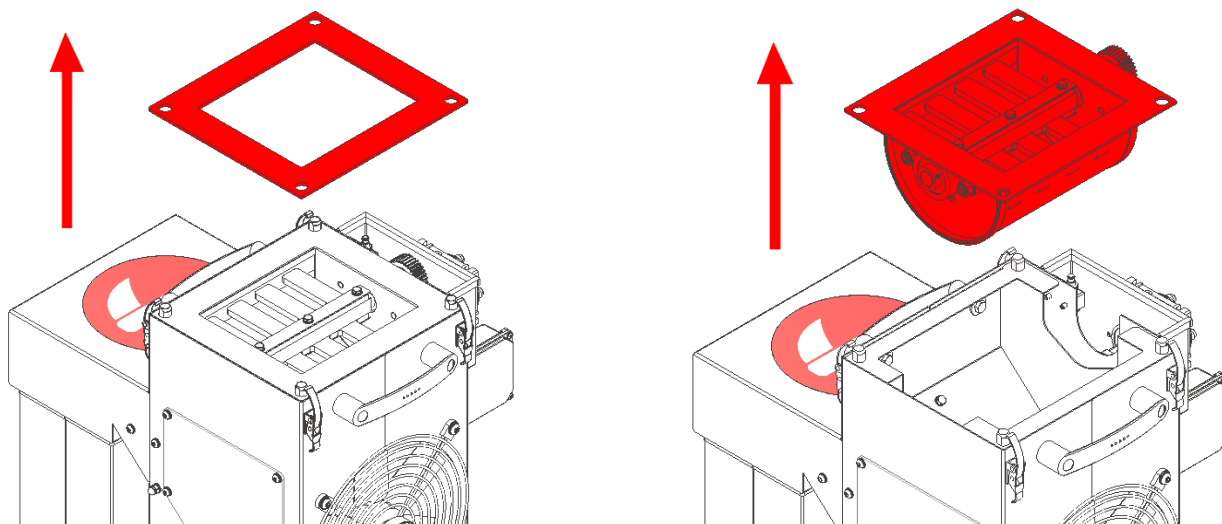

4. Retirar el filtro/bolsa de recolección. Para lograrlo, es necesario levantarlo e inclinarlo ligeramente en el sentido especificado en la siguiente imagen, y a continuación retirarla hacia abajo.

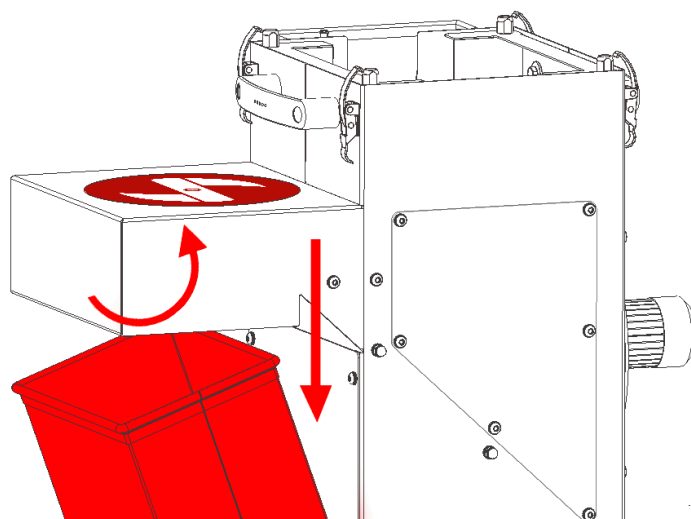

¡IMPORTANTE!

Limpiar el filtro/bolsa de recolección cada 4h de funcionamiento o cuando el aire no salga a través del mismo correctamente por estar demasiado obstruido.

Tras realizar todos los pasos anteriores, retirar manualmente los restos más grandes de suciedad y/o material vegetal presentes en el equipo y en sus componentes. A continuación, lavar con un rociador a presión o una manguera todos los componentes y el equipo en general. El agua es uno de los dos agentes de limpieza más importantes. Debe utilizarse para eliminar entre un 60% y un 70% de todos los restos de suciedad o material vegetal presentes en el equipo.

Para lograr disolver la suciedad de la mejor manera, es necesario mantener la temperatura del agua entre 32 °C y 57 °C. Finalmente, para completar la limpieza, pulverizar el equipo y sus componentes con Master Clean. No utilizar detergentes ni otros productos de limpieza no especificados por el fabricante. Dejar actuar Master Clean durante varios segundos y a continuación, retirarlo solo con ayuda de papel.

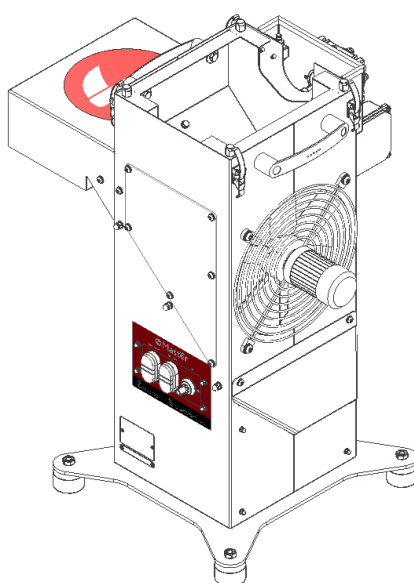

13.3. Montaje

Una vez finalizada la limpieza del equipo y de sus principales componentes, realizar el montaje del equipo siguiendo las instrucciones detalladas a continuación.

1. Colocar el filtro/bolsa de recolección siguiendo las indicaciones mostradas en la siguiente imagen.

¡IMPORTANTE!

Asegurar que la bolsa filtrante quede bien posicionada.

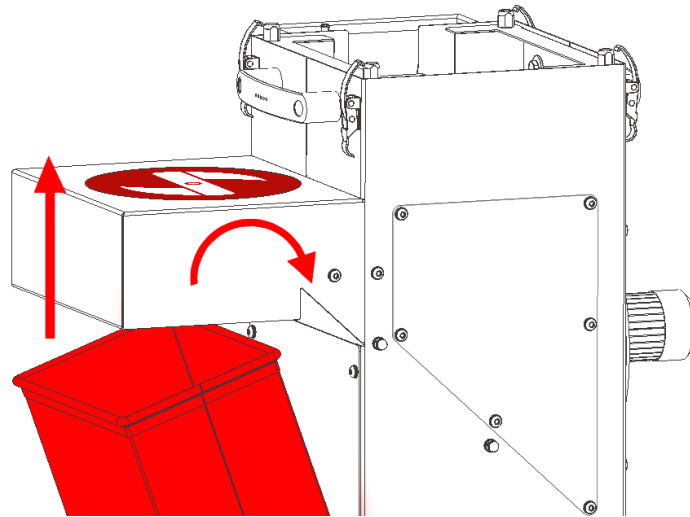

2. Colocar la junta de silicona y el conjunto desgranador.

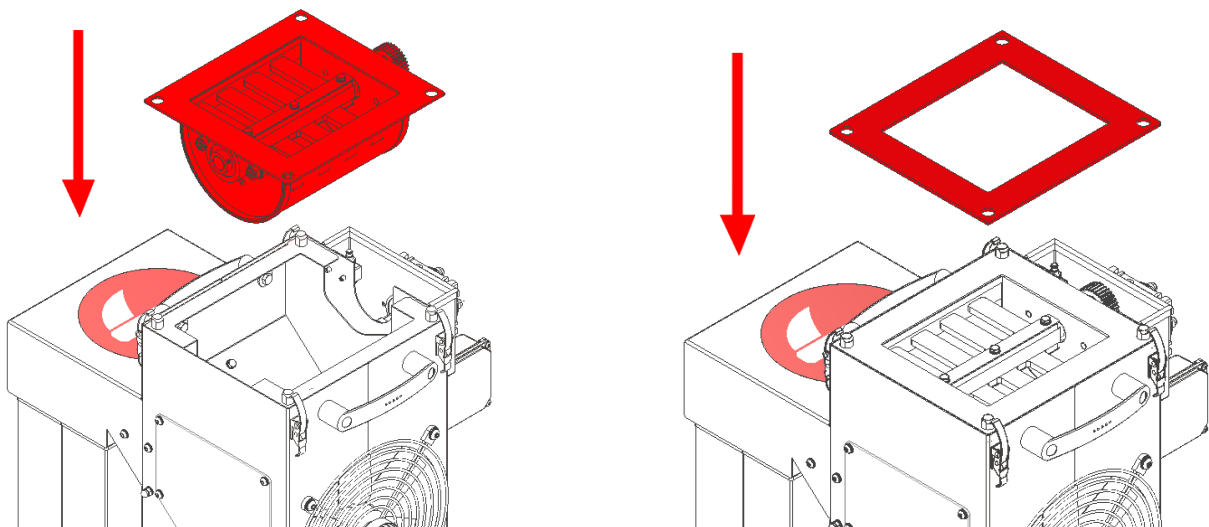

¡IMPORTANTE!

Al finalizar el montaje del conjunto desgranador, comprobar que el engranaje del propio conjunto desgranador y el del conjunto motriz, encajen bien.

3. Colocar la tolva de entrada encima de la junta de silicona y fijarla con ayuda de los cuatro clips. Es importante fijarse en la forma que presenta la base de la tolva para colocarla correctamente.

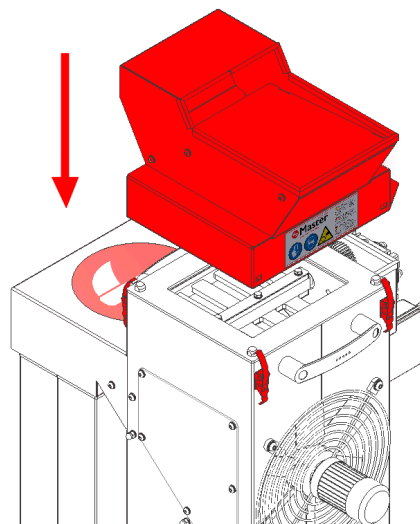

4. Finalmente, conectar el cable de alimentación a la corriente eléctrica.

¡IMPORTANTE!

Asegurarse que el cableado eléctrico queda perfectamente colocado, sin formar bucles que puedan hacer tropezar los usuarios.

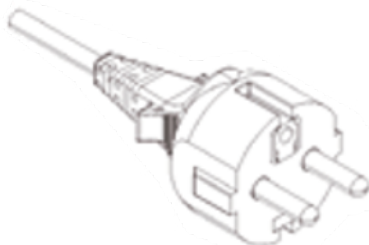

14. Desmontaje y desmantelamiento

- Para realizar tareas de desmontaje o desmantelamiento, es imprescindible que el equipo esté desconectado de toda posible fuente de energía o alimentación eléctrica.
- Para tareas de desmontaje y desmantelamiento, es imprescindible utilizar guantes de protección.
- Las fundas, los conductos flexibles y los componentes de material plástico o de cualquier material no metálico, deben ser desmontados y eliminados por separado.
- Los componentes hidráulicos y eléctricos deben ser desmontados para su reutilización, si están en buenas condiciones o, si es posible, revisados y reciclados.
- Llevar los componentes a un centro de reciclaje autorizado, para que sean reciclados o eliminados de manera medioambientalmente segura.
- Reciclar los materiales no deseados en lugar de desecharlos como residuos.

15. Eliminación de residuos

La eliminación de residuos se tendrá que hacer de acuerdo a las correspondientes normativas nacionales.

16. Riesgos residuales

Un uso indebido del equipo puede comportar:

MOTIVO	PELIGRO	RIESGO RESTANTE	MEDIDAS
Desmontar los dispositivos de seguridad o protecciones	Las piezas móviles pueden atrapar la ropa o miembros	Peligro eventual de lesiones	Está prohibido desmontar los elementos protectores
Colocar la máquina en una superficie irregular	Riesgo de caída	Traumatismos o daños en el equipo	Asegurar la estabilidad de la máquina
Desplazar la máquina mientras se encuentra en funcionamiento	Riesgo de caída	Traumatismos o daños en el equipo	Está prohibido desplazar la máquina mientras está en funcionamiento



17. Datos generales

Modelo	Master Seeds 200
Potencia	180 W
Manual	CMP-2158-00-A
País	España
Nombre de la empresa	MASTER PRODUCTS INOXIDABLE, S.L.
Dirección	Veïnat de la Banyeta nova, 10
Localidad	Palol de Revardit
Teléfono	(+34) 972 299 355
Email	info@masterproducts.es
Sitio Web	www.masterproducts.es



Content

20

- 1. MS Seeds 200
- 2. General information
 - 2.1. Aim of the manual
 - 2.2. Where to keep the manual
- 3. Warranty
- 4. Content of the box

21

- 5. Basic safety guidelines
 - 5.1. Security symbols
 - 5.2. User safety

22

- 5.3. Who can use the equipment
- 5.4. Repairing the equipment
- 5.5. How to stop the equipment
- 6. Disclaimers
- 7. Transport

23

- 8. Electric connection
- 9. Placement
- 10. Start up
 - 10.1. Assembling

25

- 10.2. Checks to carry out before working
- 11. Operation
 - 11.1. Product conditions

26

- 11.2. Product Preparation
- 11.3. How to use the equipment

27

- 11.4. Control panel
- 12. Accessories
 - 12.1. Vacuum system

28

- 13. Maintenance
 - 13.1. General details
 - 13.2. Cleaning procedure

30

- 13.3. Mounting

32

- 14. Disassembly and dismantling
- 15. Waste disposal
- 16. Residual risks

33

- 17. General data

34

CE DECLARATION
OF CONFORMITY

1. Master Seeds 200

The MS Seeds 200 is a machine for the shelling and cleaning of the seeds housed in the flowers of cannabis or industrial hemp.

The flowers are manually introduced into the machine through the input hopper and are subjected to two processes. In the first one, the shelling of the seeds is carried out by action of a rotating mechanism. In the second and last, the seeds are cleaned by the action of a ventilation system that separates them from the plant material housed in them. Plant material is stored in an easily removable filter/collection bag. The seeds, on the other hand, are deposited in a plastic bucket.

2. General information

2.1. Aim of the manual

This instruction manual is intended to familiarize the user with:

- the assembly of the equipment
- the use of the equipment
- basic safety instructions
- equipment maintenance

2.2. Where to keep the manual

Keep this manual close to the equipment so that it is always at hand and can be reviewed periodically. It should be kept in a dry and safe place.

3. Warranty

Master Products offers a 5 years warranty on any defective part present in all its equipment, as long as it is not due to misuse or lack of maintenance.

For the guarantee it is essential to present the purchase invoice and contact the manufacturer.

info@masterproducts.es

4. Content of the box

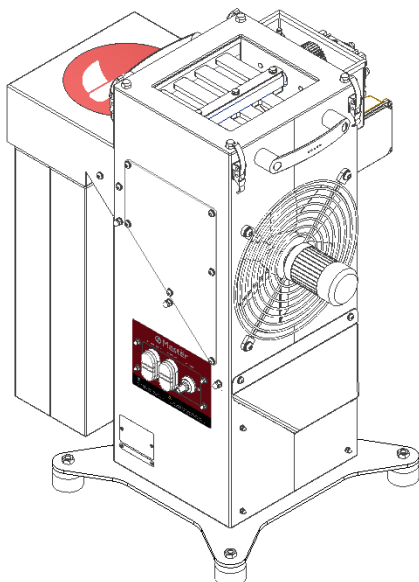

A Machine
(1 unit)

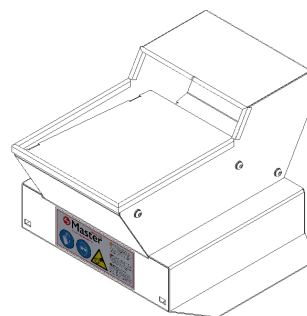

B Input
hopper
(1 unit)

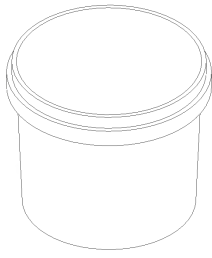

C Bucket
(1 unit)



D Cleaning kit
(1 unit)

5. Basic safety guidelines

5.1. Security symbols



WARNING

This symbol means that there is a possible imminent danger to the physical integrity of people. Failure to observe these indications may cause damage to the machine and to the user.



INFORMATION

This symbol gives important indications for the correct handling of the equipment. Failure to observe these indications may lead to misuse of the items in question.

5.2. User safety

MASTER PRODUCTS makes every effort to ensure that the equipment it sells complies with all current safety regulations. It is the responsibility of the final owner to ensure that all municipal, provincial and state regulations and standards are complied with in the workplaces.

To guarantee the safety of users, the equipment includes pictograms, stickers, protections and other security elements.

To resolve any doubt related to the equipment, and avoid injuries and damages, it is necessary to call the technical service of MASTER PRODUCTS or any of its authorized distributors.

Improper use of the equipment can cause serious injury. It is required to read and understand the following instructions well before using it:

- The work areas will always be well lit and free of obstacles.
- Equipment will be used only if it is in perfect condition.
- The equipment will not be used in dangerous, humid or wet environments.
- The equipment will be used in perfectly ventilated areas.
- Face or dust masks will be used during equipment operation.
- Protective gloves will be used during the operation of the equipment.
- The equipment will stop in any situation of risk or danger.
- It is forbidden to neutralize the safety and protection devices of the equipment.
- It is forbidden to handle the equipment with loose clothing, loose hair, bracelets or pendants.
- It is forbidden to manipulate the equipment under the influence of alcohol or drugs.
- Protective gloves will be used in all equipment maintenance tasks.
- Maintenance tasks will always be carried out with the equipment turned off and disconnected from the electrical current.

The machine's control panel is located in a risk-free area, within the user's reach, with logical, easy-to-understand signage and consistent maneuvers for each associated action. Users need to be aware of the computer's applications, their limitations, and all possible risks or dangers.

5.3. Who can use the equipment

Only authorized personnel who have read and understood this manual, which has been written clearly and simply, may work with the equipment. You must always accompany the equipment for any necessary consultation.

5.4. Repairing the equipment

Only personnel authorized or designated by Master Products may repair and install new parts on the equipment. If it is still in the warranty period, only personnel authorized or designated by Master Products may carry out actions on it without losing the warranty.

5.5. How to stop the equipment

The equipment stops under any circumstances as long as the red **OFF** switch on the control panel is pressed. Before carrying out any maintenance task on the equipment, it must be stopped and disconnected from the electrical current. The equipment must be stopped and disconnected immediately from the electrical current in case of noticing abnormal operation.

6. Disclaimers

Modifications to Master Products machines without the direct approval of the manufacturer are forbidden. Master Products declines any responsibility, annulling the warranty rights of the machines to which modifications have been made without its approval, not taking responsibility for failures and accidents that may be a consequence.

During the warranty period, Master Products machines may only be disassembled and repaired by personnel authorized or designated by the manufacturer.

MASTER PRODUCTS is characterized by the continuous improvement of all its equipment. This user manual will continue to be valid to understand the operation and perform safe maintenance on the purchased equipment, even if the model is updated with new versions. If the operating characteristics of the purchased product differ from the one mentioned in this manual, it is necessary to contact MASTER PRODUCTS technical support or any of its authorized distributors to obtain assistance and resolve any questions.

This manual, as well as any documentation supplied by the manufacturer, should be considered as the information package associated with this equipment. Any user must read and understand this manual before using the equipment.

7. Transport



Box 80 x 60 x 95 cm = 55 kg // Equipment net weight = 38 kg

8. Electric connection



The electrical connection must be carried out using a 230 V and 50/60 Hz single-phase power supply.

9. Placement



The Master Seeds 200 must be placed on a flat surface, without irregularities, in which its stability and a good working position are ensured. It is only suitable for indoor use and should not be used in hazardous environments or in damp or wet locations. Never expose the control panel directly to water. It is very important to keep the work area well lit and free of obstacles because disorder leads to accidents.

It is required to use the machine in perfectly ventilated areas because the possible dust generated can be a health hazard. It is essential to use a face or dust mask whenever the user works with the equipment.

Master Products sells within the range of industrial vacuum cleaners, the Trim Filter Seeds. It is a powerful and efficient aspiration system compatible with Master Seeds 200. Contact the Master Products sales department or any of its authorized distributors to request or receive information on this product.

10. Start up

10.1. Assembling

Master Seeds 200 is delivered completely protected and boxed. It is necessary to remove the equipment from the box and verify that all the material received is in perfect condition, and that the quantities are as indicated. If not, contact Master Products or any of its authorized distributors. It is necessary to place the equipment in a work area that is well ventilated, illuminated and free of obstacles.

To facilitate the start up of the equipment, it is recommended to place all the supplied components on a flat surface and perform all the steps detailed below.

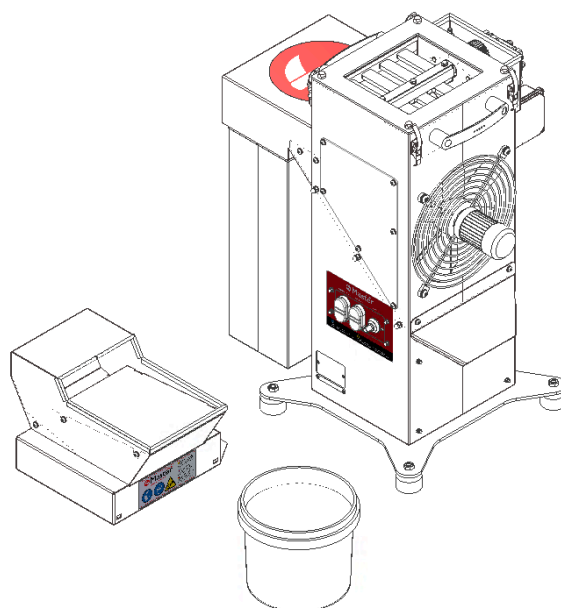

1. First of all, ensure the presence of the upper silicone gasket on the machine **A**.

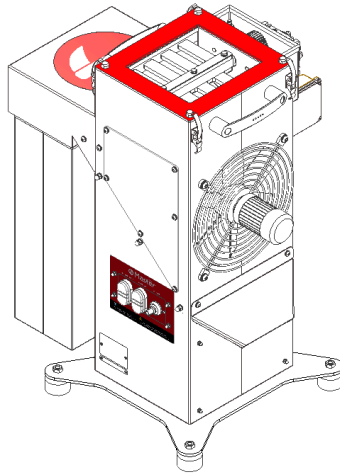

2. Orient and place the inlet hopper **B**, as shown in the following image, on top of the silicone gasket. Fix it with the help of the four clips. It is important to look at the shape of the base of the hopper to place it correctly.

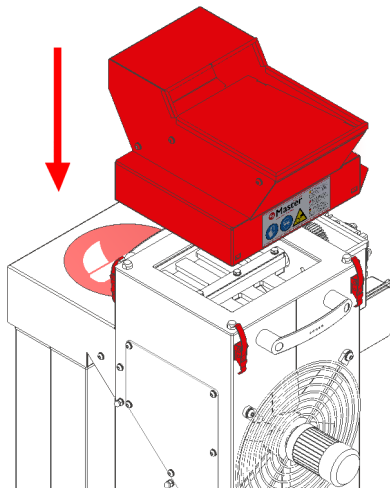

3. Place the supplied bucket **C** in the seed outlet as shown in the following image.

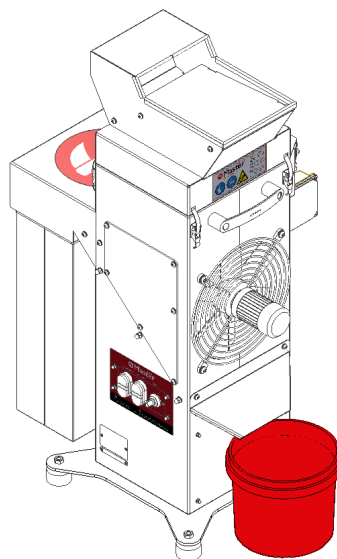

4. Finally, connect the power cable to the electrical current

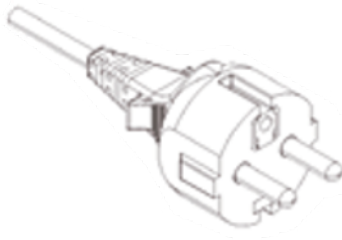

IMPORTANT!

Make sure that the electrical wiring is perfectly placed, without forming loops that can cause users to stumble.

10.2. Checks to carry out before working

Before starting to work with the equipment, it is essential to verify:

- which is located on a flat surface.
- that its stability is guaranteed.
- that the bucket is in its position.
- that the upper hopper is mounted and fixed correctly.
- that the collection bag is in position.
- that the power supply cable is connected.

When all the above conditions are met, the equipment can be used.

11. Operation

The MS Seeds 200 is a machine for the shelling and cleaning of the seeds housed in the flowers of cannabis or industrial hemp.

The flowers are manually introduced into the machine through the input hopper and are subjected to two processes. In the first one, the shelling of the seeds is carried out by action of a rotary mechanism. In the second and last, the seeds are cleaned by the action of a ventilation system that separates them from the plant material housed in them. The plant material is stored in an easily removable filter/collection bag and the seeds, on the other hand, are deposited in a plastic bucket.

Therefore, the intervention of an operator is necessary in the initial phase for the introduction of cannabis into the sheller, and in the second, for regulating the speed of rotation of the fan, depending on the variety of flowers to be processed and the conditions of the product.

11.1. Product conditions

Master Seeds 200 has been designed to work with all types of dried flowers where the humidity level is approximately 5-10%. It is important to underline that the lower the % humidity in the product, the faster and more efficient the shelling process will be and, conversely, the higher the % humidity, the slower and less efficient it will be.

The nature and variety of the product are also aspects that condition its effectiveness. All those flowers with an humidity percentage that is not among the values recommended by the manufacturer will not be processed effectively.

11.2. Product Preparation

In order to work with Master Seeds 200, it is essential to previously separate the dried flowers from the branches. This process can be done manually, or accelerated with equipment from the MASTER BUCKERS range sold by Master Products or any of its authorized distributors.

11.3. How to use the equipment

First of all, connect the equipment to the electrical current and press the two green **ON** switches on the control panel to turn on the shelling assembly, on the one hand, and the ventilation system on the other. Next, it is necessary to gradually introduce dried flowers into the inlet hopper, leaving a time interval between loading and loading to prevent too much product from accumulating in the equipment and stopping due to obstruction.

In the first stage of the process, the product accumulated in the shelling assembly is gently and constantly swept along the semicircular stainless-steel grid by two silicone combs that rotate as long as the system's red **OFF** switch is not pressed sheller. The shelling originates, therefore, from the friction to which the dried flowers are subjected by the silicone combs along the semicircular stainless-steel grid.

¡IMPORTANT!

**The product to be processed must be dry and have no branches or trunks.
Do not process recently harvested product because the equipment will stop due to obstruction.**

In the second stage of the process, the seeds are separated from the possible plant material housed in them by the action of a ventilation system. The plant material is stored in an easily removable filter/collection bag, and the seeds, on the other hand, are deposited in a plastic bucket.

The machine is equipped with a potentiometer on the control panel that allows adjusting the speed of the ventilation system. This regulation is necessary depending on the variety of the product to be processed and the size of the seeds.

Master Products recommends starting with a moderate speed and depending on the result obtained, adjust it. When the plant material does not take off from the seeds, it is due to a power shortage or speed of the ventilation system. If the speed is increased, the air flow is increased and the separation of plant material is optimized. It is important to keep in mind that excessive ventilation speed can cause the seeds to end up being stored in the filter/collection bag. In this situation, it is necessary to reduce the power or fan speed.

Seeds removed and stored in the plastic bucket can be reprocessed for further cleaning.

11.4. Control panel

The elements present in the control panel are:

- Start/stop button Separator
- Start/stop button Fan - On/Off
- Fan rotation speed – Fan Speed



12. Accessories

12.1. Vacuum system

Master Seeds 200 comes standard with a filter/collection bag. Master Products has developed a powerful and efficient suction and separation system, the Trim Filter Seeds, with which it is possible to prolong the filling time and therefore significantly reduce the number of stops necessary for emptying. Thanks to this equipment, it is possible to achieve a more efficient and continuous production process.

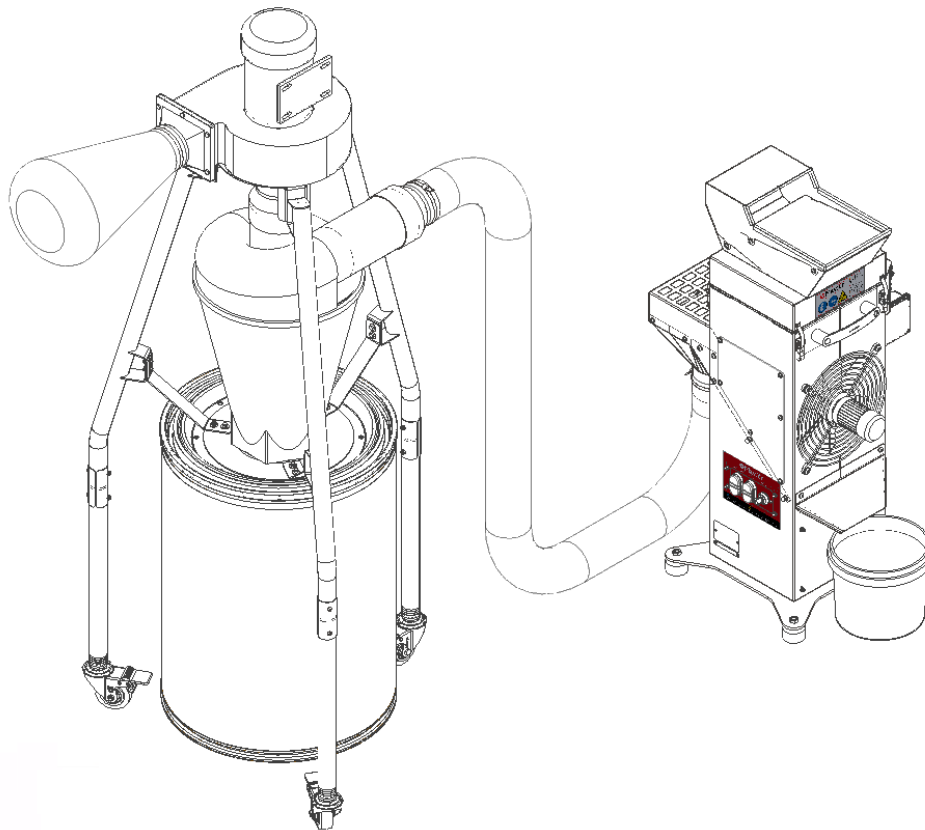

13. Maintenance

13.1. General details

To carry out maintenance tasks on the equipment, it is essential to read, understand and follow all the instructions in this manual. Failure to comply could cause damage and injury to users and the equipment.

In the event of any doubt or problem related to the equipment purchased and that is not covered in this manual, it will be necessary to contact Master Products or any of its official distributors to request technical assistance.

Preventive maintenance is a necessary safety practice. It is carried out with only a few basic steps and will help ensure a long, useful and reliable life of the equipment.

Some components, especially silicone combs, are susceptible to retaining and accumulating resinous particles due to the nature of the product to be treated. Over time, this can lead to excessive friction and ultimately interfere with the overall performance of the equipment.

Keeping the equipment clean, disinfected and sterilized is very important for the non-contamination of the product to be treated. Basically, the maintenance tasks to be carried out on the equipment are exclusively cleaning. The following is the recommended general cleaning procedure to follow.

13.2. Cleaning procedure

¡IMPORTANT!

Maintenance work will always be done with the equipment stopped and with the electrical connector disconnected. Always use protective gloves for maintenance operations.

1. First of all, press the **OFF** switch of the equipment to turn it off. Next, disconnect it from the electrical current by unplugging it.

¡IMPORTANT!

The equipment must be stopped and disconnected to be able to manipulate it.

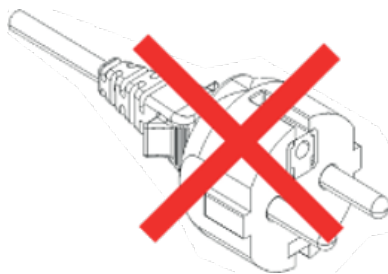



2. Open the four clips that hold the input hopper to remove it. Clean it with the help of the sponge provided and Master Clean liquid.

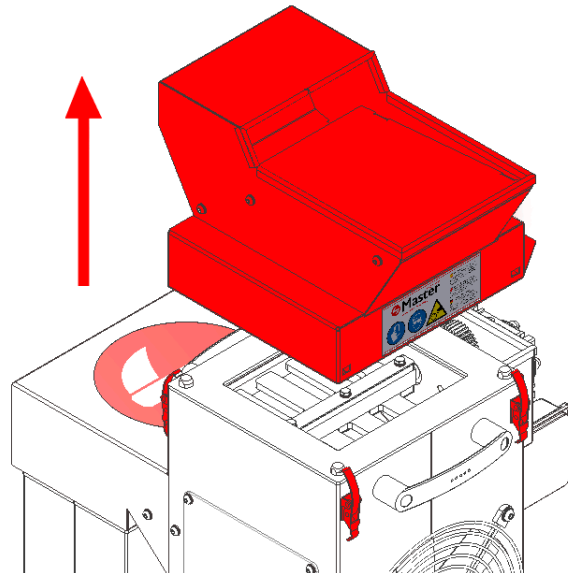

3. Remove the silicone gasket and the shelling assembly. Clean the joint and the sheller with hot water (stainless steel mesh and food grade silicone combs).

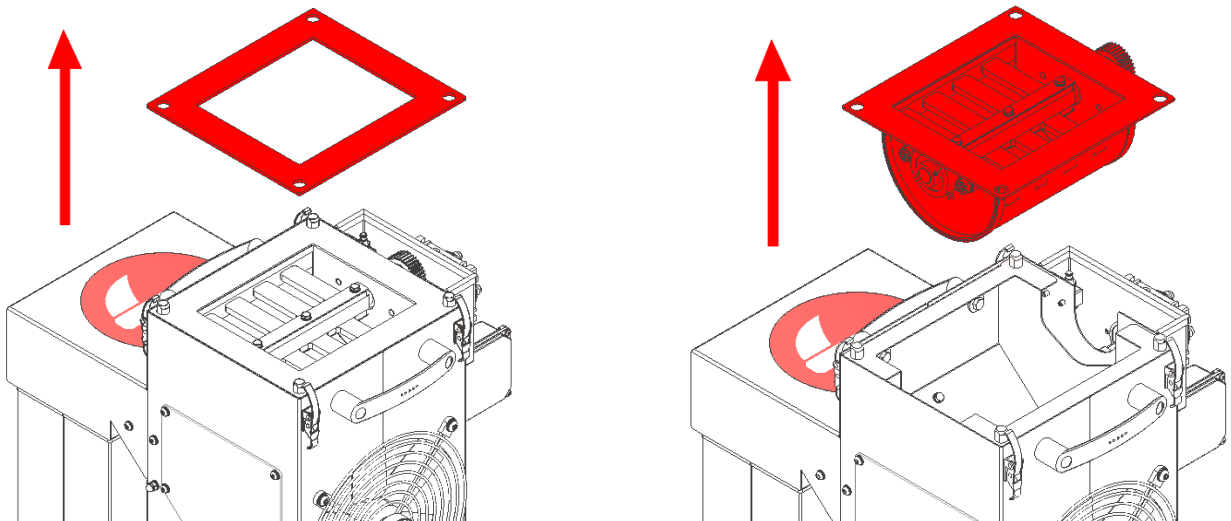

4. Remove filter/collection bag. To achieve this, it is necessary to lift it up and tilt it slightly in the direction specified in the following image, and then remove it downwards.

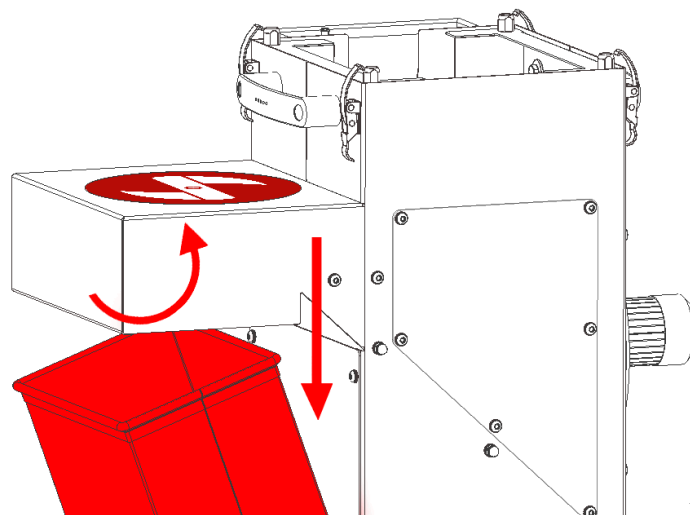

¡IMPORTANT!

Clean the filter/collection bag every 4 hours of operation or when the air does not exit through it correctly because it is too blocked.

After carrying out all the previous steps, manually remove the largest remains of dirt or plant material present in the equipment and its components. Next, wash down with a pressure sprayer or a hose all the components and the equipment in general. Water is one of the two most important cleaning agents. It should be used to remove between 60% and 70% of all traces of dirt or plant material present on the equipment.

In order to dissolve the dirt in the best way, it is necessary to keep the water temperature between 32 °C and 57 °C. Finally, to complete the cleaning, spray the equipment and its components with Master Clean. Do not use detergents or other cleaning products not specified by the manufacturer. Let Master Clean act for several seconds and then remove it only with the help of paper.

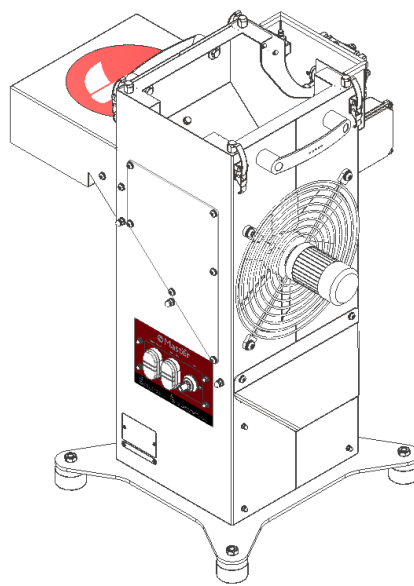

13.3. Mounting

Once the equipment and its main components have been cleaned, assemble the equipment following the instructions detailed below.

1. Place the filter/collection bag following the indications shown in the following image.

¡IMPORTANT!

Make sure that the filter bag is well positioned.

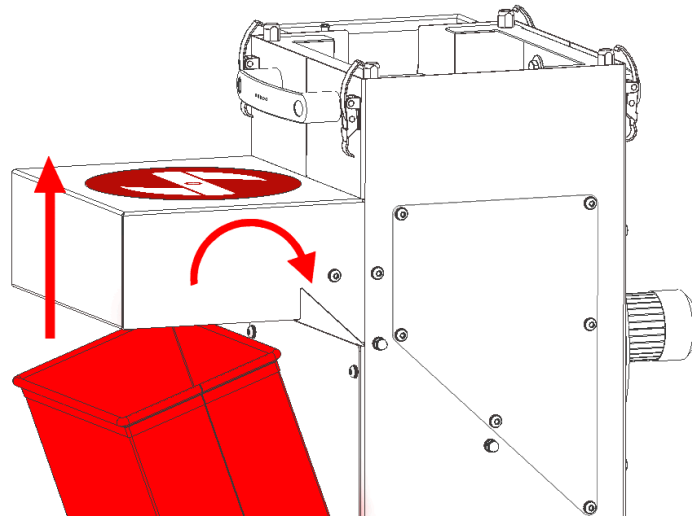

2. Place the silicone gasket and the shelling assembly.

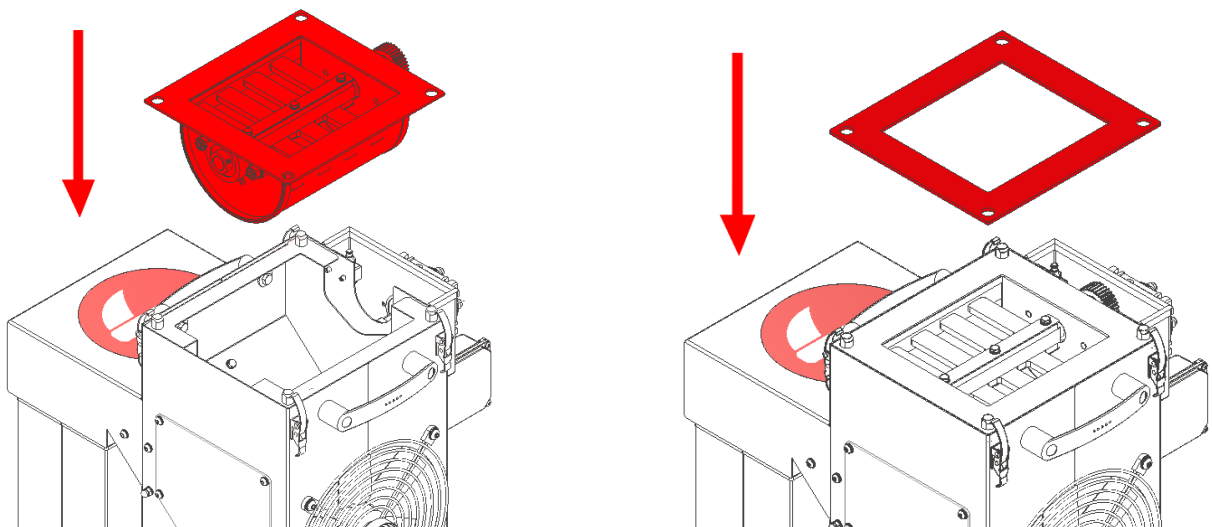

¡IMPORTANT!

At the end of assembling the shelling unit, check that the gear of the shelling unit and that of the drive unit fit well.

3. Place the inlet hopper on top of the silicone gasket and fix it with the help of the four clips. It is important to look at the shape of the base of the hopper to place it correctly.

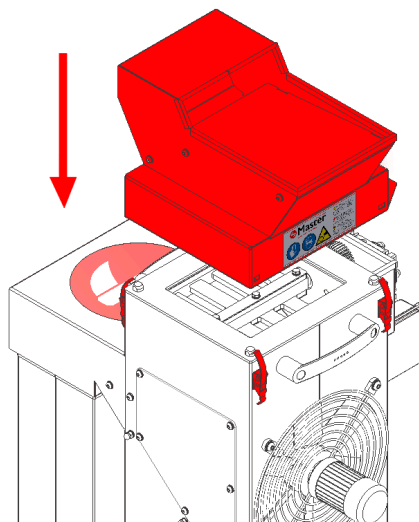

4. Finally, connect the power cable to the electrical current.

¡IMPORTANT!

Make sure that the electrical power cable is perfectly positioned, without forming loops that could cause users fall down.

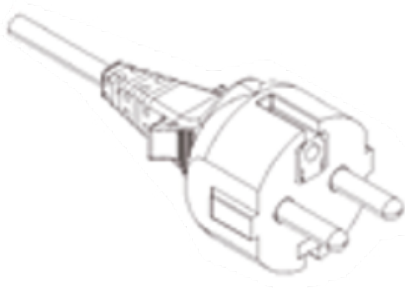

14. Disassembly and dismantling

- To carry out disassembly or dismantling tasks, it is essential that the equipment be disconnected from any possible power source or electrical supply.
- For disassembly and dismantling tasks, it is essential to wear protective gloves.
- The covers, the flexible conduits and the components of plastic material or of any non-metallic material must be disassembled and disposed of separately.
- Hydraulic and electrical components must be disassembled for reuse, if in good condition, or, if possible, checked and recycled.
- Take the components to an authorized recycling center for recycling or disposal in an environmentally safe manner.
- Recycle unwanted materials instead of disposing of them as waste.

15. Waste disposal

Waste disposal must be done in accordance with the corresponding national regulations.

16. Residual risks

Improper use of the equipment may lead to:

REASON	DANGER	REMAINING RISK	MEASURES
Remove safety devices or protections	Moving parts can catch clothing or limbs.	Possible risk of injury	It is forbidden to disassemble the protective elements
Placing the machine on an uneven surface	Falling risk	Trauma or equipment damage	Ensure the stability of the machine
Moving the machine while it is running	Falling risk	Trauma or equipment damage	It is forbidden to move the machine while it is running



17. General data

Model	Master Seeds 200
Power	180 W
Manual	CMP-2158-00-A
Country	España
Company name	MASTER PRODUCTS INOXIDABLE, S.L.
Address	Veïnat de la Banyeta nova, 10
Location	Palol de Revardit
Phone	(+34) 972 299 355
Email	info@masterproducts.es
Website	www.masterproducts.es

DECLARACIÓN DE CONFORMIDAD CE CE DECLARATION OF CONFORMITY



La empresa / *The company*

MASTER PRODUCTS INOXIDABLE, S.L.
Veïnat de la Banyeta Nova, 10
17843 - Palol de Revardit (Girona), Spain
Tel: (+34) 972-299-355
Email: info@masterproducts.es
C.I.F: B55310817

Declara bajo su única responsabilidad que la máquina Master Seeds 200, con N.º de serie:
Declares under its sole responsibility that the machine Master Seeds 200, with serial N°:

se encuentra en conformidad con la Directiva de Máquinas 2006/42/CE.
complies with the Machinery Directive 2006/42/CE.

Normas armonizadas:
Harmonised standards:

- UNE-EN ISO 12100 Seguridad en las máquinas. Principios generales para el diseño.
- UNE-EN ISO 12100 Safety of machinery. General principles for design.

- UNE-EN ISO 13857 Seguridad en las máquinas. Distancias de seguridad para impedir que se alcancen zonas peligrosas.
- UNE-EN ISO 13857 Safety of machinery. Safety distances to prevent hazard zones being reached by upper and lower limbs.

Firmantes:
Signed by:

Master Products Inoxidable SL
B55310817
Veïnat de la Banyeta nova 10
Vial de servicio C-66
17843-Palol de Revardit (Girona)

Palol de Revardit, 2023



TRIM LIKE A MASTER
