



Master PRODUCTS

Master Sorter 500

Manual de uso y mantenimiento

Instructions for use and maintenance

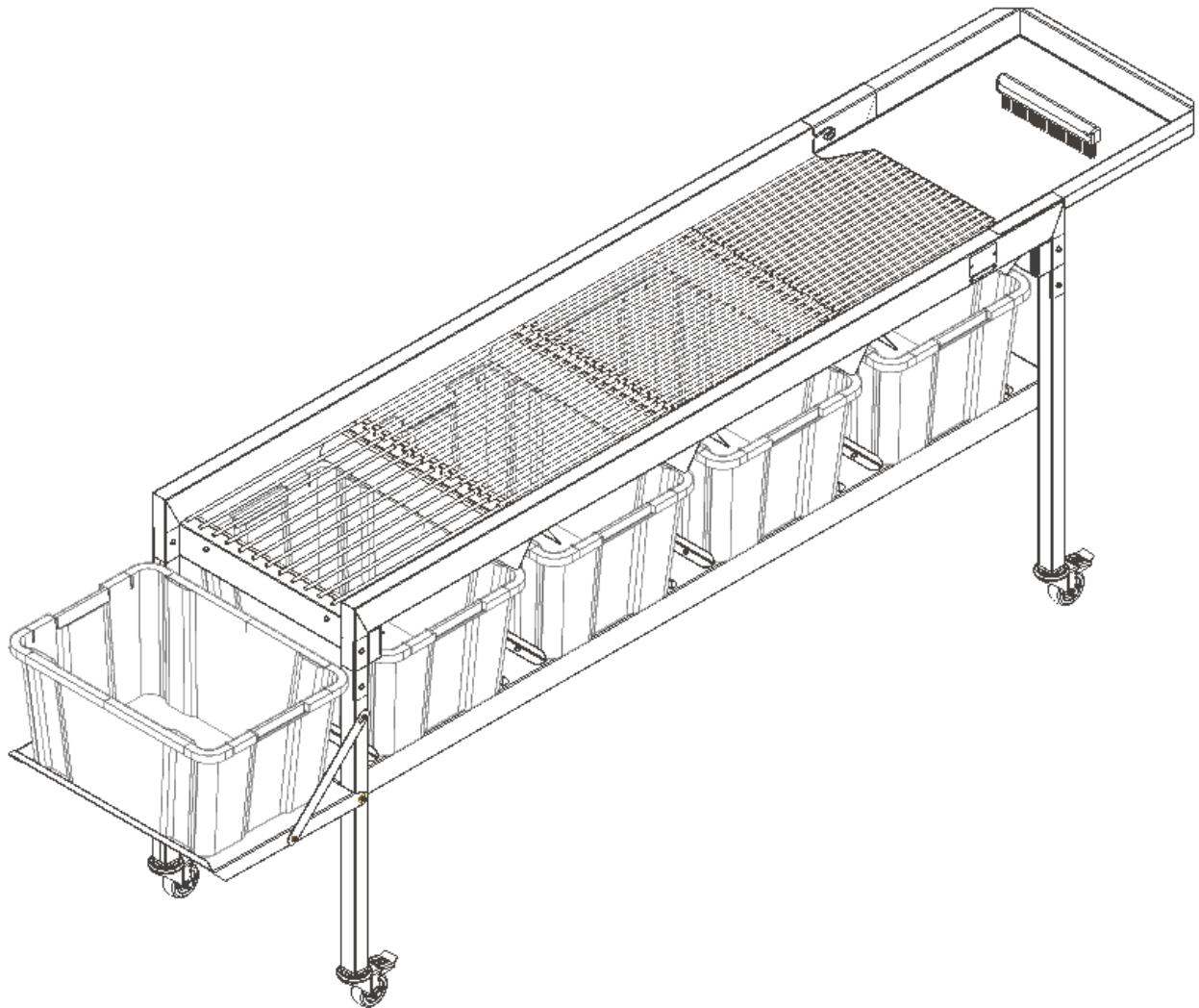



Contenido

04

- 1. Master Sorter 500
- 2. Indicaciones generales
 - 2.1. Objetivo del manual
 - 2.2. Dónde dejar el manual
- 3. Garantía
- 4. Contenido de la caja

08

- 5. Indicaciones básicas de seguridad
 - 5.1. Símbolos de seguridad
 - 5.2. Seguridad para el operario
 - 5.3. Quién puede utilizar el equipo
- 6. Exclusiones de responsabilidad

09

- 7. Transporte
- 8. Colocación
- 9. Puesta en marcha
 - 9.1. Montaje

16

- 9.2. Controles a realizar antes de trabajar
- 10. Funcionamiento
- 11. Mantenimiento

17

- 12. Desmontaje y desmantelamiento
- 13. Eliminación de residuos
- 14. Riesgos residuales
- 15. Datos generales

19

 English

34

DECLARACIÓN DE
CONFORMIDAD CE

1. Master Sorter 500

La Master Sorter 500 es un equipo que permite clasificar flores recortadas de cannabis o cáñamo industrial según su tamaño de manera suave, eficiente y precisa.

Está equipada de serie con cuatro rejillas de acero inoxidable que permiten clasificar flores con un diámetro de 30 mm, 20 mm, 15 mm y 10 mm respectivamente. Master Products puede personalizar rejillas para clasificar tamaños o diámetros de flores distintos a los de serie.

La capacidad productiva que puede alcanzarse con este equipo es de aproximadamente unos 40 Kg/h.

2. Indicaciones generales

2.1. Objetivo del manual

Este manual de instrucciones permite que el usuario se familiarice con:

- El montaje del equipo
- El uso del equipo
- Las indicaciones básicas de seguridad
- El mantenimiento del equipo

2.2. Dónde dejar el manual

Mantener el manual de instrucciones cerca del equipo para que siempre esté a mano para su revisión periódica. Debe conservarse en un lugar seco y seguro.

3. Garantía

Master Products ofrece 2 años de garantía sobre cualquier pieza defectuosa presente en todos sus equipos, siempre y cuando no sea debido a un mal uso o falta de mantenimiento.

Para la garantía es indispensable presentar la factura de compra y ponerse en contacto con el fabricante.

info@masterproducts.es

4. Contenido de la caja

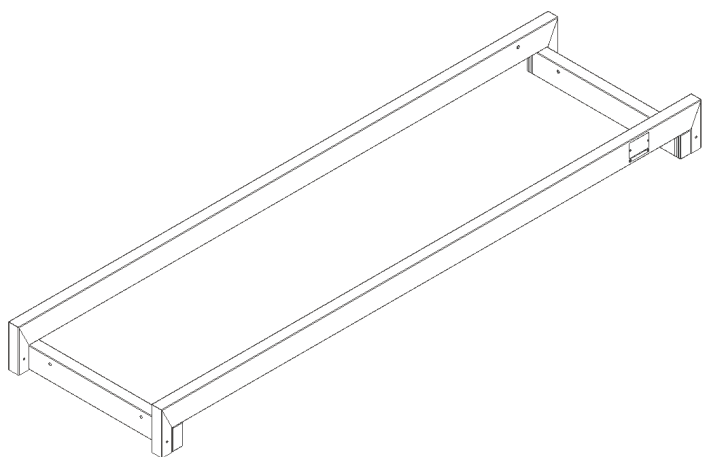

A Estructura principal
(1 unidad)

B Pie posterior (2 unidades)

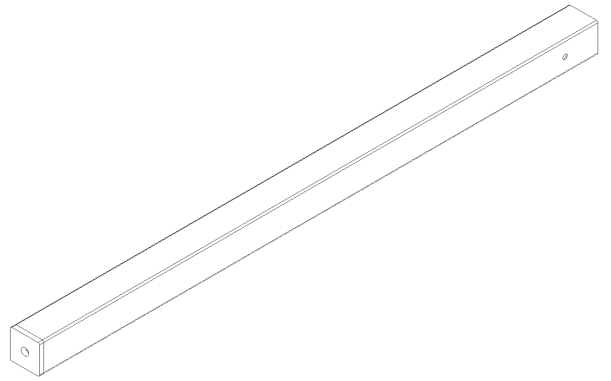
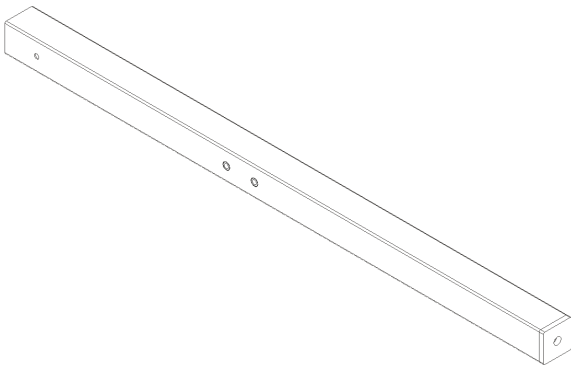

C Pie frontal (2 unidades)

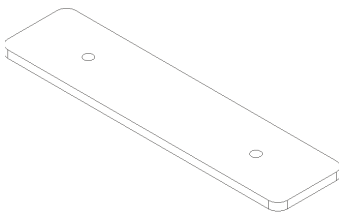
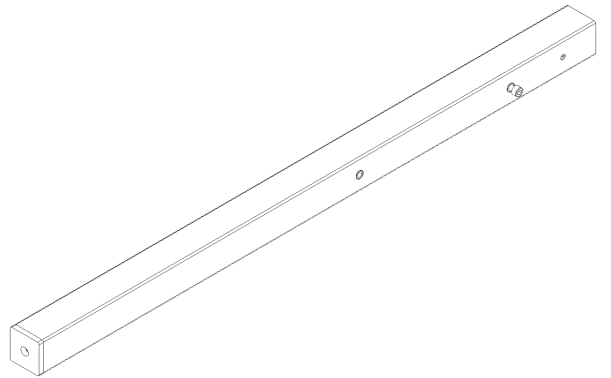
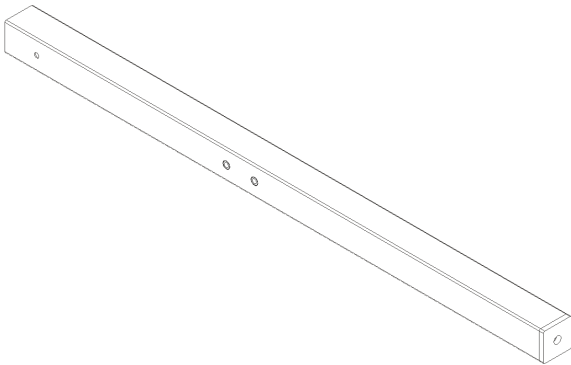

D Pletina de unión
(8 unidades)

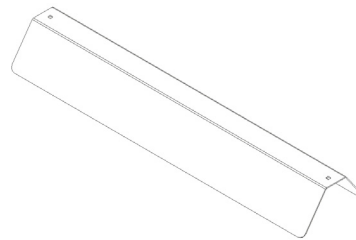

E Deflector doble
(3 unidades)

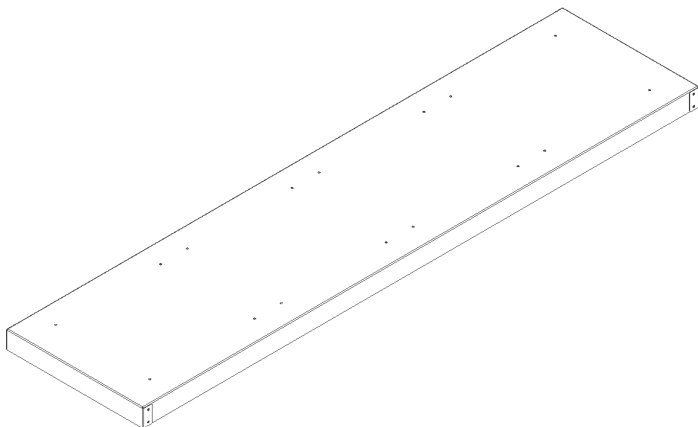

F Base soporte para cajas
(1 unidad)

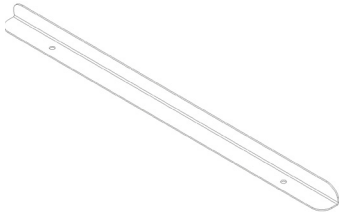

G Guía para caja
(8 unidades)

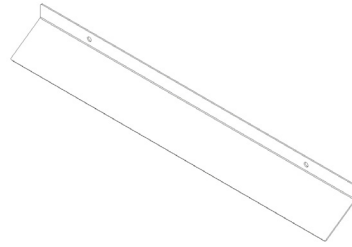

H Deflector simple
(3 unidades)

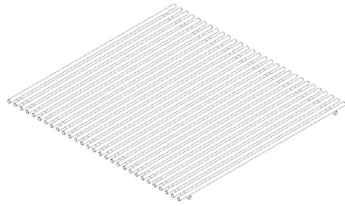

I Rejilla clasificadora
10mm
(1 unidad)

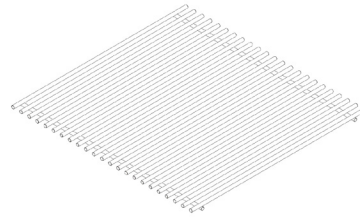

J Rejilla clasificadora
15mm
(1 unidad)

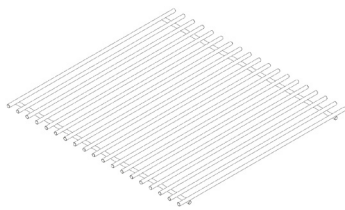

K Rejilla clasificadora
20mm
(1 unidad)

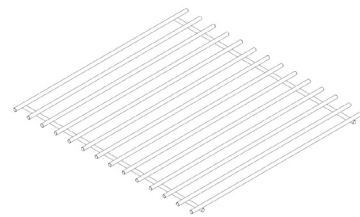

L Rejilla clasificadora
30mm
(1 unidad)

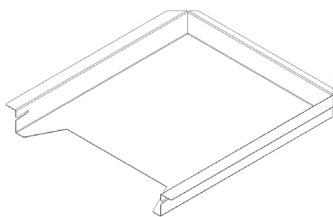

M Bandeja entrada
(1 unidad)

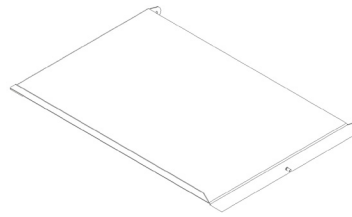

N Base frontal
soporte caja
(1 unidad)

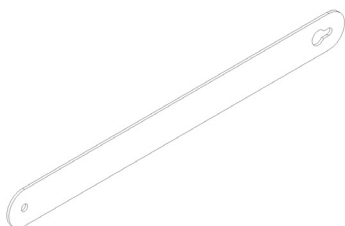

O Tirante
(2 unidades)

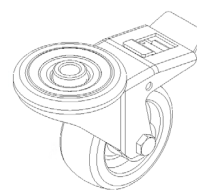

P Rueda giratoria
con freno
(4 unidades)

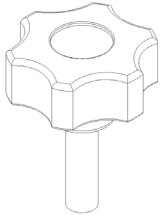

Q Pomo de apriete
(2 unidades)

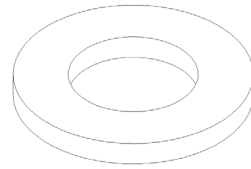

R Arandela
DIN 125 M12
(4 unidades)

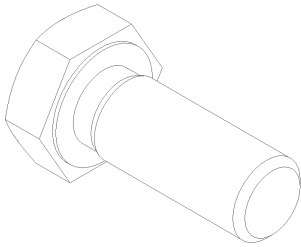

S Tornillo DIN 933
M12x30
(4 unidades)

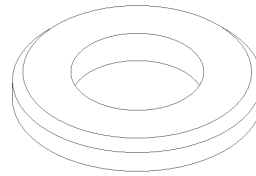

T Arandela
DIN 125 M6
(68 unidad)

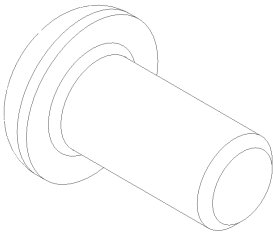

U Tornillo DIN
7380 M6x12
(52 unidades)

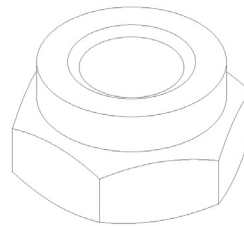

V Tuerca DIN
985 M6
(18 unidades)

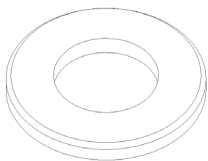

W Arandela DIN
125 M6 Nylon
(4 unidades)

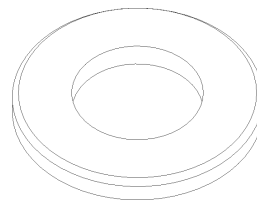

X Arandela de Nylon
DIN 125 M10
(2 unidades)

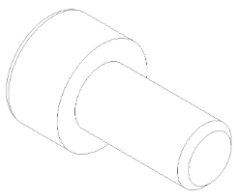

Y Tornillo DIN 912 M6x20
(2 unidades)

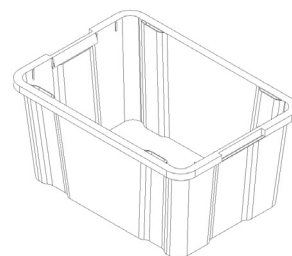

Z Caja para
recolección
(5 unidades)

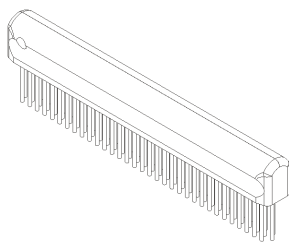

AA Cepillo
(1 unidad)

5. Indicaciones básicas de seguridad

5.1. Símbolos de seguridad



ADVERTENCIA

Este símbolo significa que hay un posible peligro inminente para la integridad física y la vida de las personas. La no observación de estas indicaciones puede comportar daños en la máquina y en el usuario.



INFORMACIÓN

Este símbolo da indicaciones importantes para la correcta manipulación del equipo. La no observación de estas indicaciones puede comportar un mal uso de los artículos en cuestión.

5.2. Seguridad para el operario

MASTER PRODUCTS hace todo lo posible para garantizar que los equipos que comercializa cumplan con todas las normas de seguridad vigentes. Es responsabilidad del propietario final asegurarse que todos los reglamentos y normas municipales, provinciales y estatales se cumplan en los lugares de trabajo.

Para resolver cualquier duda relacionada con el equipo, y evitar lesiones y daños, es necesario llamar al servicio técnico de MASTER PRODUCTS o cualquiera de sus distribuidores autorizados.

Un uso inadecuado del equipo puede causar lesiones. Es obligatorio, leer y comprender bien las siguientes indicaciones antes de utilizarlo:

- Las zonas de trabajo se encontrarán siempre bien iluminadas y libres de obstáculos.
- Se utilizará el equipo solo si está en perfectas condiciones.
- No se utilizará el equipo en ambientes peligrosos.
- Se utilizarán guantes de protección durante el uso del equipo.
- Se utilizarán guantes de protección en todas las tareas de mantenimiento del equipo.

5.3. Quién puede utilizar el equipo

Solo podrá trabajar con el equipo personal que haya leído y comprendido este manual de instrucciones que se ha redactado de forma clara y sencilla. Siempre deberá acompañar al equipo para cualquier consulta necesaria.

6. Exclusiones de responsabilidad

Están prohibidas las modificaciones en el equipo adquirido sin la aprobación directa del fabricante. Este último declina cualquier responsabilidad, y anula los derechos de garantía de cualquier equipo al que se le hayan hecho modificaciones, no responsabilizándose de los fallos y accidentes que pueden ser consecuencia.

Durante el periodo de garantía, el equipo solo podrá ser reparado o modificado por personal autorizado por el fabricante.



MASTER PRODUCTS se caracteriza por la mejora continua de todos sus equipos. Este manual de usuario seguirá siendo válido para comprender el funcionamiento y realizar un mantenimiento seguro en el equipo adquirido, aunque se actualice el modelo con nuevas versiones. Si las características de funcionamiento del equipo adquirido difieren del citado en este manual, es necesario que se pongan en contacto con el soporte técnico de MASTER PRODUCTS o cualquiera de sus distribuidores autorizados para obtener asistencia y resolver cualquier duda.

Este manual, así como cualquier documentación suministrada por el fabricante, debe considerarse como el paquete de información asociado a este equipo. Cualquier usuario debe leer y comprender este manual antes de utilizar el equipo.

7. Transporte

Caja 212 x 80 x 32 cm = 152 Kg // Peso neto equipo = 85 Kg

8. Colocación

La Master Sorter 500 debe colocarse sobre una superficie plana, sin irregularidades, en la que se asegure su estabilidad y una buena posición de trabajo. Es muy importante mantener la zona de trabajo bien iluminada y libre de obstáculos porque el desorden conlleva accidentes.

9. Puesta en marcha

9.1. Montaje

La Master Sorter 500 se entrega completamente protegida y encajada. En primer lugar, es necesario abrir la caja y comprobar que todo el material recibido es el especificado en este manual y se encuentra en óptimas condiciones. De no ser así, contactar con Master Products o cualquiera de sus distribuidores autorizados.

Para facilitar la puesta en marcha del equipo, se recomienda colocar todos los componentes suministrados en una superficie plana y realizar todos los pasos detallados a continuación.

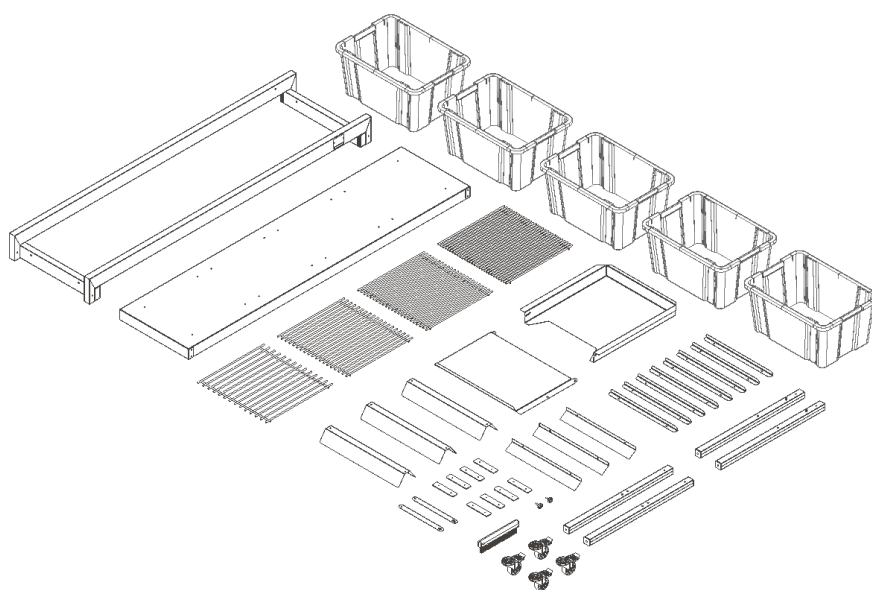

1. Identificar los dos pies posteriores **B** y los dos pies frontales **C**. Estos dos últimos se diferencian de los dos primeros porque tienen un tornillo roscado en una de sus caras exteriores.
2. Fijar en cada uno de los cuatro pies suministrados una rueda giratoria **P**. Utilizar en cada pie una arandela DIN 125 M12 **R** y un tornillo DIN 933 M12x30 **S**.

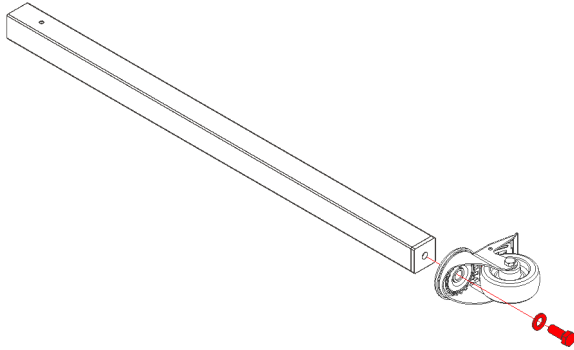

PIE POSTERIOR (B)

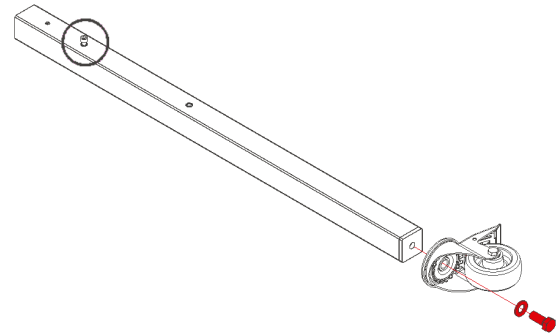

PIE FRONTAL (C)

3. Fijar en cada uno de los cuatro pies, como se muestra en las siguientes imágenes, dos pletinas de unión **D**. Utilizar para ello en cada pie dos arandelas DIN 125 M6 **T** y dos tornillos DIN 7380 M6X12 **U**.

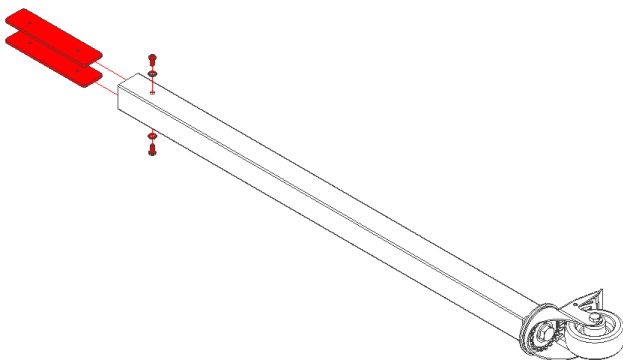

PIE POSTERIOR (B)

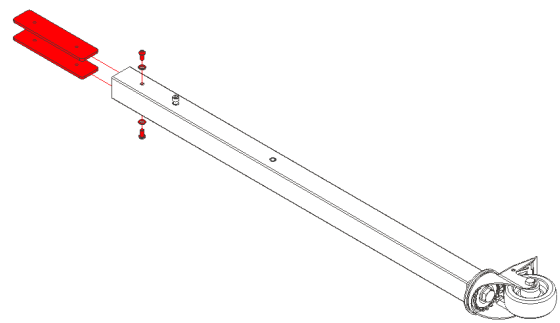

PIE FRONTAL (C)

4. Colocar la estructura principal **A** en el suelo como se muestra en la siguiente imagen. Montar en ella los dos pies posteriores **B** y los dos pies frontales **C** siguiendo las indicaciones. Por último, fijar cada uno de ellos a la estructura utilizando dos arandelas DIN 125 M6 **T** y dos tornillos DIN 7380 M6X12 **U**.

¡IMPORTANTE!

Los pies tienen que montarse en la posición que se muestra en la siguiente imagen. Los dos pies frontales **C** tienen que quedar orientados con el tornillo hacia el exterior del equipo.

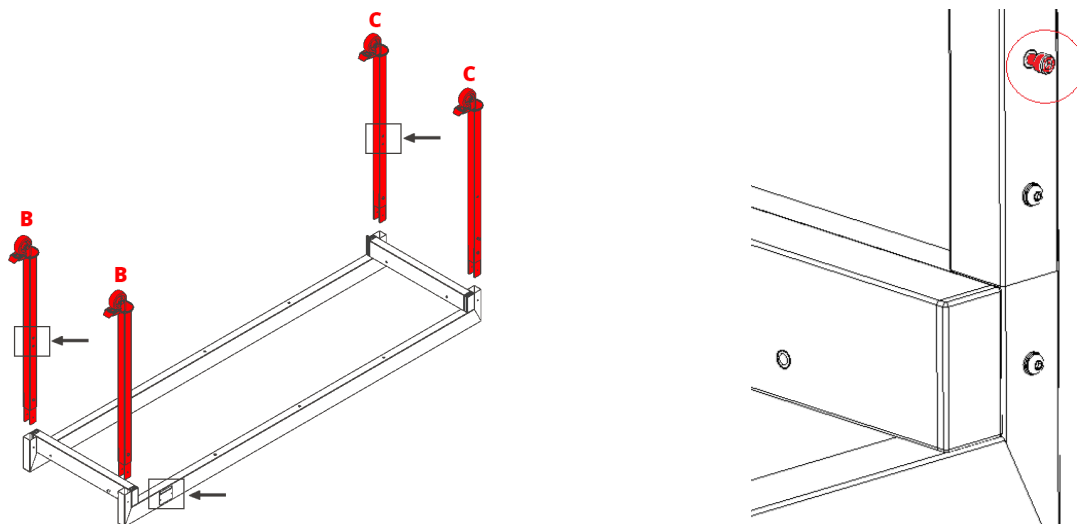

¡IMPORTANTE!

Los pies tienen que montarse orientados como se muestra en la siguiente imagen.

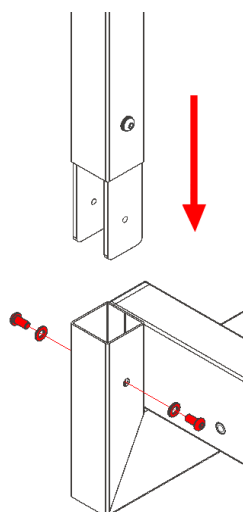

5. Colocar los tres deflectores dobles **E** en la estructura principal **A** como se muestra en la siguiente imagen. Fijarlos cada uno de ellos con ayuda de dos arandelas DIN 125 M6 **T** y dos tornillos DIN 7380 M6X12 **U**.

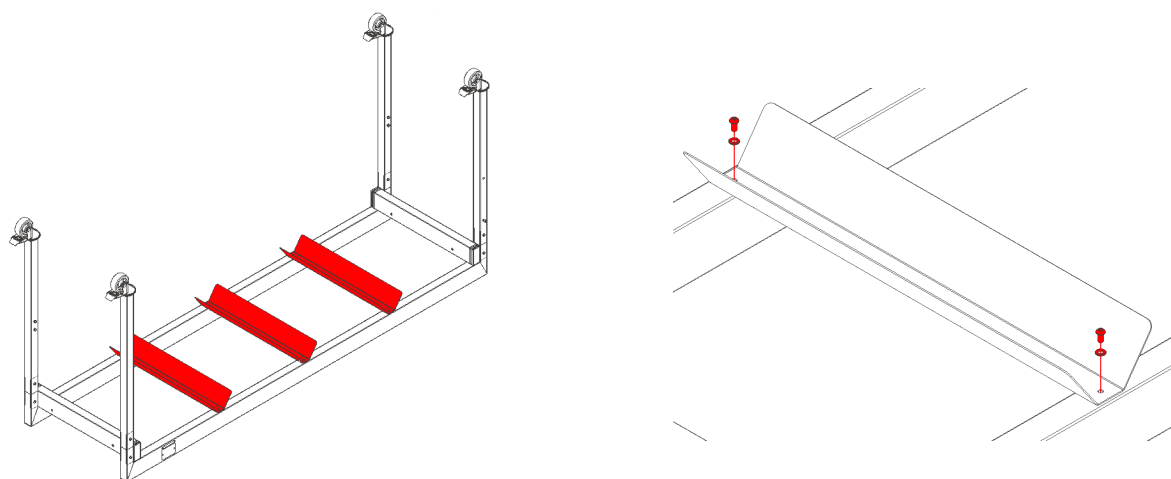

6. Con ayuda de otra persona, entrar lateralmente la base soporte para cajas **F** como se muestra en la siguiente imagen. Fijarla a los cuatro pies mediante dos arandelas DIN 125 M6 **T** y dos tornillos DIN 7380 M6X12 **U** en cada esquina.

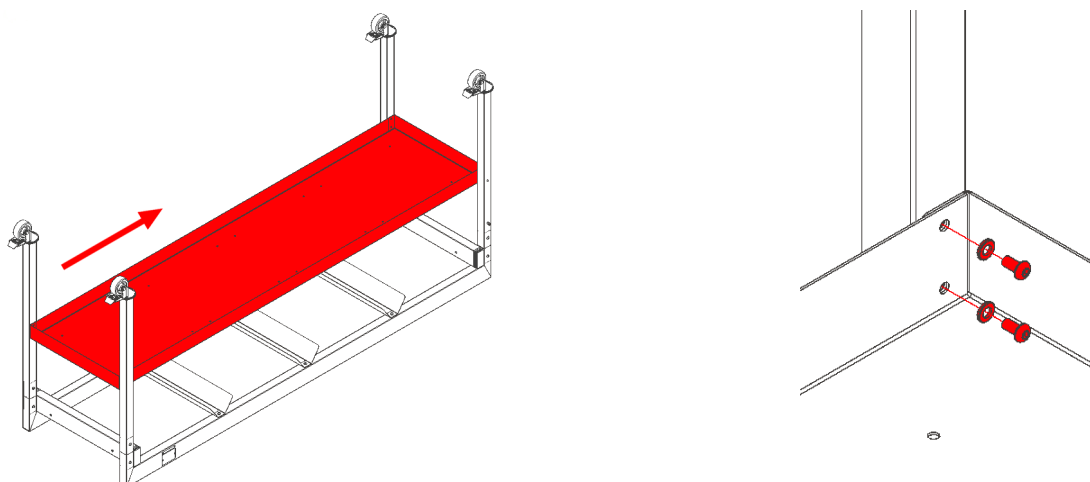

7. Con ayuda de otra persona, dar la vuelta a la estructura.

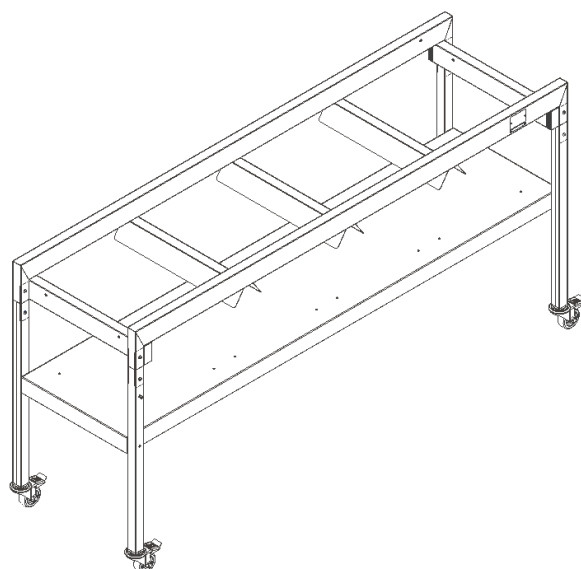

¡IMPORTANTE!

Accionar los frenos de las cuatro ruedas de la estructura para evitar el desplazamiento involuntario del equipo durante su montaje.

8. Colocar en la base soporte para cajas las ocho guías **G**, como se muestra en la siguiente imagen. Fijar cada una de ellas con cuatro arandelas DIN 125 M6 **T**, dos tornillos DIN 7380 M6x12 **U** y dos tuercas DIN 985 M6 **V**.

¡IMPORTANTE!

Todas las guías tienen que quedar orientadas como se muestra en la siguiente imagen.

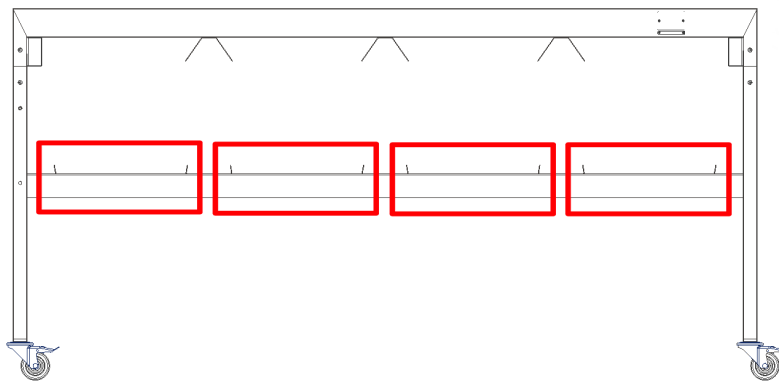
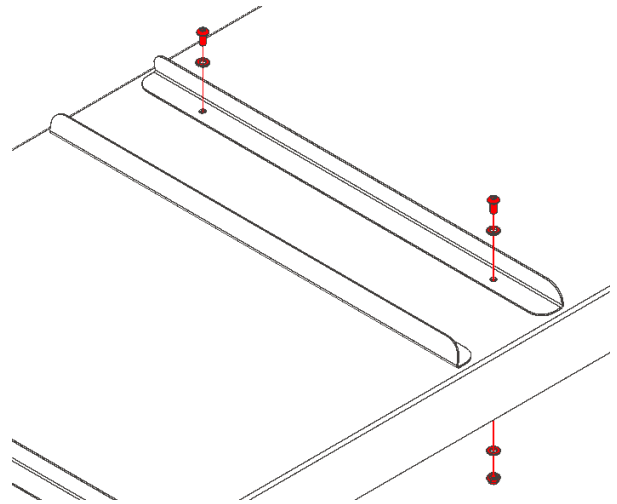
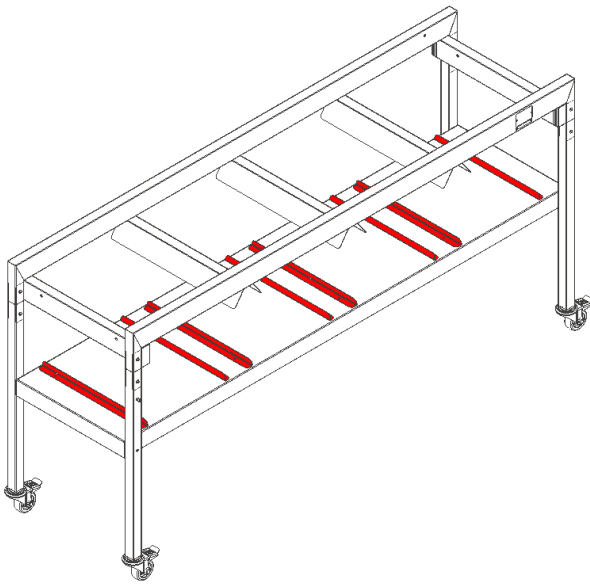

9. Montar los tres deflectores simples **H** en las posiciones mostradas en las siguientes imágenes. Utilizar, para fijar cada uno de ellos, dos arandelas DIN 125 M6 **T** y dos tornillos DIN 7380 M6X12 **U**.

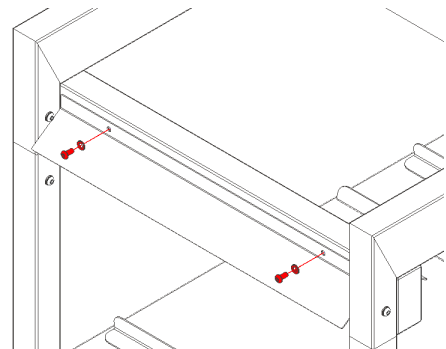
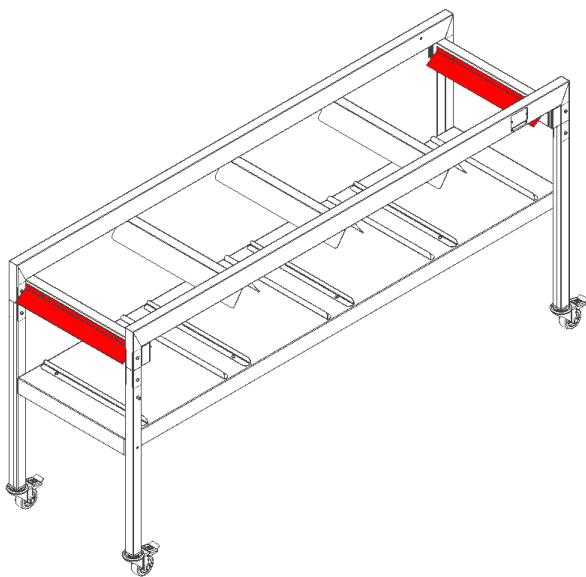

10. Identificar las cuatro rejillas clasificadoras suministradas y colocarlas encima de los deflectores en el orden mostrado en la siguiente imagen.

¡IMPORTANTE!

Las rejillas clasificadoras tienen que colocarse en el orden indicado en la siguiente imagen. La rejilla clasificadora para tamaño de 30 mm es la más cercana a los dos pies frontales **C. El círculo de la imagen muestra el tornillo de uno de los dos pies frontales **C**.**

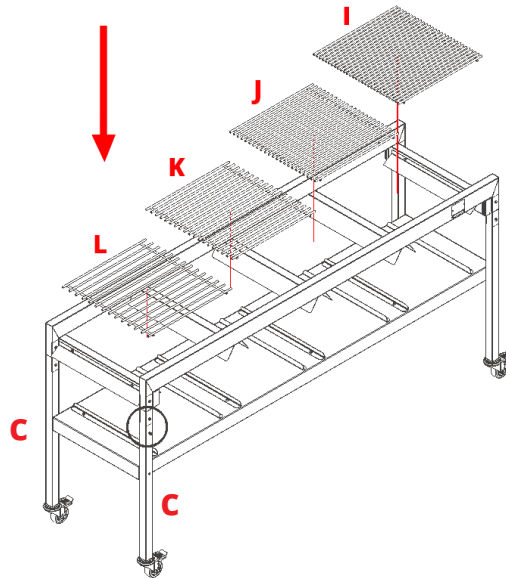

11. Fijar los dos tirantes **O** a la base frontal **N** como se muestra en la siguiente imagen. Utilizar una tuerca DIN 985 M6 **V** y dos arandelas de Nylon DIN 125 M6 **W** para cada tirante. Seguir el orden de montaje mostrado, colocando una arandela de Nylon a cada lado del tirante.

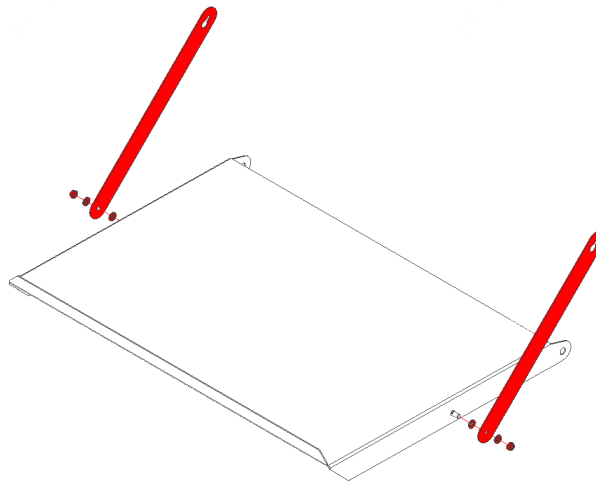

12. Fijar el conjunto base frontal anterior a los dos pies frontales **C** de la estructura principal **A** como se muestra en la siguiente imagen. En primer lugar, colocar una arandela de Nylon DIN125 M10 **X** entre la cara exterior de cada pie frontal **C** y la cara interior del conjunto base frontal, a la altura de las orejas. A continuación, atornillar un tornillo DIN 912 M6x20 **Y** en cada oreja. En segundo lugar, bascular los dos tirantes y encajar el agujero de cada tirante en el tornillo de los dos pies frontales **C**.

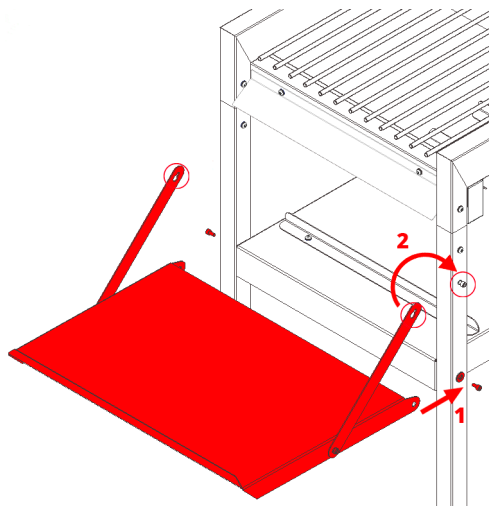

13. Roscar parcialmente los dos pomos de apriete **Q** en las posiciones mostradas en la siguiente imagen.

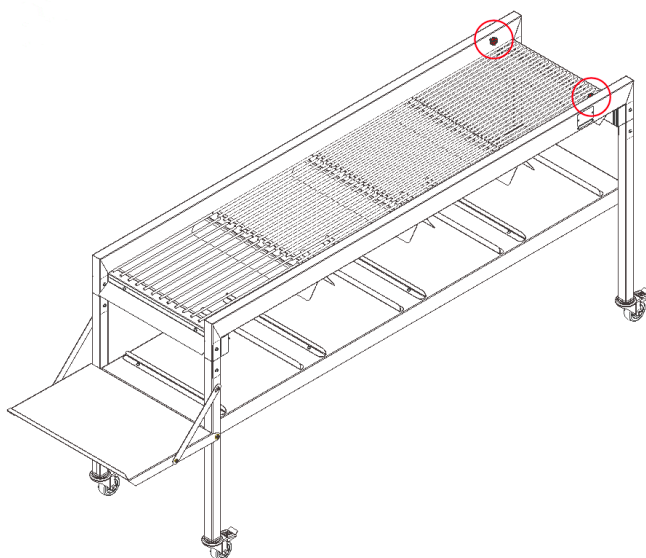

14. Montar la bandeja de entrada **M**, como se muestra en la siguiente imagen, encajándola en los dos pomos de apriete. Una vez se encuentre en la posición correcta, roscar por completo los dos pomos para dejarla sujeta.

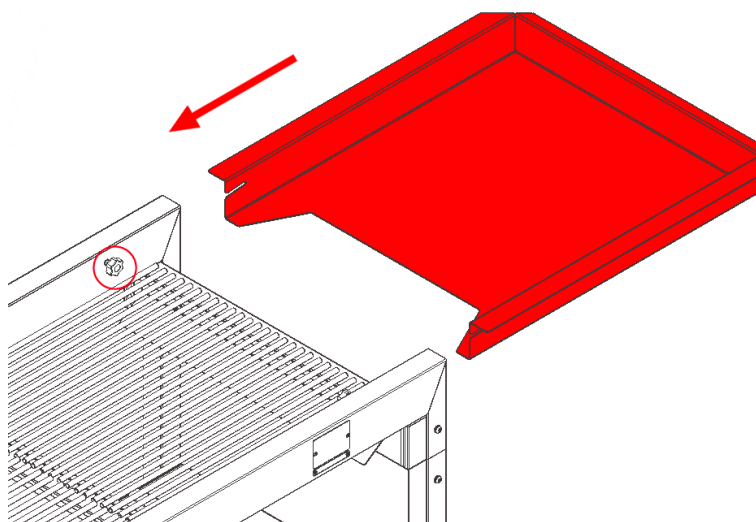

15. Finalmente, colocar las cinco cajas de recolección **Z** como se muestra en la siguiente imagen.

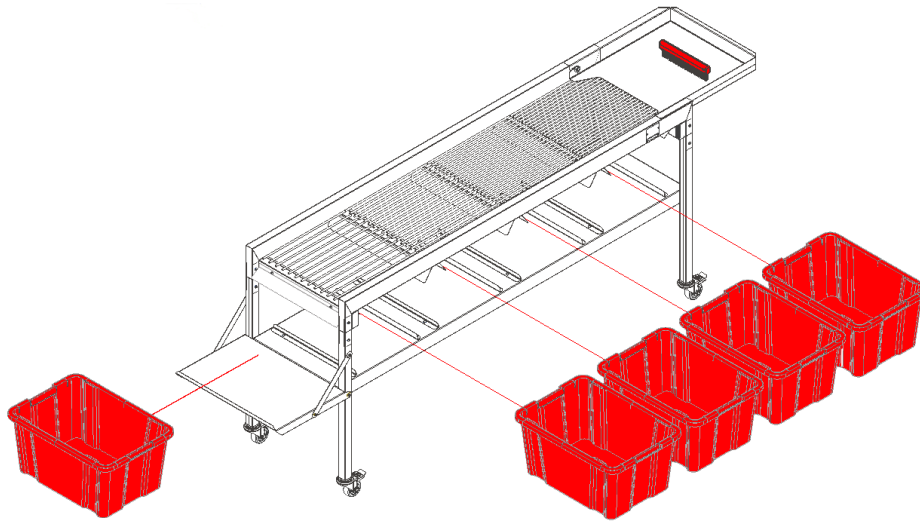

9.2. Controles a realizar antes de trabajar

Antes de empezar a trabajar con el equipo es imprescindible verificar:

- que está situado en una superficie plana.
- que su estabilidad está garantizada.
- que los frenos de las cuatro ruedas giratorias están accionados.
- que las rejillas clasificadoras están montadas.
- que las cajas de recolección están montadas.

Cuando todos los anteriores condicionantes se cumplan, puede utilizarse el equipo.

10. Funcionamiento

Colocar aproximadamente ½ Kg de flores secas y recortadas de cannabis o cáñamo industrial en la bandeja de entrada **M** del equipo. Con ayuda del cepillo clasificador suministrado, y que es apto para alimentos, ir desplazando las flores suavemente por encima de las rejillas para lograr clasificarlas por tamaño.

11. Mantenimiento

En este equipo es necesario realizar un mantenimiento preventivo o de rutina que consiste básicamente en tareas de limpieza. Mantener el equipo limpio, desinfectado y esterilizado es muy importante para la no contaminación del producto a tratar o procesar.

En primer lugar, es necesario retirar manualmente los restos más grandes de suciedad y materiales vegetales acumulados en el equipo y en sus principales componentes. A continuación, es necesario lavar con un rociador a presión o una manguera todos los componentes y el equipo en general.

El agua es uno de los dos agentes de limpieza más importantes. Debe utilizarse para eliminar entre un 60% y un 70% de todos los materiales extraños presentes en el equipo. Para lograr disolver la suciedad eficazmente, es necesario mantener la temperatura del agua entre 32°C y 57°C.

Finalmente, para completar las tareas de limpieza, es necesario pulverizar todo el equipo y sus componentes con Master Clean. No utilizar detergentes ni otros productos de limpieza no especificados por el fabricante. Dejar actuar Master Clean durante varios segundos y a continuación, retirarlo solo con ayuda de papel.



12. Desmontaje y desmantelamiento

- Para tareas de desmontaje y desmantelamiento es imprescindible utilizar guantes de protección.
- Llevar los componentes a un centro de reciclaje autorizado, para que sean reciclados o eliminados de manera medioambientalmente segura.
- Reciclar los materiales no deseados en lugar de desecharlos como residuos.

13. Eliminación de residuos

La eliminación de residuos se tendrá que hacer de acuerdo a las correspondientes normativas nacionales.

14. Riesgos residuales

Un uso indebido del equipo puede comportar:

MOTIVO	PELIGRO	RIESGO RESTANTE	MEDIDAS
No fijar correctamente los tornillos y las tuercas	El equipo puede desmontarse	Aplastamiento y atrapamiento del operario. Daños en el equipo	Fijar correctamente todos los tornillos y tuercas
No posicionar correctamente las cajas	Caída del producto al suelo	Contaminación y daño del producto	Posicionar correctamente las cajas

15. Datos generales

Modelo	MS Sorter 500
Manual	CMP-2135-00-A
País	España
Nombre de la empresa	MASTER PRODUCTS INOXIDABLE, S.L.
Dirección	Veinat de la Banyeta nova, 10
Localidad	Palol de Revardit
Teléfono	(+34) 972 299 355
Email	info@masterproducts.es
Sitio Web	www.masterproducts.es



Content

20 | **1. Master Sorter 500**
2. General information
2.1. Aim of the manual
2.2. Where to keep the manual
3. Warranty
4. Contents of the box

24 | **5. Basic safety guidelines**
5.1. Security symbols
5.2. User safety
5.3. Who can use the equipment
6. Disclaimers

25 | **7. Transport**
8. Placement
9. Start-Up
9.1. Assembling

32 | 9.2. Checks to carry out before working
10. Operation
11. Maintenance

33 | **12. Disassembly and dismantling**
13. Waste disposal
14. Residual risks
15. General details

34 | **CE DECLARATION
OF CONFORMITY**

1. Master Sorter 500

The Master Sorter 500 is an equipment that allows you to classify cut cannabis or industrial hemp flowers according to their size in a smooth, efficient and precise way.

It is equipped as standard with four stainless steel grids that allow to classify flowers with a diameter of 30 mm, 20 mm, 15 mm and 10 mm respectively. Master Products can customize racks to classify flowers with sizes or diameters different to the standard.

The productive capacity that can be reached with this equipment is approximately 40 Kg/h.

2. General information

2.1. Aim of the manual

The purpose of this manual is to familiarize the user with:

- The assembly of the equipment
- The use of the equipment
- Basic safety instructions
- Equipment maintenance

2.2. Where to keep the manual

Keep this manual close to the equipment so that it is always at hand for periodic review. It should be kept in a dry and safe place.

3. Warranty

Master Products offers a 2 years warranty on any defective part present in all its equipment, as long as it is not due to misuse or lack of maintenance.

For the guarantee it is essential to present the purchase invoice and contact the manufacturer

info@masterproducts.es

4. Contents of the box

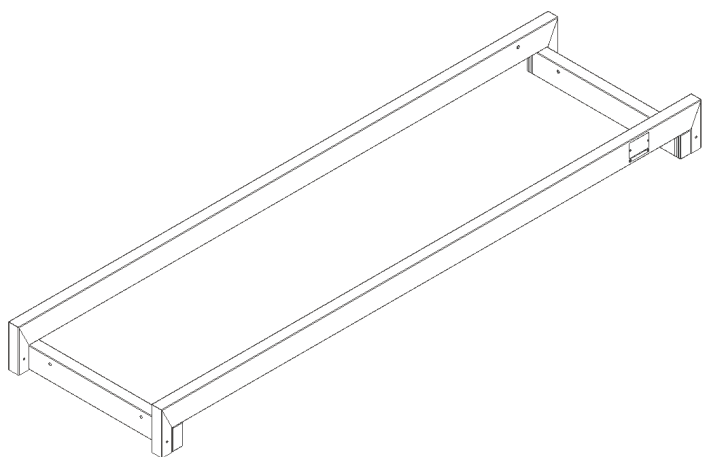

A Main structure
(1 unit)

B Back foot (2 units)

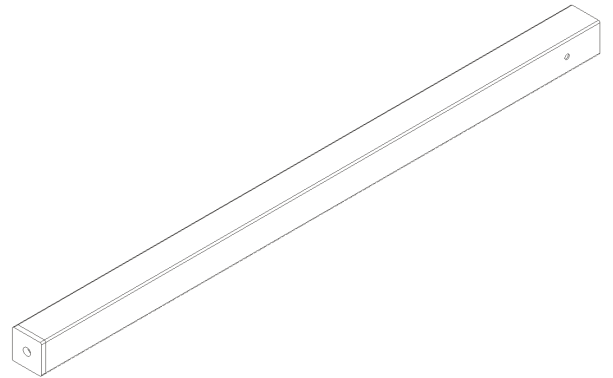
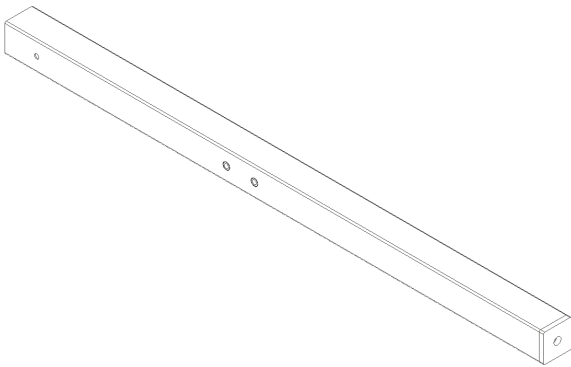

C Front foot (2 units)

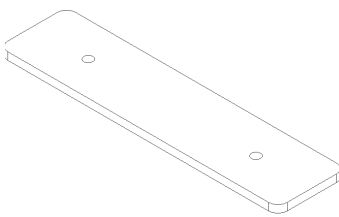
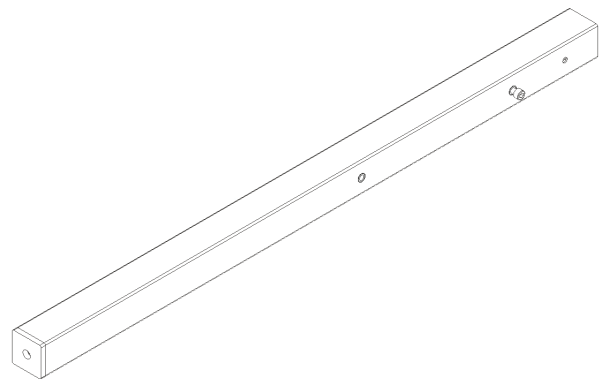
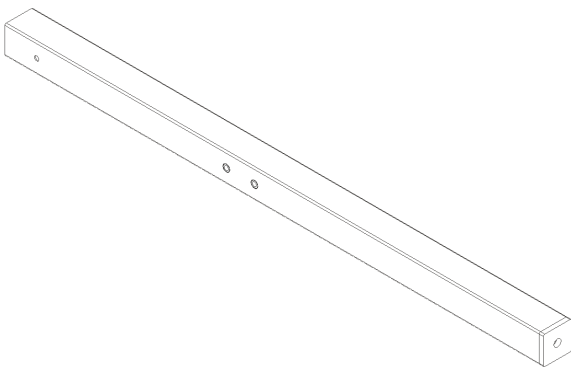

D Union plate
(8 units)

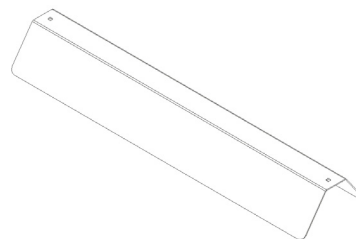

E Double deflector
(3 units)

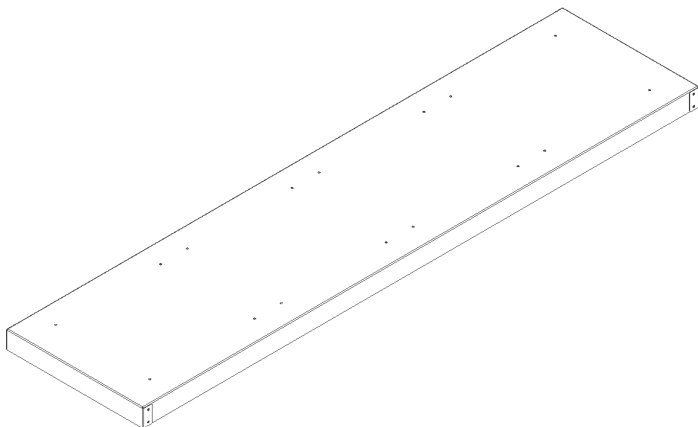

F Support base for boxes
(1 unidad)

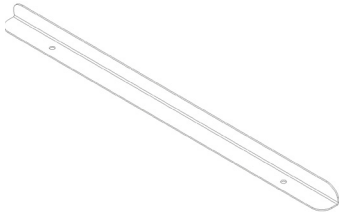

G Box guide
(8 units)

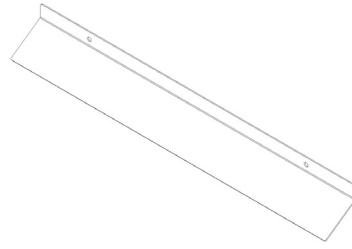

H Simple deflector
(3 units)

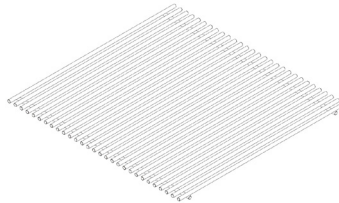

I Sorting grid 10mm
(1 unit)

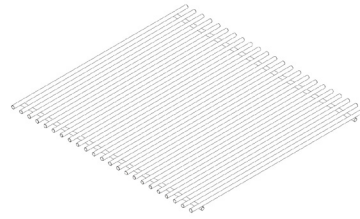

J Sorting grid 15mm
(1 unit)

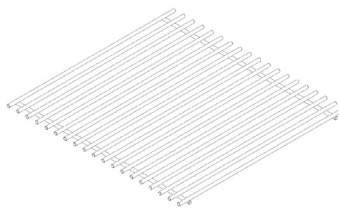

K Sorting grid 20mm
(1 unit)

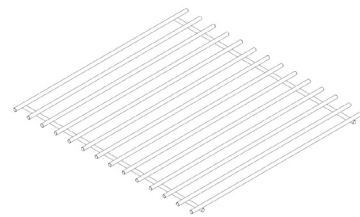

L Sorting grid 30mm
(1 unit)

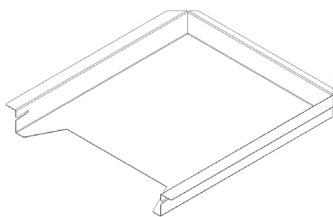

M Tray
(1 unit)

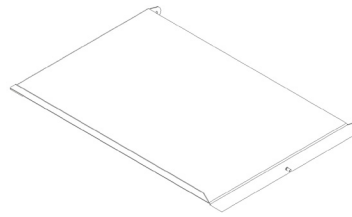

N Front base box support
(1 unit)

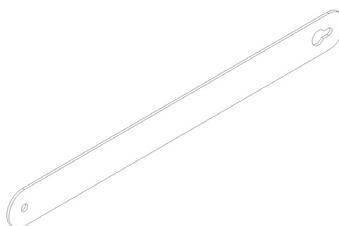

O Brace
(2 units)

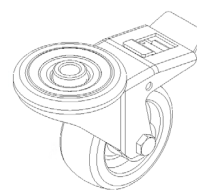

P Wheel with brake
(4 units)

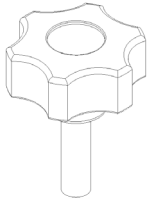

Q Tightening knob
(2 units)

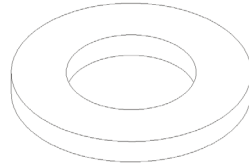

R Washer DIN 125 M12
(4 units)

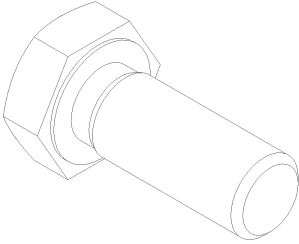

S Screw DIN 933 M12x30
(4 units)

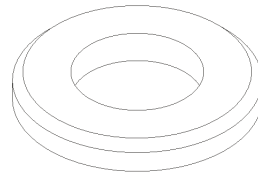

T Washer DIN 125 M6
(68 units)

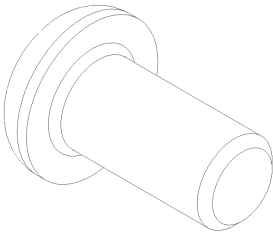

U Screw DIN 7380 M6x12
(52 units)

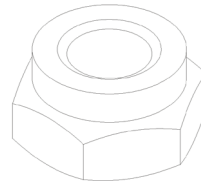

V Nut DIN 985 M6
(18 units)

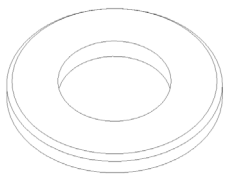

W Washer DIN 125 M6
Nylon
(4 units)

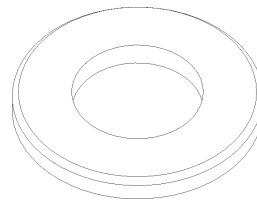

X Nylon Washer
DIN 125 M10
(2 units)

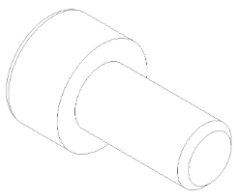

Y Screw DIN 912 M6x20
(2 units)

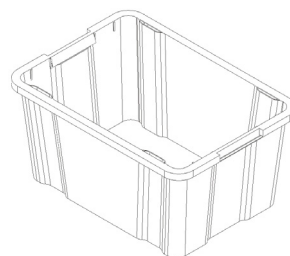

Z Collection box
(5 units)

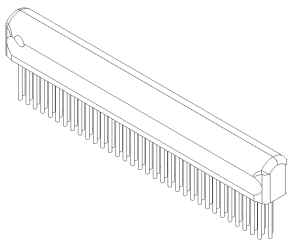

AA Brush
(1 unit)

5. Basic safety guidelines

5.1. Security symbols



WARNING

This symbol means that there is a possible imminent danger to the physical integrity and life of people. Failure to observe these indications may cause damage to the machine and to the user.



INFORMATION

This symbol gives important indications for the correct handling of the equipment. Failure to observe these indications may lead to misuse of the items in question.

5.2. User safety

MASTER PRODUCTS makes every effort to ensure that the equipment it sells complies with all current safety regulations. It is the responsibility of the final owner to ensure that all municipal, provincial and state regulations and standards are complied with in the workplaces.

To resolve any doubt related to the equipment, and avoid injuries and damages, it is necessary to call the technical service of MASTER PRODUCTS or any of its authorized distributors.

Improper use of the equipment can cause injury. It is mandatory to read and understand the following instructions well before using it:

- The work areas will always be well lit and free of obstacles.
- Equipment will be used only if it is in perfect condition.
- The equipment will not be used in dangerous environments.
- Protective gloves will be used during the use of the equipment.
- Protective gloves will be used in all equipment maintenance tasks.

5.3. Who can use the equipment

The equipment only can be used by personal that has read and understood this instruction manual, which has been written clearly and simply. It must always accompany the equipment for any necessary consultation.

6. Disclaimers

Modifications to the purchased equipment without the direct approval of the manufacturer are prohibited. Master Products declines any responsibility, and cancels the warranty rights of any equipment to which modifications have been made, not taking responsibility for failures and accidents that may be a consequence.



During the warranty period, the equipment may only be repaired or modified by personnel authorized by the manufacturer.

MASTER PRODUCTS is characterized by the continuous improvement of all its equipment. This user manual will continue to be valid to understand the operation and perform safe maintenance on the purchased equipment, even if the model is updated with new versions. If the operating characteristics of the purchased equipment differ from that mentioned in this manual, it is necessary to contact MASTER PRODUCTS technical support or any of its authorized distributors to obtain assistance and resolve any doubts.

This manual, as well as any documentation supplied by the manufacturer, should be considered as the information package associated with this equipment. Any user must read and understand this manual before using the equipment.

7. Transport

Box 212 x 80 x 32 cm = 152 Kg // Equipment net weight = 85 Kg

8. Placement

The Master Sorter 500 must be placed on a flat surface, without irregularities, in which its stability and a good working position are ensured. It is very important to keep the work area well illuminated and free of obstacles because disorder leads to accidents.

9. Start-Up

9.1. Assembling

The Master Sorter 500 is delivered completely protected and boxed. First of all, it is necessary to open the box and check that all the material received is the specified in this manual and is in optimal conditions. If not, contact Master Products or any of its authorized distributors.

To facilitate the commissioning of the equipment, it is recommended to place all the supplied components on a flat surface and carry out all the steps detailed below.

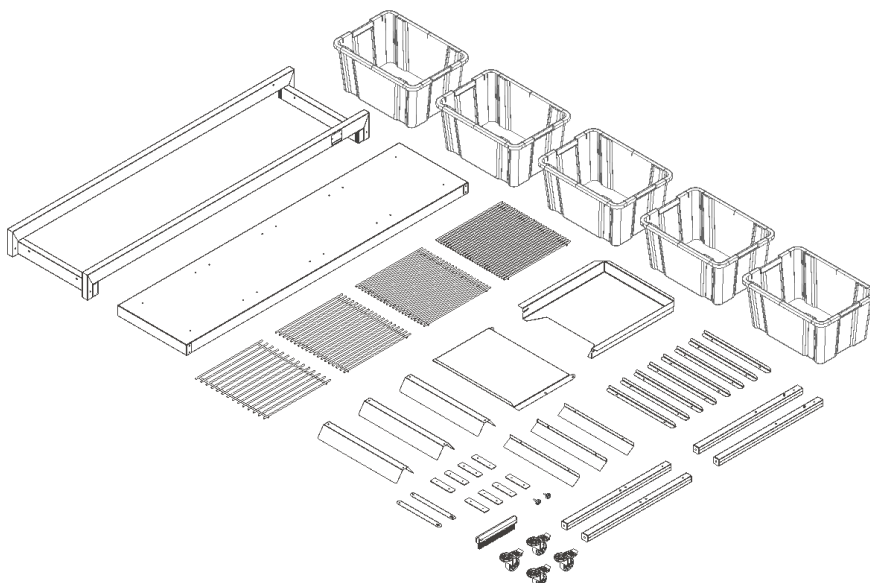

1. Identify the two back feet **B** and the two front feet **C**. These last two differ from the first two because they have a threaded screw on one of their outer faces.

2. Fix on each of the four supplied feet a wheel with brake **P**. Use a DIN 125 M12 **R** washer and a DIN 933 M12x30 **S** screw on each foot.

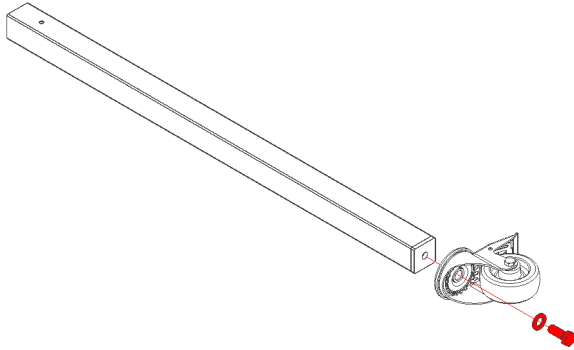

BACK FOOT (B)

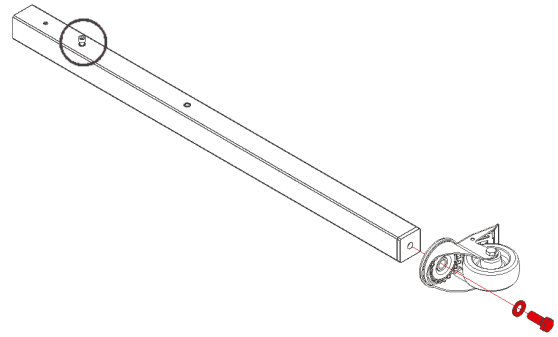

FRONT FOOT (C)

3. Attach two connecting plates **D** to each of the four feet, as shown in the following images. To do this, use two DIN 125 M6 **T** washers and two DIN 7380 M6X12 **U** screws on each foot.

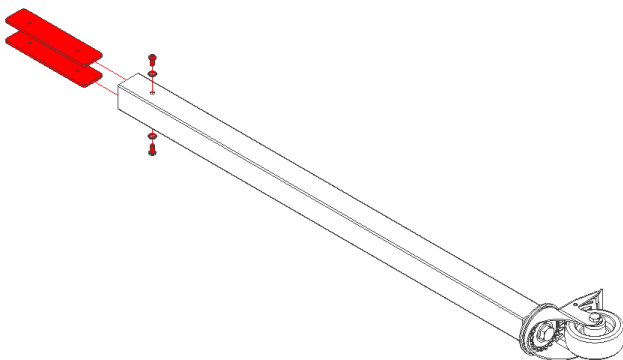

BACK FOOT (B)

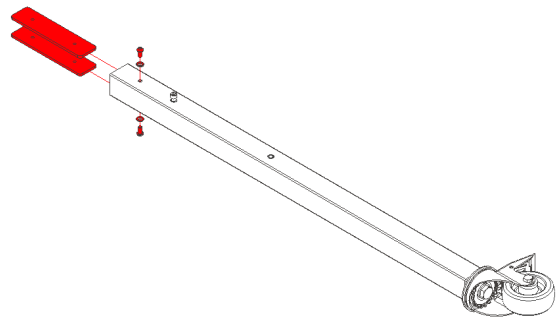

FRONT FOOT (C)

4. Place the main structure **A** on the ground as shown in the following image. Assemble the two back feet **B** and the two front feet **C** on it, following the indications. Finally, fix each of them to the structure using two DIN 125 M6 **T** washers and two DIN 7380 M6X12 **U** screws.

¡IMPORTANT!

**The feet have to be mounted in the position shown in the following image.
The two front feet **C** must be oriented with the screw towards the outside of the equipment.**

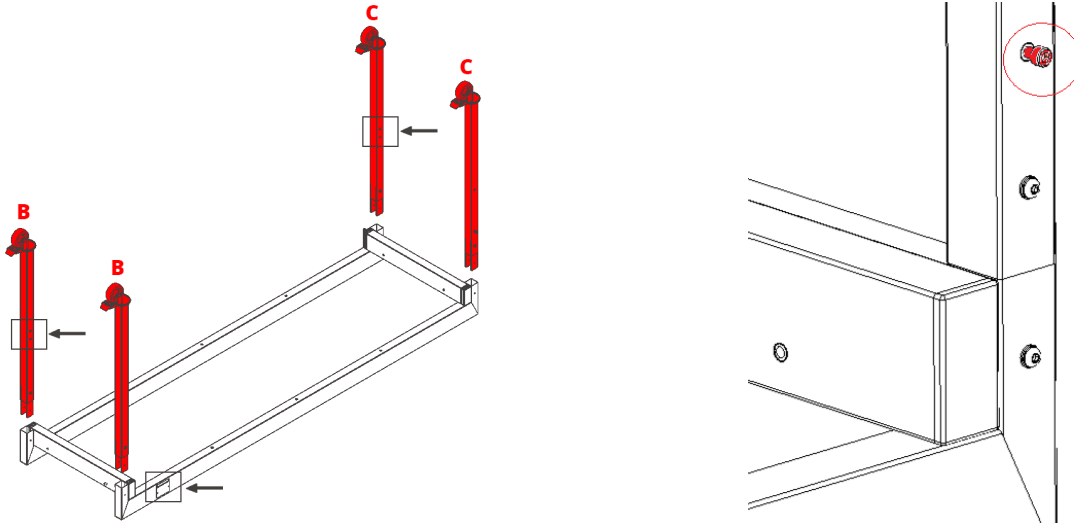

¡IMPORTANT!

The feet have to be mounted oriented as shown in the following image.

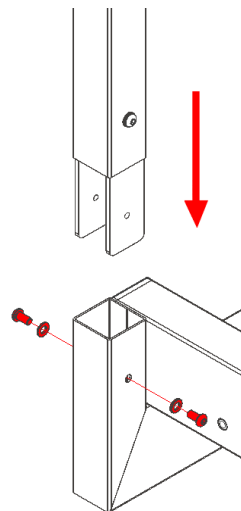

5. Place the three double deflectors **E** on the main structure **A** as shown in the following image. Fix each of them with the help of two DIN 125 M6 **T** washers and two DIN 7380 M6X12 **U** screws.

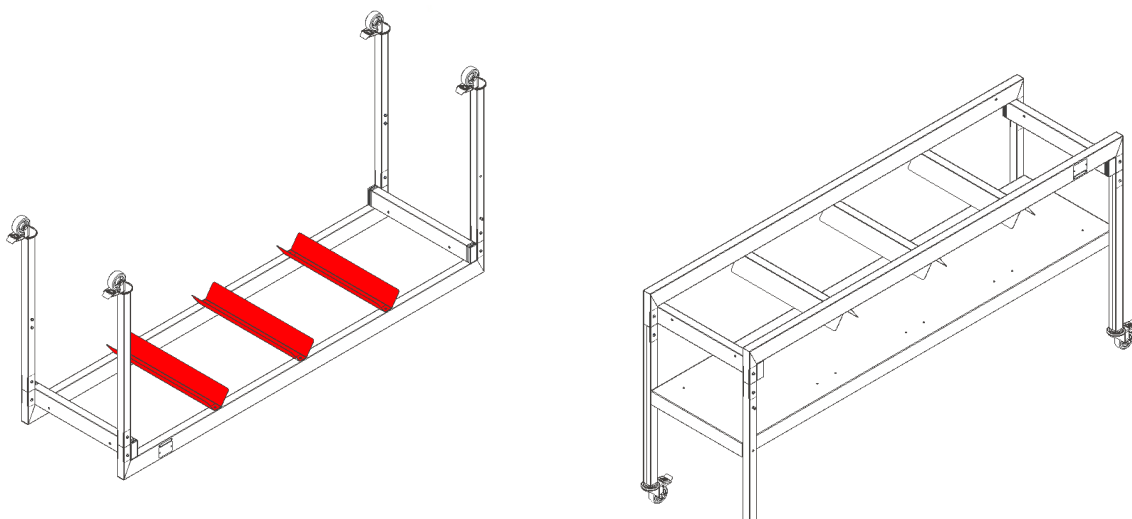

6. With the help of another person, insert the support base for boxes **F** from the side as shown in the following image. Fix it to the four feet using two DIN 125 M6 **T** washers and two DIN 7380 M6x12 **U** screws in each corner.

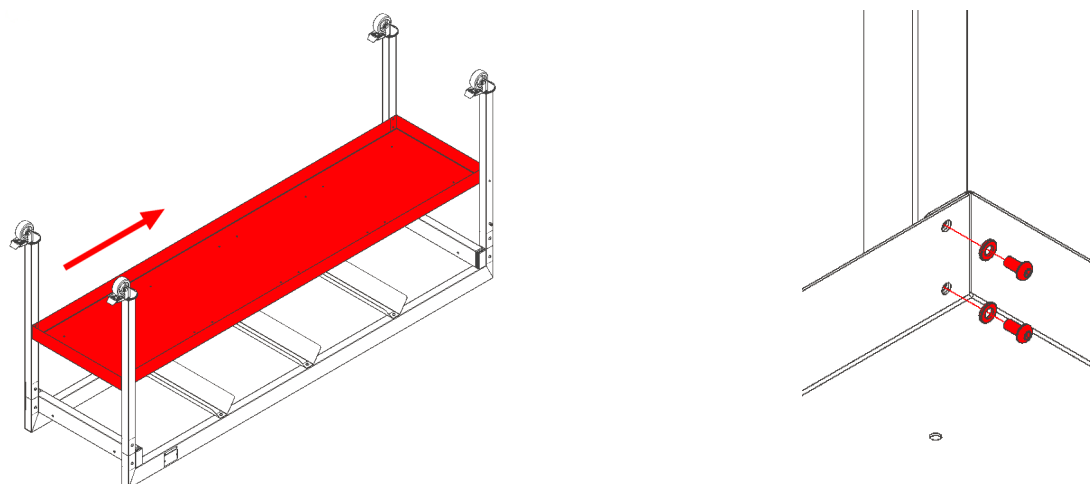

7. With the help of another person, turn the structure around.

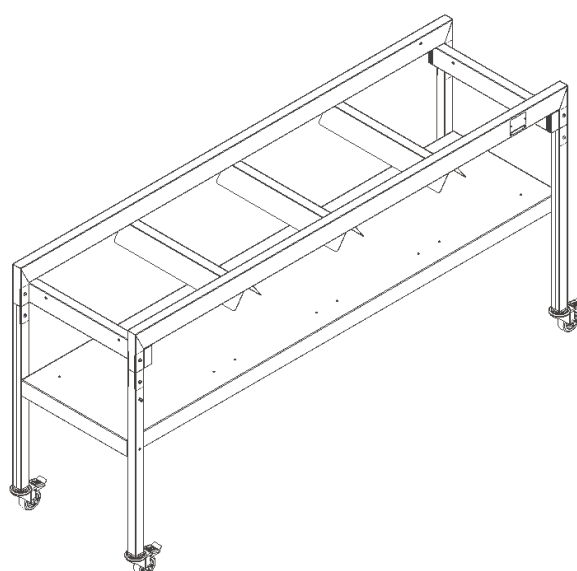

¡IMPORTANT!

Activate the brakes of the four wheels of the structure to avoid the involuntary displacement of the equipment during its assembly.

8. Place the eight guides **G**, on the box support base, as shown in the following image. Fix each of them with four DIN 125 M6 washers **T**, two DIN 7380 M6x12 screws **U** and two DIN 985 M6 nuts **V**.

¡IMPORTANT!

All the guides have to be oriented as shown in the following image.

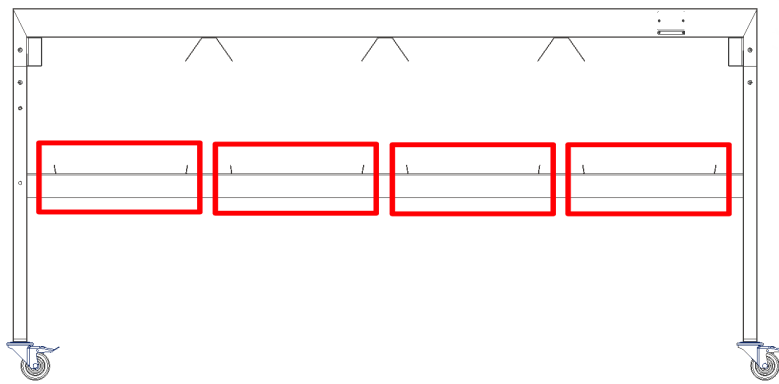
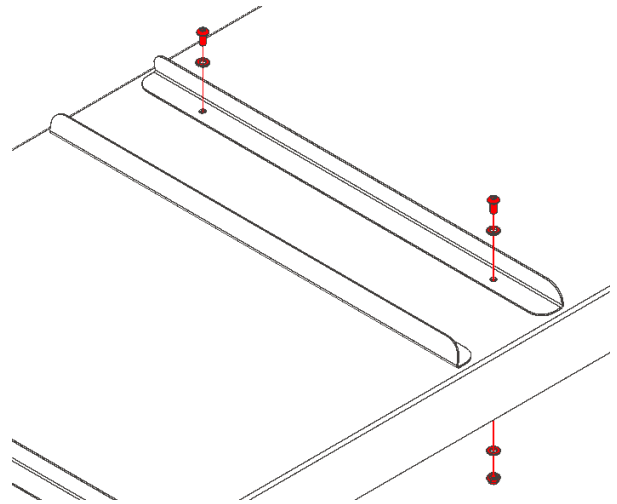
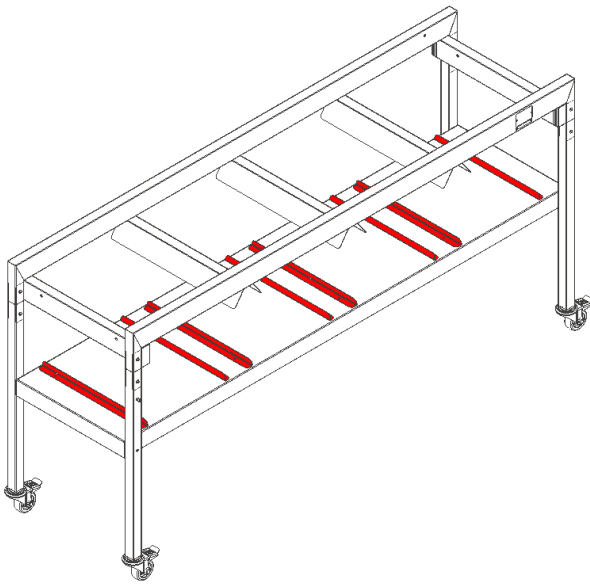

9. Assemble the three simple deflectors **H** in the positions shown in the following images. To fix each of them, use two DIN 125 M6 **T** washers and two DIN 7380 M6X12 **U** screws.

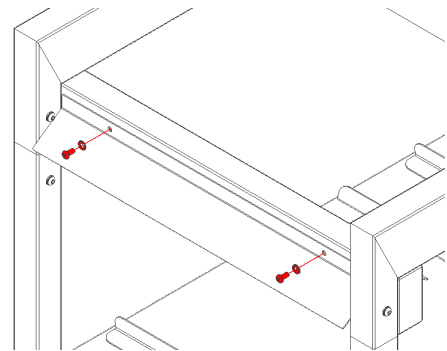
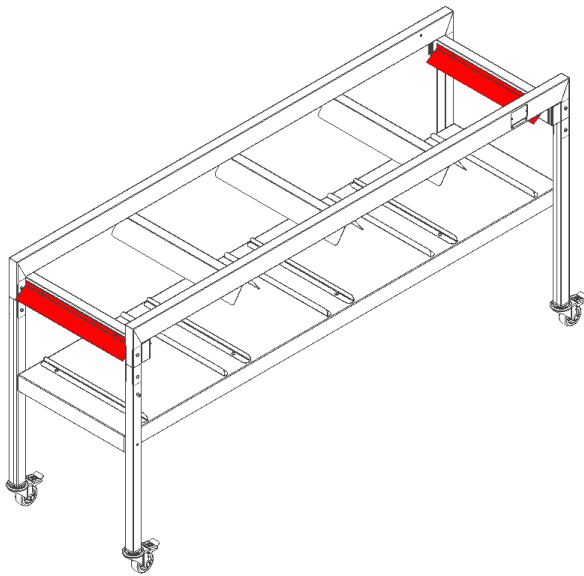

10. identify the four supplied sorting grids and place them on top of the double deflectos in the order shown in the following image.

¡IMPORTANT!

The sorting grids must be placed in the order indicated in the following image.

The 30mm sizing grid is closest to the front two feet **C.**

The circle in the image shows the screw for one of the two front feet **C.**

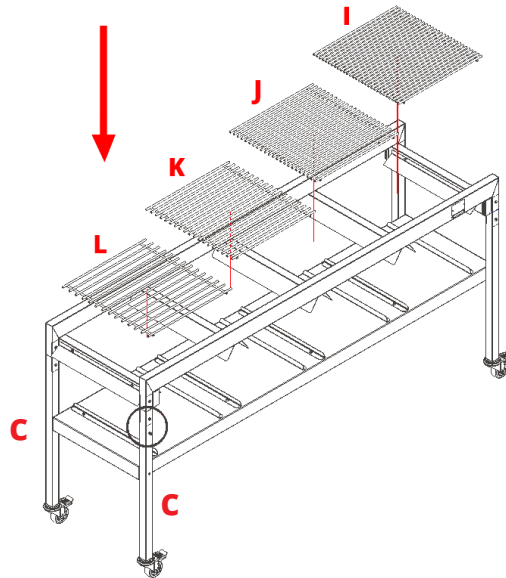

11. Fix the two braces **O** to the front base **N** as shown in the following image. Use a DIN 985 M6 nut **V** and two DIN 125 M6 Nylon washers and two DIN 125 M6 Nylon washers **W** for each brace. Follow the assembly order shown, placing a Nylon washer on each side of the brace.

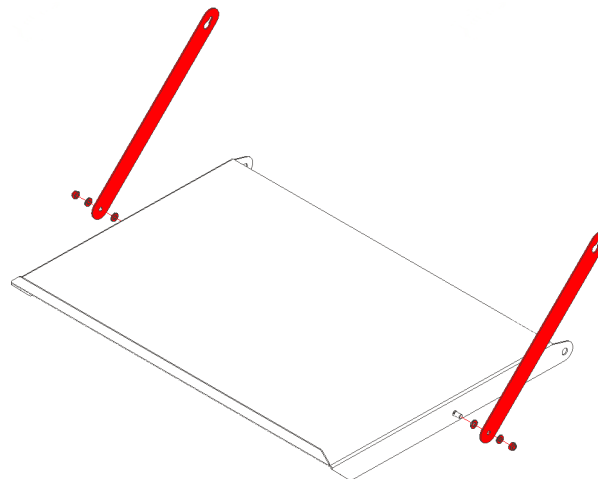

12. Fix the front base assembly to the two front feet **C** of the main structure **A** as shown in the following image. First, place a DIN125 M10 Nylon washer **X** between the outer face of each front foot **C** and the inner face of the front base assembly, at the level of the ears. Then screwing a DIN 912 M6x20 **Y** screw into each ea. Secondly, turn the two braces and fit the hole of each brace into the screw of the two front feet **C**.

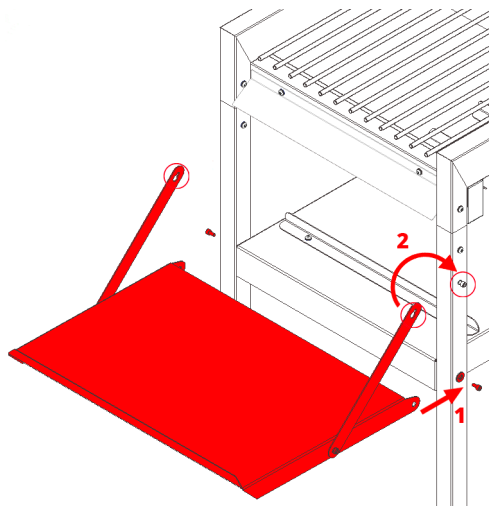

13. Partially screwing the two tightening knobs  in the positions shown in the following image.

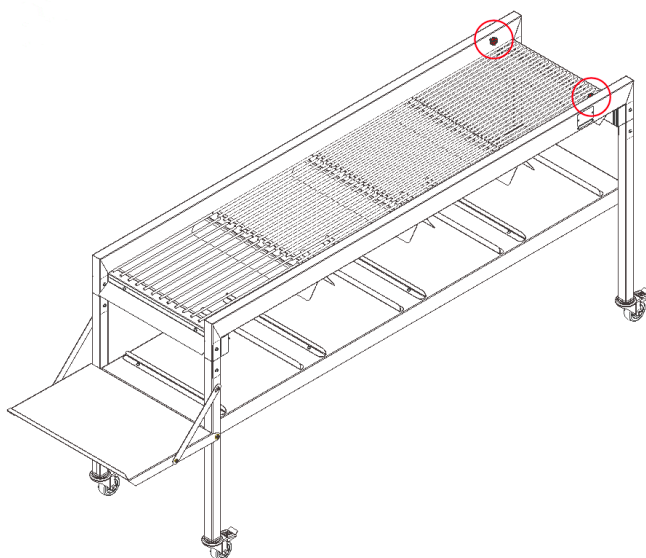

14. Assemble the input tray , as shown in the following image, fitting it into the two tightening knobs. Once it is in the correct position, fully screwing the two knobs to leave it fastened.

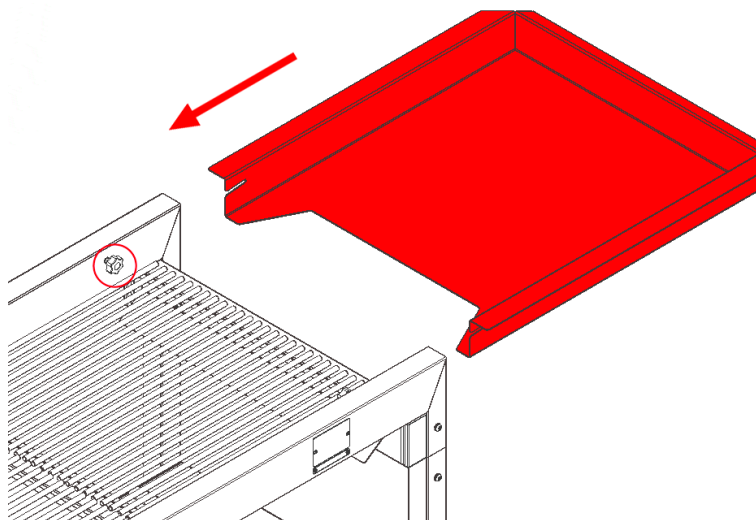

15. Finally, place the five collection boxes **Z** as shown in the following image.

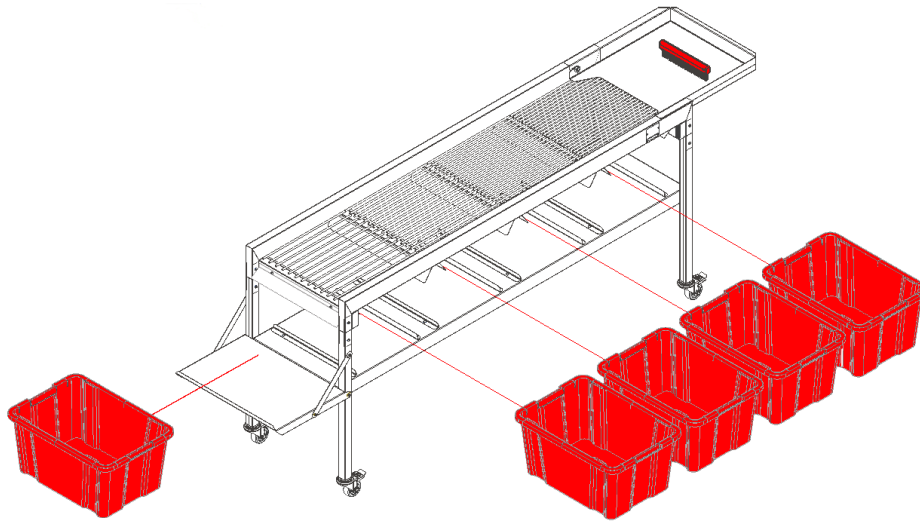

9.2. Checks to carry out before working

Before starting to work with the equipment, it is essential to verify:

- that it's located on a flat surface.
- that its stability is guaranteed.
- that the brakes of the four wheels are applied.
- that the sorting grids are mounted.
- that the collection boxes are assembled.

When all the above conditions exist, the equipment can be used.

10. Operation

Place approximately ½ Kg of dried and cut cannabis or industrial hemp flowers in the input tray (M) of the equipment. With the help of the classifying brush supplied, which is suitable for food, gently move the flowers over the grids to classify them by size.

11. Maintenance

In this equipment it is necessary to carry out preventive or routine maintenance that basically consists of cleaning tasks. Keeping the equipment clean, disinfected and sterilized is very important for the non-contamination of the product to be treated or processed.

First of all, it is necessary to manually remove the largest remains of dirt and plant materials accumulated in the equipment and its main components. After, it is necessary wash with a pressure sprayer or a hose all the components and the equipment in general.

Water is one of the two most important cleaning agents. It should be used to remove between 60% and 70% of all foreign material present in the equipment. In order to effectively dissolve dirt, it is necessary to maintain the water temperature between 32°C and 57°C.

Finally, to complete the cleaning tasks, it is necessary to spray all the equipment and its components with Master Clean. Do not use detergents or other cleaning products not specified by the manufacturer. Let Master Clean act for several seconds and then remove it only with the help of paper.



12. Disassembly and dismantling

- For disassembly and dismantling tasks, it is essential to wear protective gloves.
- Take the components to an authorized recycling center for recycling or disposal in an environmentally safe manner.
- Recycle unwanted materials instead of disposing of them as waste.

13. Residual risks

Improper use of the equipment may lead to:

REASON	DANGER	REMAINING RISK	MEASURES
Not fixing the bolts and nuts correctly	The equipment can be disassembled	Crushing and entrapment of the operator. equipment damage	Correctly fix all bolts and nuts
Not positioning the boxes correctly	Fall of the product to the ground	Product contamination and damage	Position the boxes correctly

14. General details

Model	MS Sorter 500
Manual	CMP-2135-00-A
Country	España
Company name	MASTER PRODUCTS INOXIDABLE, S.L.
Address	Veïnat de la Banyeta nova, 10
Location	Palol de Revardit
Phone	(+34) 972 299 355
Email	info@masterproducts.es
Website	www.masterproducts.es

CE DECLARATION OF CONFORMITY

The company

MASTER PRODUCTS INOXIDABLE, S.L.
Veinat de la Banyeta Nova, 10 17843 - Palol de Revardit
(Girona) Tel./Fax: (+34) 972-299-355
Email: info@masterproducts.es
N.I.F: ESB55310817



Declares under its sole responsibility that the machine **MS Sorter 500**, with serial N°:

It is in conformity with the provisions of the Directives and Regulations of the European Parliament and of the Council:

- 2006/42/CE - Machinery Directive.
- (CE) 1935/2004 - Regulation on materials and articles intended to come into contact with food.
- (CE) 2023/2006 - Regulation on good manufacturing practice for materials and articles intended to come into contact with food.

And that it complies with the harmonized standards:

- EN ISO 12100:2012 - Safety of machinery. General principles for design. Risk assessment and risk reduction.
- UNE-EN ISO 13857:2020 - Safety on machinery, Safety distances to prevent dangerous areas from being reached.
- EN ISO 14120:2016 - Safety of machinery. Guards. General requirements for the design and construction of fixed and movable guards.

Signed by:

Master Products Inoxidable SL
B55310817
Veinat de la Banyeta nova 10
Vial de servicio C-66
17843-Palol de Revardit (Girona)



Master **PRODUCTS**

CANNABIS POSTHARVEST SOLUTIONS