

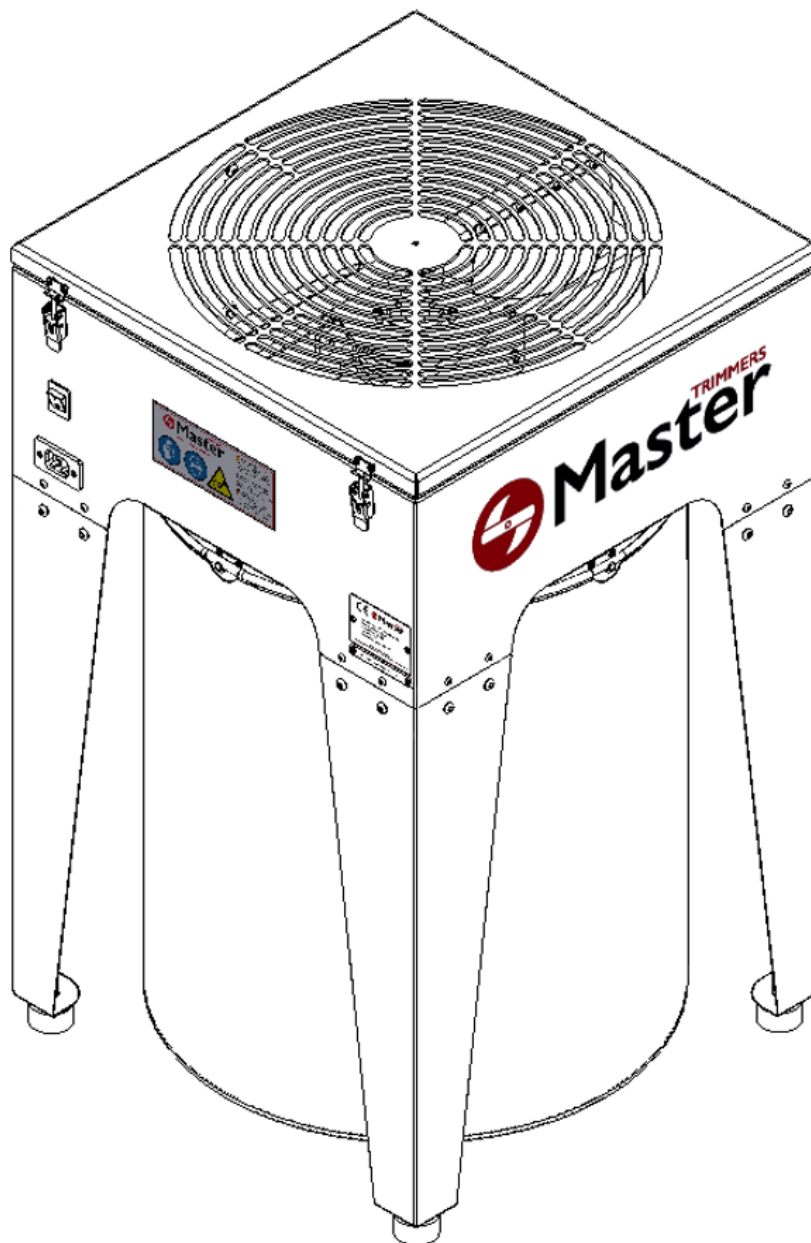

## *MT Standard 50/75*

Manual de uso y mantenimiento  
*Instructions for use and maintenance*  
*Manuale d'uso e manutenzione*  
*Manuel d'utilisation et de maintenance*







# Contenido

04

MT Standard 50/75  
Indicaciones generales  
Objetivo del manual  
Dónde dejar el manual  
Garantía  
Contenido de la caja

05

Indicaciones básicas de seguridad  
Seguridad para el operario  
Quién puede utilizar la MT Standard 50 / 75  
Reparación del equipo  
Cómo parar el equipo

06

Exclusiones de responsabilidad  
Transporte  
Conexión eléctrica  
Colocación

07

Puesta en marcha  
Montaje de la MT Standard 50 / 75  
Montaje de la bolsa

08

Controles a realizar antes de trabajar  
Funcionamiento de la máquina  
Condiciones del producto  
Preparación del producto

09

Cómo usar el equipo  
Control de calidad

10

Seguridad

11

Mantenimiento  
Limpieza de las cuchillas y de la rejilla

12

Nivelación de las cuchillas

14

Ajuste de las cuchillas

15

Afilado de las cuchillas

16

Desmontaje y desmantelamiento  
Eliminación de residuos  
Riesgos residuales

17

Datos generales

18

English 

33

Italiano 

48

Français 

63

DECLARACIÓN DE CONFORMIDAD CE

## MT Standard 50/75

La MT Standard 50/75 es una peladora de flores capaz de generar una producción de 9 Kg/h, en el caso del modelo MT Standard 50, y de 18 Kg/h, en el caso del modelo MT Standard75. Gracias a sus cuchillas ajustables en altura, garantizan un corte de precisión en todo tipo de flores.

## Indicaciones generales

### Objetivo del manual

Este manual de instrucciones hace que el usuario se familiarice con:

- + La forma de trabajo
- + El uso del artículo
- + Las indicaciones de seguridad
- + El mantenimiento

### Dónde dejar el manual

Mantener el manual de instrucciones cerca de la máquina. Las instrucciones deben estar siempre a mano. Éste debe conservarse en un lugar seco y seguro.

## Garantía

Master Products ofrece 5 años de garantía sobre cualquier pieza defectuosa presente en todos sus equipos, siempre y cuando no sea debido a un mal uso y/o falta de mantenimiento.

Para la garantía es indispensable presentar la factura de compra y ponerse en contacto con el fabricante ([info@masterproducts.es](mailto:info@masterproducts.es)).

## Contenido de la caja

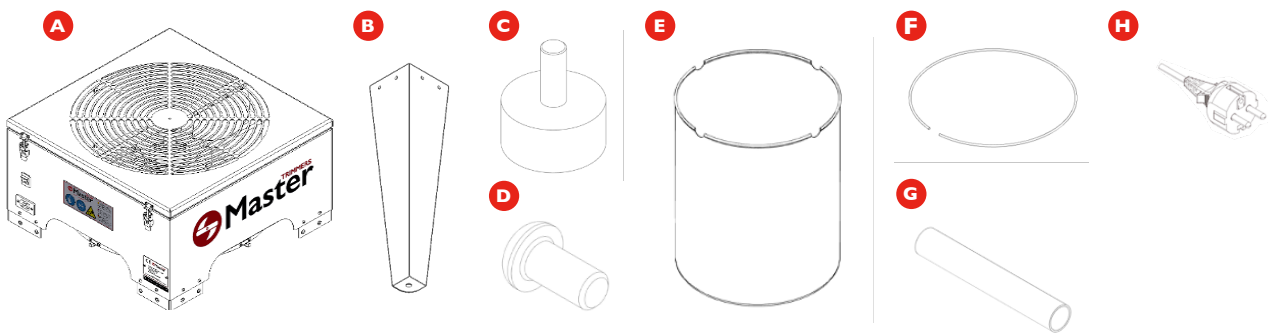

- A** Cuerpo (1 ud.)
- B** Pies (4 uds.)
- C** Tope de goma Ø40x25 (4 uds.)
- D** Tornillo ISO 7380 M6x12 (20 uds.)
- E** Bolsa de recogida (1 ud.)
- F** Aro de la bolsa (1 ud.)
- G** Unión de la bolsa (1 ud.)
- H** Cable de alimentación (1 ud.)

## Indicaciones básicas de seguridad

### Símbolos de seguridad



#### PELIGRO

Este símbolo significa que hay un posible peligro inminente para la integridad física y la vida de las personas. La no observación de estas indicaciones puede comportar graves efectos nocivos ocasionados por posibles heridas con peligro de muerte.



#### ADVERTENCIA

Este símbolo significa que hay un posible peligro inminente para la integridad física y la vida de las personas. La no observación de estas indicaciones puede comportar daños en los artículos y en el usuario.



#### INFORMACIÓN

Bajo estas indicaciones se obtienen consejos e informaciones especialmente prácticas. Este símbolo da indicaciones importantes para la manipulación adecuada de los productos de Master Products. La no observación de estas indicaciones puede comportar un mal uso de los artículos en cuestión.

### Seguridad para el operario

- + Las plantas a tratar con la máquina solo pueden ser frescas, ya sean herbáceas y/o semileñosas. Cualquier planta de distinta naturaleza puede causar lesiones en el usuario y en el equipo.
- + Utilizar la máquina únicamente con manoplas que impidan la introducción de los dedos en los agujeros de la rejilla.
- + Utilizar gafas de seguridad para minimizar el riesgo de proyecciones.
- + Nunca trabajar con ropa ancha, pelo suelto, brazaletes, colgantes, etc.
- + No introducir las manos ni objetos por la parte inferior (a través de la bolsa).
- + Los dispositivos de seguridad como interruptores, rejillas, protecciones, bastidores no pueden ser desmantelados bajo ninguna circunstancia.
- + Nunca trabajar bajo los efectos del alcohol y/o las drogas.

### Quién puede utilizar la MT Standard 50 / 75

Las máquinas Master Trimmer Standard 50 y 75 solo pueden ser utilizadas por usuarios que hayan leído y entendido este manual.

### Reparación del equipo

Solo un trabajador cualificado puede desmantelar, reparar e instalar nuevas piezas. En caso que el producto esté en periodo de garantía, solo un trabajador de Master Products puede realizar acciones sobre éstos sin perder la garantía.

### Cómo parar el equipo

Las máquinas Master Trimmer Standard 50 y 75 se apagan, bajo cualquier circunstancia, siempre que se pulse el interruptor de OFF.

Antes de realizar cualquier acción de mantenimiento en la máquina hay que desconectar la misma de la red eléctrica. El detector de la rejilla desarrolla una función únicamente de seguridad y NO puede utilizarse como sistema de paro para la máquina.

La unidad tiene que apagarse y desconectarse inmediatamente de la corriente eléctrica en caso de notar un funcionamiento fuera de lo normal.

## Exclusiones de responsabilidad

---

Están prohibidas las modificaciones en las máquinas de Master Products sin la aprobación del fabricante. Este último, declina cualquier responsabilidad anulando los derechos de garantía de las máquinas a las que se les hayan hecho modificaciones, no responsabilizándose de los fallos y accidentes que pueden ser consecuencia.

Durante el periodo de garantía las máquinas de Master Products solo podrán ser desmontadas y reparadas por mecánicos del fabricante o de sus representantes oficiales.

El operario que utilice la máquina debe asegurarse que el material triturado se retira con regularidad, dado que los residuos pueden comportar una obstrucción, por lo tanto, un mal funcionamiento de la máquina.

## Transporte

---



MT Standard 50: Caja 58 x 58 x 43 cm = 23 kg // Peso neto equipo = 21 kg  
MT Standard 75: Caja 85 x 81 x 44 cm = 52 kg // Peso neto equipo = 48 kg

**IMPORTANTE: Recuerde que el modelo MT Standard 75 deberá ser transportado por dos personas debido a su peso.**

## Conexión eléctrica

---



La conexión eléctrica de la máquina MT Standard 50/75 debe llevarse a cabo mediante una fuente de alimentación 230 V / 50-60 Hz monofásico.

## Colocación

---



Las máquinas MT Standard 50/75 deben colocarse sobre una superficie plana sin irregularidades, asegurando su estabilidad y una buena posición de trabajo para el usuario. Solo es adecuada para su uso en interior y bajo ninguna circunstancia se debe exponer la parte eléctrica al agua y/o a humedades.

## Puesta en marcha

### Montaje de la MT Standard 50 / 75

**1** Las máquinas MT Standard 50/75 se entrega completamente protegidas y encajadas. Abrir la caja y comprobar el material recibido. Colocar las piezas sobre una superficie plana y con espacio para maniobrar.

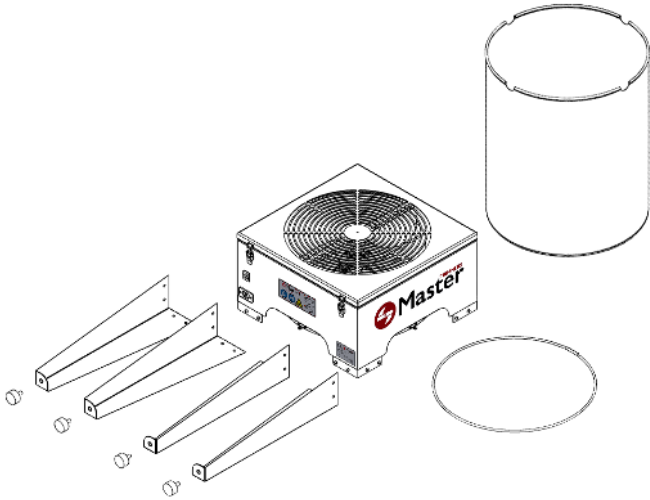

**2** Montar los toques de goma (C) en la base de los pies (B).

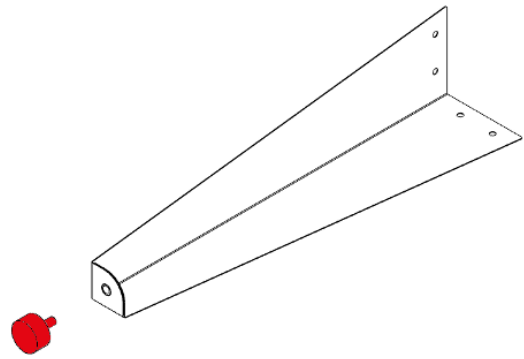

**3** Colocar el cuerpo del equipo (A) tal y como se muestra en la imagen, sobre una superficie plana y con altura para facilitar el montaje. Fijar los pies con los tornillos (D) y con ayuda de una llave Allen nº4. Proceder de la misma forma con los pies restantes.

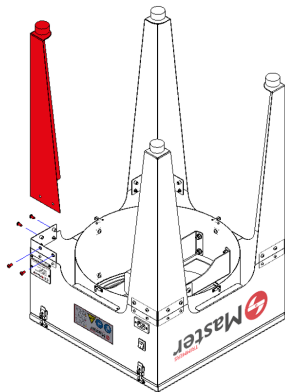

**4** Colocar el equipo apoyándose en sus cuatro pies. **IMPORTANTE: El modelo MT Standard 75 deberá ser manipulado por dos personas debido a su peso.**

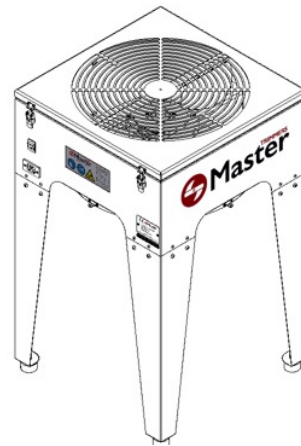

### Montaje de la bolsa

**1** Identificar la bolsa de recogida (E) y el aro (F) que se suministra cerrado con la unión (G) ya montada. Separar un extremo del aro de un extremo de la unión e introducir el extremo libre por la rendija de la bolsa (E) hasta conseguir dar la vuelta completa como se muestra en la siguiente imagen

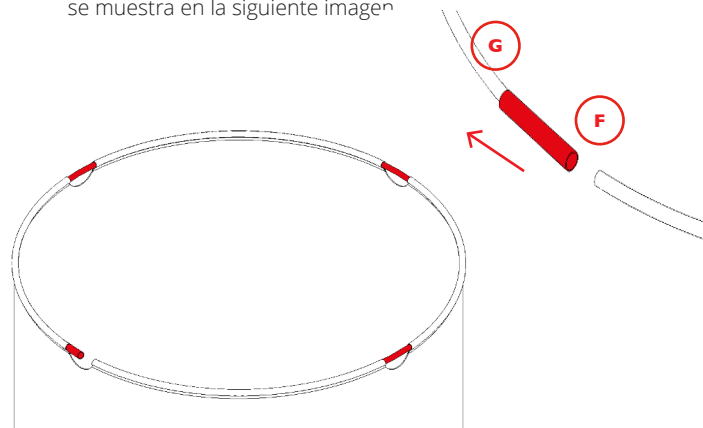

**2** Unir nuevamente el extremo del aro con la unión y esconder la unión dentro de la rendija de la bolsa.

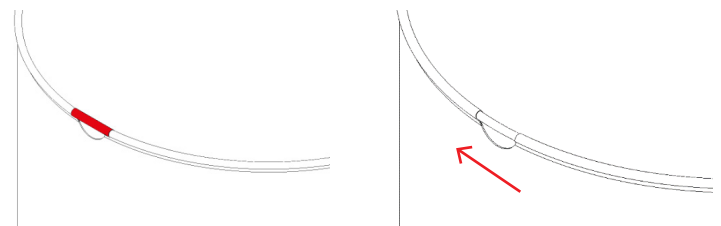

- 3 Colocar la bolsa de recogida, tal y como se muestra en la siguiente imagen, apoyando el aro en los ganchos del tambor, situados en la parte inferior del cuerpo (A).

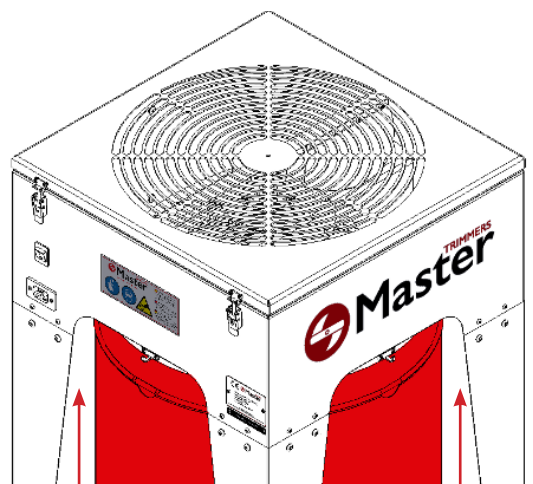

- 4 Finalmente, conectar un extremo del cable de alimentación (H) suministrado al conector habilitado en el chasis de la máquina, y el otro extremo a la corriente eléctrica.

**IMPORTANTE: Asegurarse que el cableado eléctrico queda perfectamente colocado, sin formar bucles que puedan hacer tropezar.**

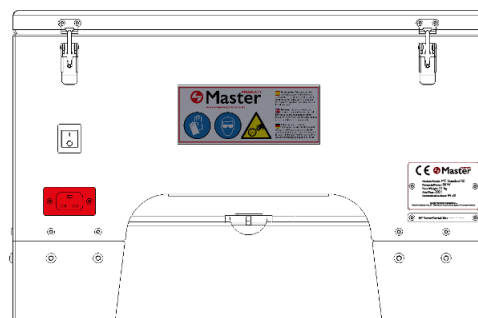

### Controles a realizar antes de trabajar

- 1 Comprobar que los cierres de tracción de la tapa están cerrados correctamente



### Funcionamiento de la máquina



Master Products distribuye un mecanismo de corte que no puede ser alterado por el consumidor. Si se realiza cualquier tarea en la máquina, ya sea, por ejemplo, tareas de mantenimiento, regulación, ajuste, etc..., es fundamental cumplir las normas de seguridad indicadas en el apartado de 'seguridad para el operario'.

### Condiciones del producto

Las máquinas MT Standard 50/75 han sido diseñadas para trabajar con todo tipo de plantas herbáceas y semi-leñosas frescas. Todas aquellas que no sean de esta naturaleza no pueden ser procesadas.

### Preparación del producto

Para poder trabajar con las MT Standard 50/75 es importante dejar un parte de la rama inferior para poder cogerla con la manopla y trabajar de forma cómoda y segura.



## Cómo usar el equipo

Una vez montado y conectado a la corriente eléctrica, el equipo está preparado para ser utilizado.

**IMPORTANTE: Se recomienda el uso de protectores auditivos y oculares.**

- 1 Colocarse una manopla de seguridad en la mano que se utilizará para sujetar la rama a tratar, y con la otra, pulsar el interruptor de encendido/apagado para encender el equipo. Dejar el interruptor en posición **ON**.

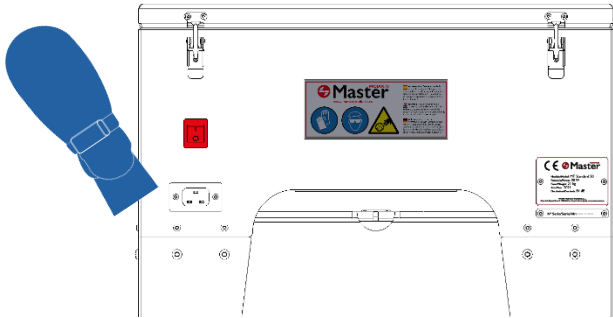

- 2 Coger una rama frescamente cosechada y deslizarla por encima de la rejilla con movimientos en "zig-zag".
- 3 Una vez el corte de las flores es el deseado, retirar la rama.
- 4 Repetir el proceso con una rama nueva.
- 5 Una vez finalizada la sesión de trabajo, apagar el equipo pulsando el interruptor de encendido/apagado para dejarlo en estado **OFF**.

## Control de calidad

Comprobar la apariencia de la rama una vez hecho el proceso anterior, y si no se obtiene el resultado deseado, repetir el proceso anterior.

## Retirar material de la bolsa

- 1 En primer lugar, pulsar los interruptores ON/OFF de la máquina para apagarla. A continuación, desconectarla de la corriente eléctrica desenchufándola. **IMPORTANTE: El equipo debe estar parado y desconectado para poderlo manipular.**

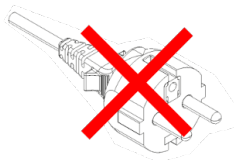
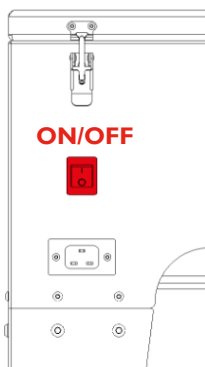

- 2 Tirar de la bolsa, en primer lugar, hacia arriba para desenganchar el aro de los soportes y a continuación hacia abajo para poderla extraer.

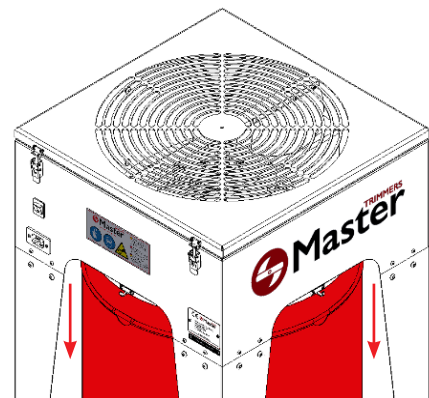

- 3 Remover y vaciar el contenido de la bolsa. La bolsa puede lavarse con la lavadora, o bien empapándola con el líquido Master Clean del kit de limpieza y frotándola a mano.

- 4 Una vez realizadas las operaciones de limpieza/mantenimiento, volver a colocar la bolsa invirtiendo los pasos anteriores.

**IMPORTANTE:** NO retire nunca la rejilla protectora de las cuchillas hasta que el movimiento de las mismas haya cesado.

## Seguridad

La MT Standard 50/75 está equipada con un dispositivo de seguridad que garantiza la protección del operario durante el uso de la misma. Está formado por un micro interruptor con pulsador. Cuando la rejilla está colocada y fijada correctamente, el micro interruptor se encuentra pulsado, por lo tanto, permite el encendido de la máquina. En el momento en que se retira la rejilla, el pulsador cambia de posición y en el mismo instante que estos dos elementos dejan de estar en contacto, la máquina se apaga automáticamente.

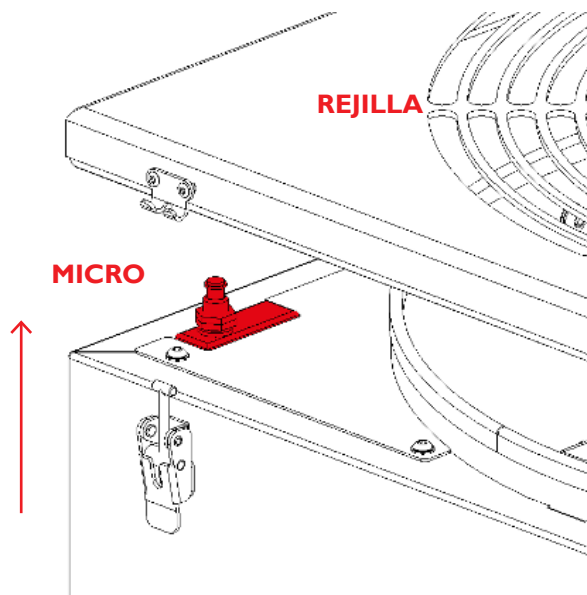

Hasta que la rejilla no vuelva a colocarse correctamente y el micro interruptor este pulsado, la máquina no se encenderá y no estará operativa. De esta manera se evita exponer al operario a cualquier riesgo de corte o atrapamiento causado por el giro de las cuchillas.

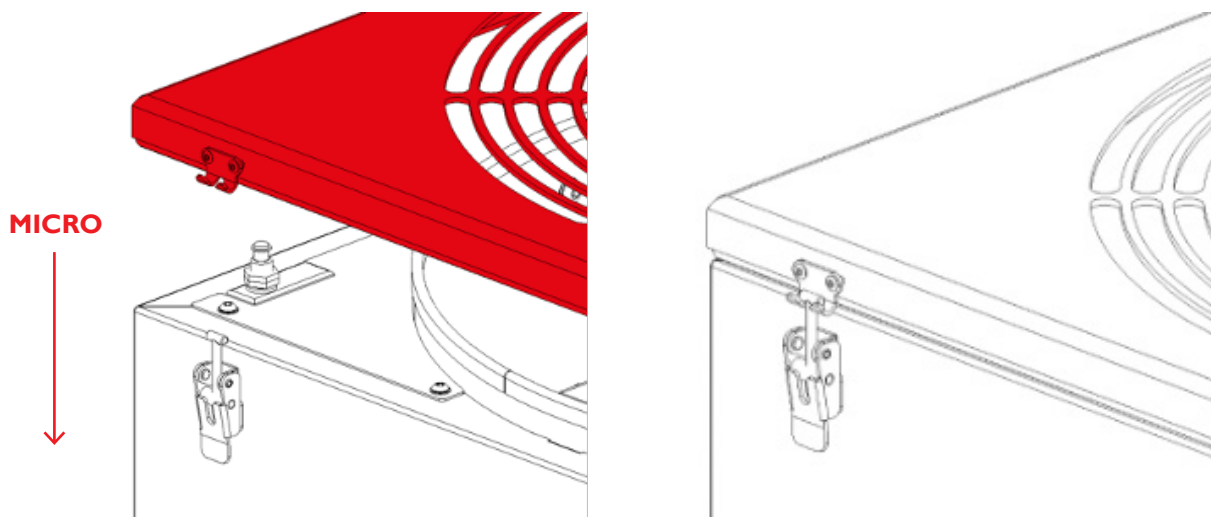

**IMPORTANTE:** Recordar que para colocar correctamente la rejilla en la máquina es necesario fijarla con los cuatro cierres laterales.

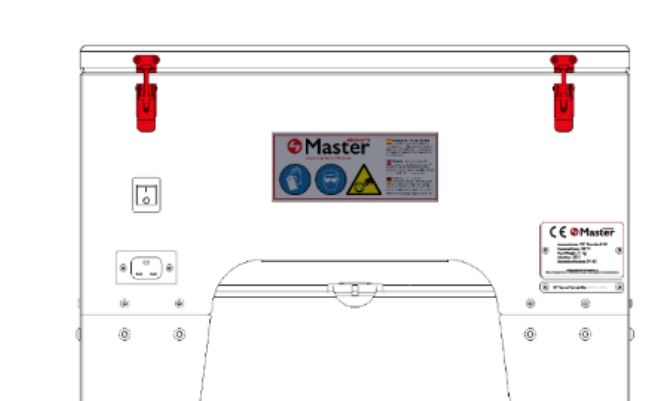

## Mantenimiento

**IMPORTANTE:** Los trabajos de mantenimiento se harán siempre con la máquina parada y con el conector eléctrico desconectado. Utilice siempre guantes de protección para las operaciones de mantenimiento.

Para obtener un volumen nominal de producto y un uso eficiente del equipo, este debe limpiarse regularmente. La intensidad y frecuencia de los lavados dependerá de las condiciones del producto de entrada. Master Products recomienda lavar la rejilla y las cuchillas al menos una vez cada 4 horas de funcionamiento. Para una óptima limpieza, utilizar agua caliente y líquido Master Clean. El resto del equipo recomendamos lavarlo y sanearlo al final de cada jornada laboral (8-12h).

**NOTA:** Es necesario afilar las cuchillas cuando la eficiencia de corte disminuya.

Para un corte mas fino recomendamos pulverizar con aceite vegetal la hoja de las cuchillas una vez finalizadas las operaciones de limpieza.

### Limpieza de las cuchillas y de la rejilla

**Advertencia:** Para realizar esta operación es imprescindible el uso de guantes de protección y seguir las recomendaciones de seguridad, ya que se trabajará en contacto directo con las cuchillas.

- 1 Pulsar el interruptor ON/OFF de la máquina para apagarla y desconectarla de la fuente de alimentación. **IMPORTANTE: El equipo debe estar parado y desconectado para poderlo manipular.**
- 2 Abrir los cuatro cierres de la rejilla para poder retirarla y tener acceso a las cuchillas.

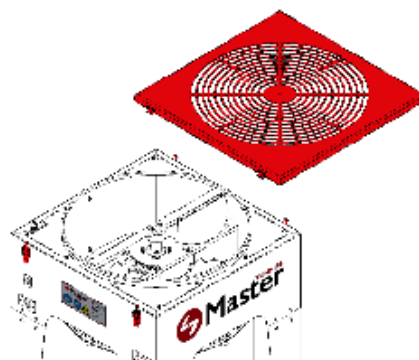
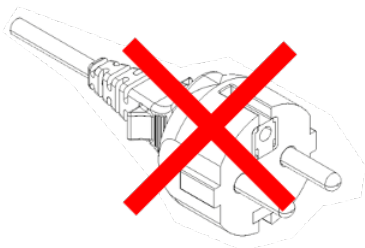

- 3 Desatornillar y retirar los tornillos que unen las cuchillas al eje de motor con ayuda de una llave Allen nº4. A continuación, retirar las cuchillas. **IMPORTANTE: El equipo debe estar parado y desconectado para poderlo manipular.**
- 4 Proceder con las operaciones de limpieza/mantenimiento preventivo. Sujetar las chuchillas por el centro para evitar cortes. Es muy importante retirar el material incrustado en la parte inferior de las cuchillas. La acumulación de restos de producto en esta zona reduce drásticamente la eficiencia de corte de las cuchillas.

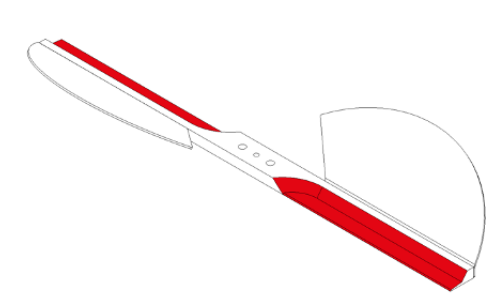
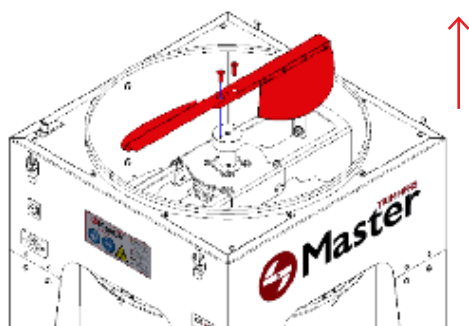

- 5 Limpiar en profundidad la rejilla pulverizándolas con agua, preferiblemente caliente, o líquido Master Clean. Aprovechar la disposición actual de la máquina para limpiar su zona interior. **Para obtener un corte más fino, después de la limpieza recomendamos pulverizar las cuchillas con aceite vegetal.**

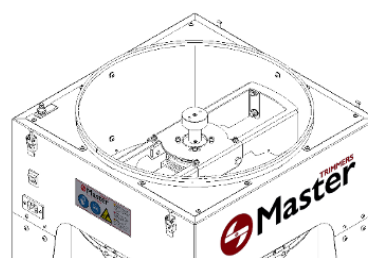
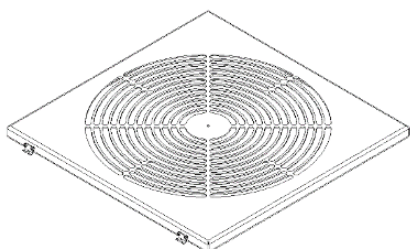

- 6 Para montar de nuevo la MT Standard 50/75, colocar las cuchillas tal como se muestra en la siguiente imagen y fijarlas atornillando los cuatro tornillos retirados anteriormente con ayuda de la llave Allen nº4.

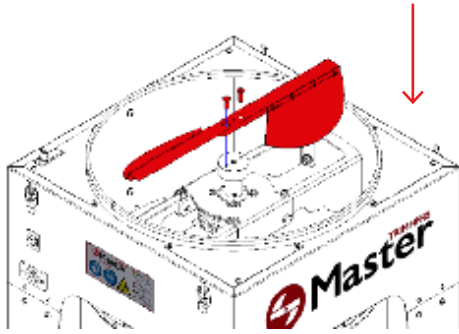

- 7 Volver a colocar la rejilla en la parte superior y fijarla con los cuatro cierres.

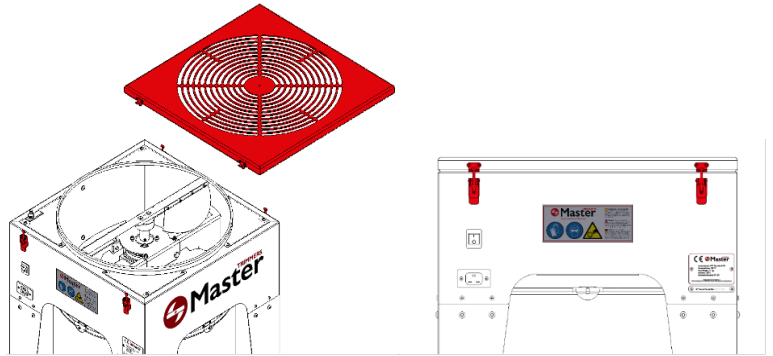

## Nivelación de las cuchillas

Es posible que, con el tiempo, se pierda efectividad en el corte debido a un desajuste en la nivelación de las cuchillas. A continuación, se describe como solucionar este problema, regulando la distancia entre las cuchillas y la rejilla para dejarlas completamente niveladas. Para realizar esta operación es necesario que la máquina esté limpia. Es necesario también, utilizar guantes de protección durante el proceso de nivelación.

- 1 En primer lugar, pulsar el interruptor ON/OFF de la máquina para apagarla. A continuación, desconectarla de la corriente eléctrica desenchufándola. **IMPORTANTE: El equipo debe estar parado y desconectado para poderlo manipular.**

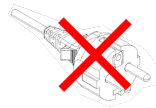

- 2 Medir la distancia entre los dos extremos de las cuchillas y la rejilla con un pie de rey u otro instrumento de medición, como se muestra en las siguientes imágenes, para comprobar que las cuchillas estén totalmente paralelas a la rejilla de la máquina.

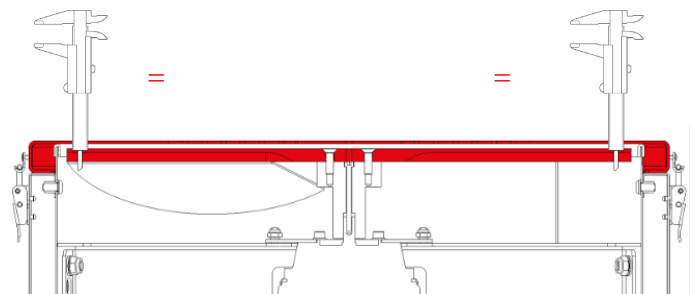
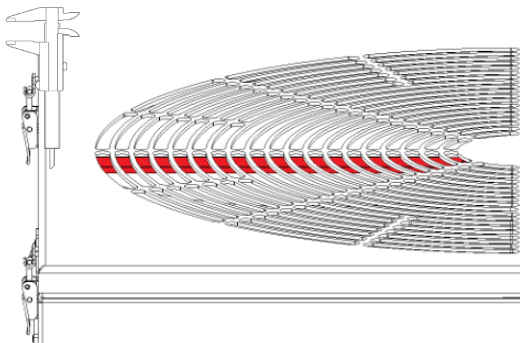

Si la distancia no es la misma en ambos extremos, habrá que nivelarlas para evitar que ello afecte al proceso de corte. Proceder como se describe a continuación.

- 3 Abrir los cuatro cierres de la rejilla y retirarla para tener acceso a las cuchillas.

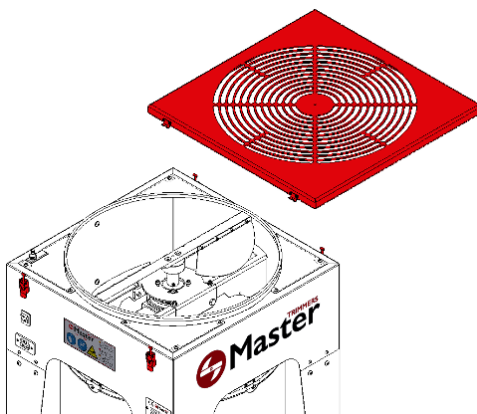

- 4 Aflojar, sin retirar, las cuatro tuercas que se muestran en la siguiente imagen con ayuda de una llave Allen Nº 3 y una llave fija Nº10.

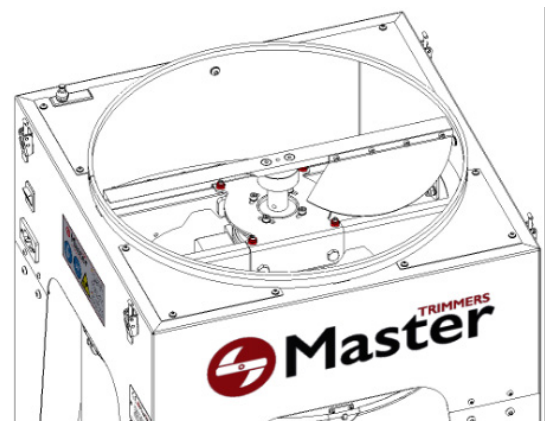

**5** Con la llave fija Nº 13 aflojar, sin retirar, los dos tornillos laterales mostrados en la siguiente imagen, y repetir el mismo proceso con los dos tornillos del lado opuesto.

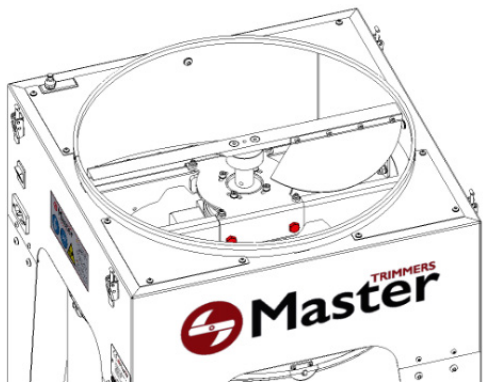

**6** El soporte coloreado en rojo de la siguiente imagen ha sido liberado y se encuentra móvil. Atornillando o desatornillando los cuatro espárragos roscados presentes en él y habilitados para este fin permiten nivelar las cuchillas, pero previamente hay que colocar la rejilla como se describe en el siguiente paso.

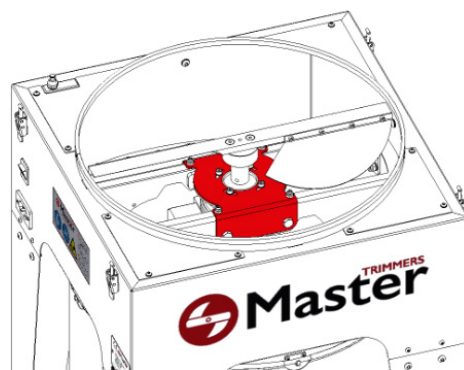

**7** Colocar la rejilla de protección y fijarla con ayuda de los cuatro cierres. Atornillar o desatornillar los espárragos roscados para subir o bajar las cuchillas según sea necesario.

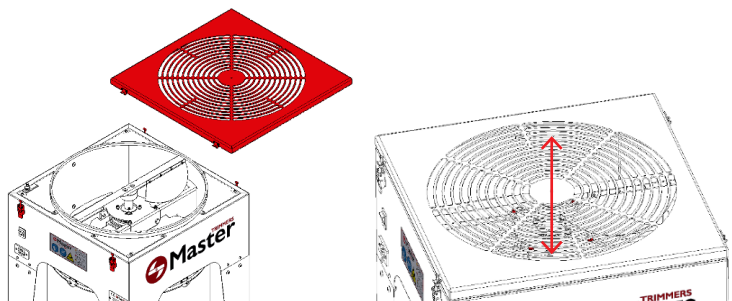

Medir la distancia entre los dos extremos de las cuchillas y la rejilla con un pie de rey u otro instrumento de medición como se muestra en la siguiente imagen.

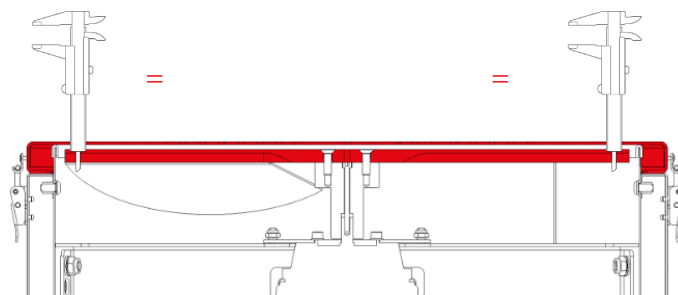

**Si la distancia no es la misma, será necesario continuar ajustando la altura, atornillando o desatornillando los espárragos roscados, según convenga.**

**8** Una vez niveladas las cuchillas, retirar la rejilla y fijar los dos tornillos laterales de ambos lados con ayuda de la llave fija Nº13, como se muestra en la siguiente imagen.

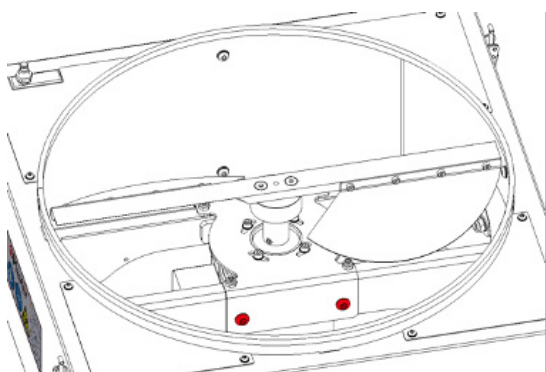

**9** A continuación, apretar las cuatro tuercas mostradas en la siguiente imagen, con ayuda de la llave Allen Nº3 y la llave fija Nº10.

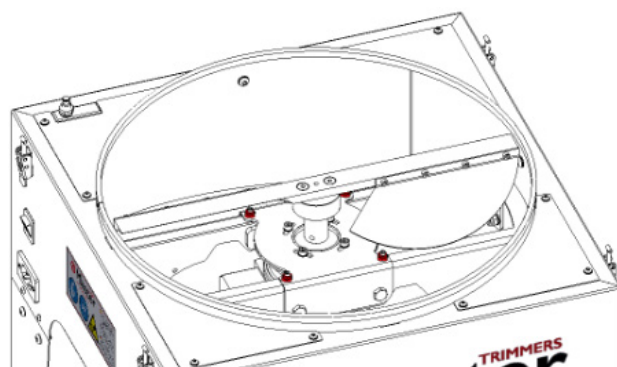

**10** Finalmente, colocar la rejilla de protección y fijarla con ayuda de los cuatro cierres.

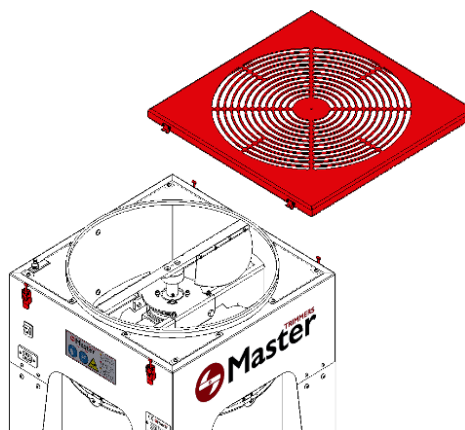



## Ajuste de las cuchillas

Es posible que, con el tiempo, se pierda efectividad en el corte debido a un aumento de la distancia entre las cuchillas y la rejilla. A continuación, se describe como solucionar este problema regulando la distancia entre las cuchillas y la rejilla para dejarlas a la distancia óptima. Para realizar esta operación es necesario que la máquina esté limpia. Es necesario utilizar guantes de protección durante el proceso de ajuste.

- 1 Pulsar el interruptor ON/OFF de la máquina para apagarla y desconectarla de la fuente de alimentación. **IMPORTANTE: El equipo debe estar parado y desconectado para poderlo manipular.**

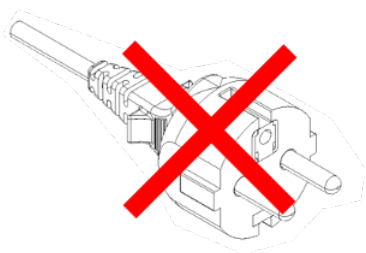

- 2 A continuación, comprobar con un pie de rey u otro instrumento de medición, si la distancia entre la rejilla y las cuchillas es superior a 2 mm. Si esto ocurre deberemos ajustar las cuchillas hasta los 2mm para aumentar la eficiencia del corte.

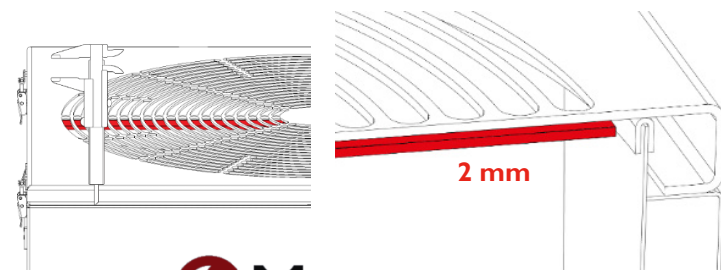

- 3 Abrir los cuatro cierres de la rejilla y retirarla para tener acceso a las cuchillas.

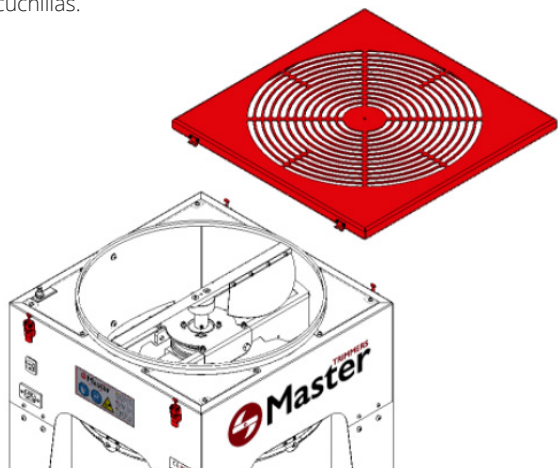

- 4 Aflojar el tornillo prisionero del eje con ayuda de una llave Allen N°3, para que ejerza menos presión sobre el eje, sin que dejen de estar en contacto, tal y como se muestra en la siguiente imagen. **IMPORTANTE: El equipo debe estar parado y desconectado para poderlo manipular.**

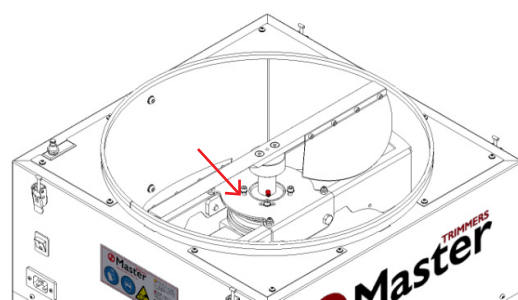

- 5 Volver a colocar la rejilla en la parte superior fijándola con los cuatro cierres. Regular la altura de las cuchillas y el eje, introduciendo la llave Allen N°3 en el tornillo central del eje a través del agujero de la rejilla.

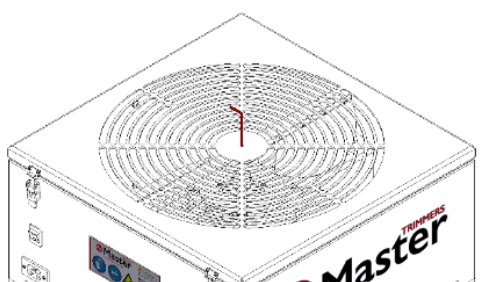

- 6 Para bajar las cuchillas será necesario atornillar el tornillo central, y para subir las desatornillar hasta obtener la altura deseada.

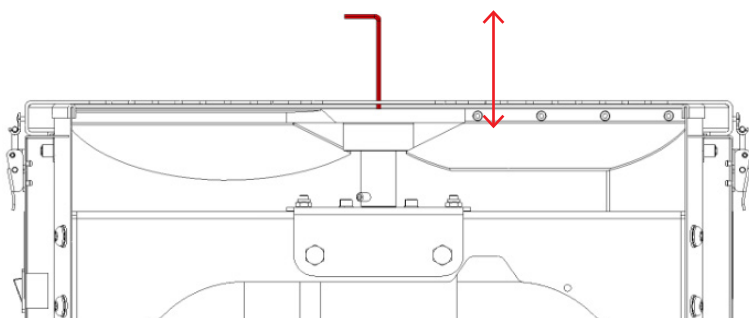

- 7 Comprobar que la distancia entre las cuchillas y la rejilla es la deseada. **IMPORTANTE: dejar una distancia de seguridad mínima de 2mm entre la rejilla y las cuchillas.**

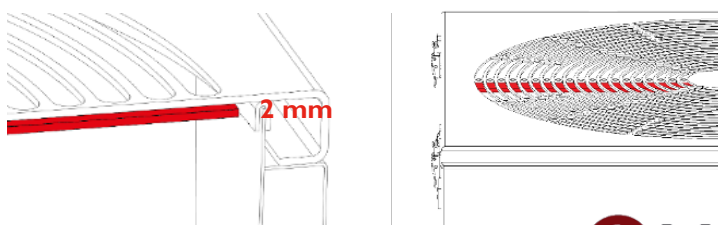

8 Una vez encontrada la distancia correcta, retirar la rejilla y volver a fijar el tornillo prisionero del eje con ayuda de la llave Allen N°3.

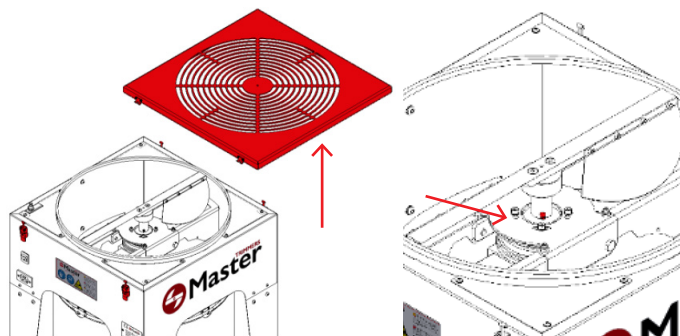

9 Finalmente, colocar la rejilla en la parte superior de la máquina y fijarla con los cuatro cierres.

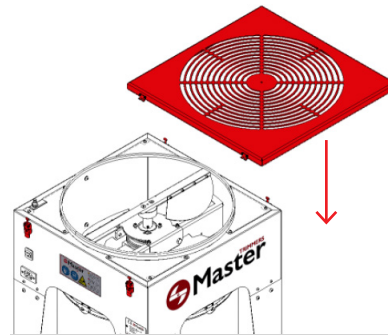

## Afilado de las cuchillas

**Importante:** Para realizar esta operación es imprescindible el uso de guantes de protección y seguir las recomendaciones de seguridad, ya que se trabajará en contacto directo con las cuchillas.

1 En primer lugar, pulsar el interruptor ON/OFF de la máquina para apagarla y desconectarla de la fuente de alimentación. **IMPORTANTE: El equipo debe estar parado y desconectado para poderlo manipular.**

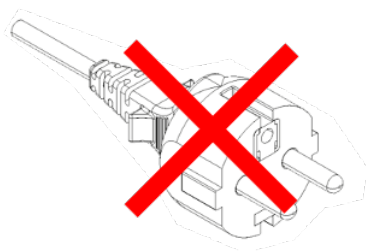

2 A continuación, abrir los cuatro cierres de la rejilla y retirarla para tener acceso a la cuchilla.

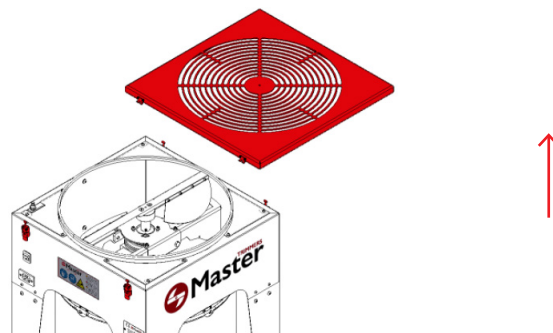

3 Para retirar las cuchillas y proceder a su afilado, será necesario desatornillar los tornillos que las unen al eje de motor con ayuda de una llave Allen N°4. **IMPORTANTE: El equipo debe estar parado y desconectado para poderlo manipular.**

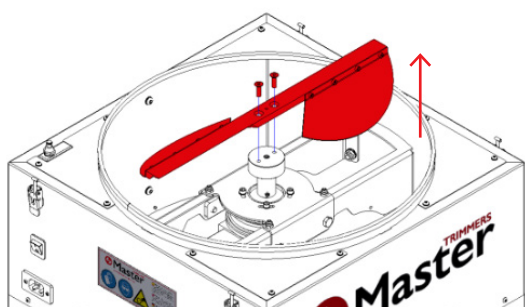

4 Finalmente, realizar el afilado de las cuchillas por la zona de corte. Para optimizar el corte, recomendamos vaporizar las cuchillas con aceite vegetal. **Si es necesario más información sobre cómo realizar el afilado de las cuchillas, contactar con el fabricante.**

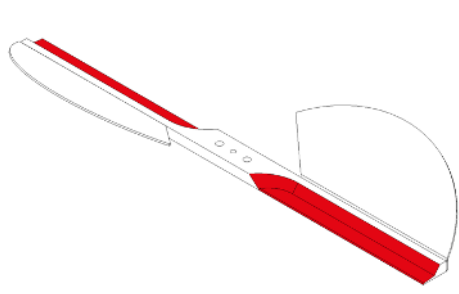

5 Para montar de nuevo la MT Standard 50 o 75, colocar la cuchilla tal y como se muestra en la siguiente imagen. Con ayuda de la llave Allen N° 4, fijarlas al eje con los tornillos retirados anteriormente.

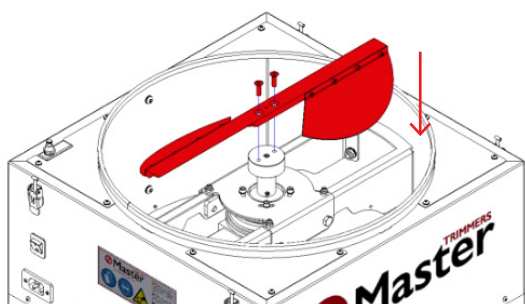

6 Volver a colocar la rejilla en la parte superior y fijarla con los cuatro cierres.

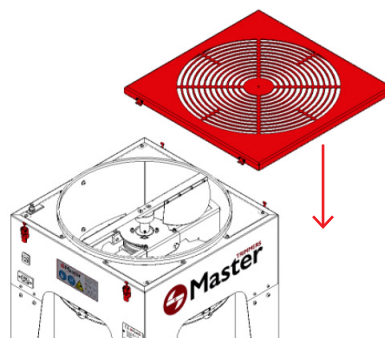

## Desmontaje y desmantelamiento

- + Antes de proceder al desmontaje debe cortarse toda posible fuente de energía y/o alimentación.
- + La eliminación de residuos se tendrá que hacer de acuerdo a las correspondientes normativas nacionales.
- + Para las operaciones de desmontaje y desmantelamiento utilice los equipos de protección individual siguientes: guantes y gafas de protección.
- + Las fundas, los conductos flexibles y los componentes de material plástico (o de cualquier material no metálico) deben ser desmontados y eliminados por separado.
- + Los componentes hidráulicos y eléctricos (como válvulas, electroválvulas, etc.) deben ser desmontados para su reutilización, si están en buenas condiciones, o, si es posible, revisados y reciclados.
- + Lleve los componentes en un centro de reciclaje autorizado, para que sean reciclados y/o eliminados de manera medioambientalmente segura. Recicle los materiales no deseados en lugar de desecharlos como residuos.

## Eliminación de residuos

La eliminación de residuos se tendrá que hacer de acuerdo a las correspondientes normativas nacionales.

## Riesgos residuales

Motivo	Peligro	Riesgo restante	Medidas
<b>Mirar a la máquina</b>	Peligro de elementos expulsados	Posibles heridas en cara y ojos	Ver manual de instrucciones 3.4
<b>Trituración de materiales explosivos</b>	Peligro por fuego y explosión	Heridas eventuales con peligro de quemaduras	Solo utilizar el material con la finalidad prevista
<b>Trabajos de mantenimiento</b>	La cuchilla puede atrapar las manos	Peligro eventual de graves lesiones o amputación de miembros	Desconectar la máquina de la línea eléctrica
<b>Introducir los dedos por la rejilla</b>	La cuchilla puede atrapar la ropa o los dedos	Peligro eventual de graves lesiones o amputación de miembros	Ver manual de instrucciones 3.4
<b>Desmontar los dispositivos de seguridad o las chapas protectoras</b>	Las piezas móviles pueden atrapar la ropa o los miembros causando heridas o amputaciones	Peligro eventual de graves lesiones o amputación de miembros	Está prohibido desmontar los elementos protectores



## Datos generales

---

Modelo	<b>MT Standard 50/ MT Standard 75</b>
Potencia	<b>90W / 250 W</b>
Año de fabricación	<b>2023</b>
País	<b>España</b>
Nombre de la empresa	<b>MASTER PRODUCTS INOXIDABLE, S.L.</b>
Dirección	<b>Veïnat de la Banyeta nova, 10</b>
Localidad	<b>Palol de Revardit</b>
Teléfono	<b>(+34) 972 299 355</b>
Email	<b>info@masterproducts.es</b>
Sitio Web	<b>www.masterproducts.es</b>
Manual	<b>CMP-1467-00-B</b>



# Content

<b>19</b>	MT Standard 50/75 General Instructions Aim of the Manual Where to keep the manual Warranty Contents of the box	<b>20</b>	Basic safety instructions Safety for the operator Who can use the MT Standard 50 / 75 Machine repair How to stop the machine
<b>21</b>	Disclaimers Transport Electrical connection Placement	<b>22</b>	Start-Up Assembling the MT Standard 50 / 75 Assembling the bag
<b>23</b>	Checks to carry out before starting work Operating the machine Raw material conditions Preparation of the raw material	<b>24</b>	How to use the machine Quality control
<b>25</b>	Safety	<b>26</b>	Maintenance Cleaning the blades and the grid
<b>27</b>	Levelling the blades	<b>29</b>	Adjusting the blades
<b>30</b>	Sharpening the blades	<b>31</b>	Disassembly and dismantling Waste disposal Residual risks
<b>32</b>	General details	<b>33</b>	Italiano 
<b>48</b>	Français 	<b>63</b>	CE DECLARATION OF CONFORMITY

## MT Standard 50/75

The MT Standard 50/75 is a flower trimmer that can achieve a production rate of 9 kg/h in the case of the MT Standard 50 model, and 18 kg/h, in the case of the MT Standard 75 model. Because of their height-adjustable blades, they guarantee precision cutting on all types of flowers.

## General Instructions

### Aim of the Manual

This instruction manual familiarizes the user with:

- + How to work with the machine
- + The use of the machine
- + Safety instructions
- + Maintenance

### Where to keep the manual

Keep the instruction manual close to the machine. Instructions should always be at hand. They should be kept in a safe and dry place.

## Warranty

Master Products offers a 5 year warranty on any defective part in all its equipment, as long as the defect is not due to misuse and/or lack of maintenance.

For the warranty, it is essential to present the purchase invoice and contact the manufacturer (info@masterproducts.es).

## Contents of the box

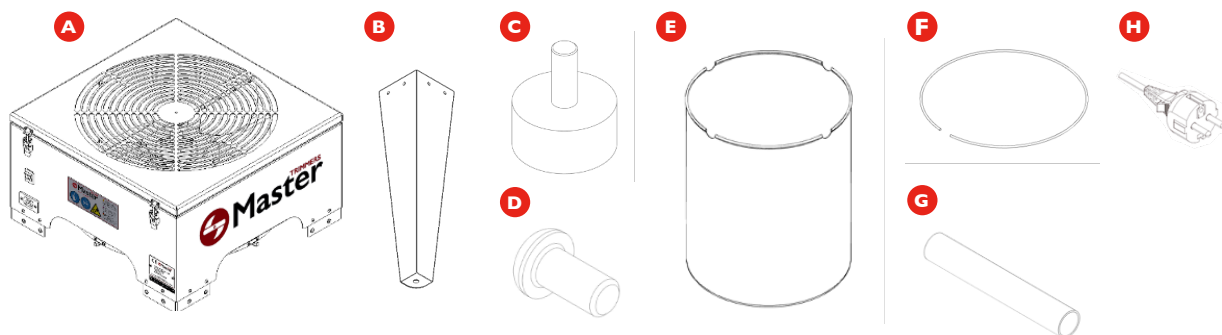

- A** Body (1 ud.)
- B** Foot (4 uds.)
- C** Rubber stopper  $\varnothing 40 \times 2$  (4 uds.)
- D** Bolt ISO 7380 M6 x 12 (20 uds.)
- E** Collection bag (1 ud.)
- F** Bag ring (1 ud.)
- G** Bag ring connector (1 ud.)
- H** Power cord (1 ud.)

## Basic safety instructions

### Safety symbols



#### DANGER

This symbol indicates that there is a potential imminent danger to physical integrity and life. Ignoring the instructions can lead to serious harmful effects causing possible injury with danger of death.



#### WARNING

This symbol indicates that there is a potential imminent danger to physical integrity and life. Ignoring the instructions can lead to damage to the product and to the user.



#### INFORMATION

This symbol indicates suggestions and especially practical information can be found below. This symbol indicates suggestions and practical information for appropriate handling of Master Products equipment. Ignoring this advice could result in misuse of the article.

### Safety for the operator

- + The plants to be treated with the machine must be fresh, either herbaceous and/or semi-woody. Processing of any plant of a different nature can cause injury to the user and the machine.
- + Only use the machine with gauntlets that prevent the introduction of the fingers into the holes in the grid.
- + Wear safety glasses to minimize the risk of flying splinters.
- + Never work with loose clothing, loose hair, bracelets, pendants, etc.
- + Do not insert your hands or objects through the lower part (through the bag).
- + Safety devices such as switches, grids, guards, racks must not be dismantled under any circumstances.
- + Never work under the influence of alcohol and/or drugs.

### Who can use the MT Standard 50 / 75

The Master Trimmer Standard 50 and 75 machines must only be used by users who have read and understood this manual.

### Machine repair

Only qualified staff can dismantle, repair and install new parts. In the event that the product is in the warranty period, it must only be dismantled by Master Products staff without voiding the warranty.

### How to stop the machine

Master Trimmer Standard 50 and 75 machines are switched off, under all circumstances, whenever the OFF switch is pressed.

Before carrying out any maintenance action on the machine, it must be disconnected from the mains. The grid detector performs a safety function only and **MUST NOT** be used as a stopping system for the machine.

The machine must be switched off and disconnected from the electrical current immediately in case of abnormal operation.

## Disclaimers

---

Modifications to Master Products machines are prohibited without the manufacturer's approval. Following unauthorised modification, the manufacturer declines any responsibility and cancels the warranty rights for the machines to which modifications have been made. The manufacturer will not be responsible for any failures and accidents that may result.

During the warranty period, Master Products machines must only be disassembled and repaired by the manufacturer's technical staff or official representatives.

The operator who uses the machine must ensure that the crushed material is removed regularly, since the residues can cause an obstruction and, therefore, a malfunction of the machine.

## Transport

---



MT Standard 50: Caja 58 x 58 x 43 cm = 23 kg // Peso neto equipo = 21 kg  
MT Standard 75: Caja 85 x 81 x 44 cm = 52 kg // Peso neto equipo = 48 kg

**IMPORTANT: Remember that the MT Standard 75 model must be transported by two people due to its weight.**

## Electrical connection

---



The MT Standard 50/75 machine must be connected to a single-phase 230 V/50-60 Hz electrical power supply.

## Placement

---



The MT Standard 50 and 75 machines must be placed on a flat surface without irregularities, ensuring their stability and a good working position for the user. It is only suitable for indoor use and under no circumstances should the electrical part be exposed to water and/or humidity.

## Start-Up

### Assembling the MT Standard 50 / 75

- 1 The MT Standard 50 and 75 machines are delivered fully protected and boxed. Open the box and check the parts received. Place the parts on a flat surface with room to manoeuvre.
- 2 Fit the rubber stoppers (C) on the base of the feet (B).

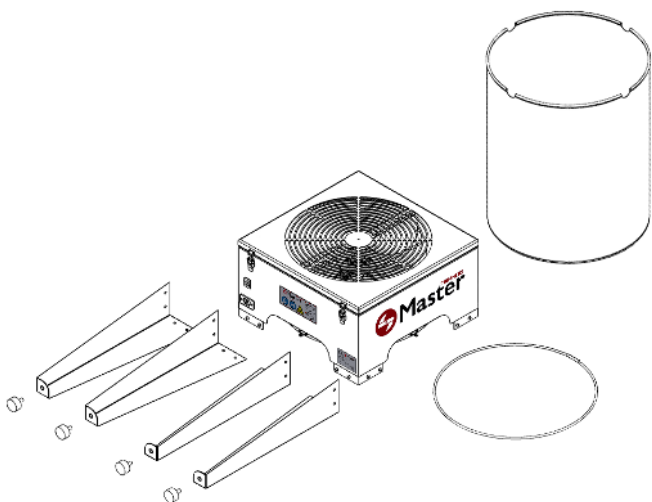

- 3 Place the body of the machine (A) as shown in the image, on a flat surface with a height to facilitate assembly. Secure the feet with the bolts (D) and with the help of the Allen key No. 4. Proceed in the same way with the remaining feet.

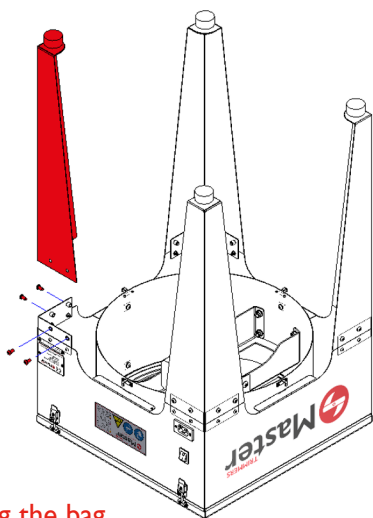

- 4 Position the machine supported on its four legs. IMPORTANT: The MT Standard 75 model must be handled by two people due to its weight.

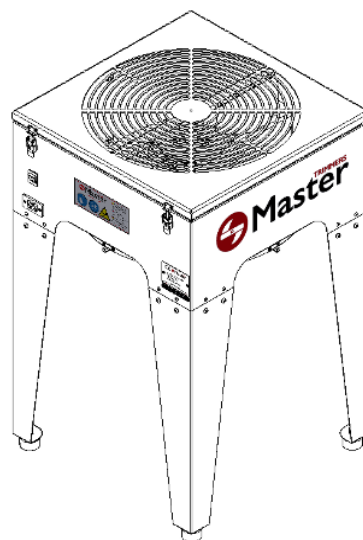

### Assembling the bag

- 1 Identify the collection bag (E) and the ring (F) that is supplied closed with the connector (G) already assembled. Separate one end of the ring from one end of the connector and insert the free end through the slit of the bag (E) until it makes a complete turn as shown in the following image.
- 2 Rejoin the end of the ring with the connector and hide the connector inside the slit of the bag.

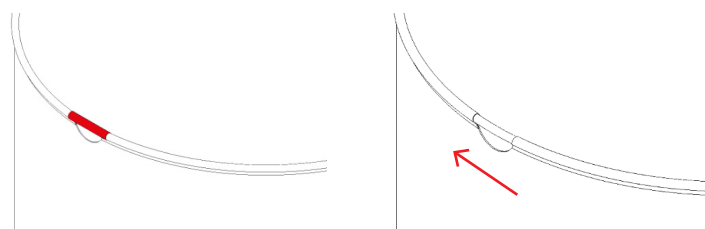
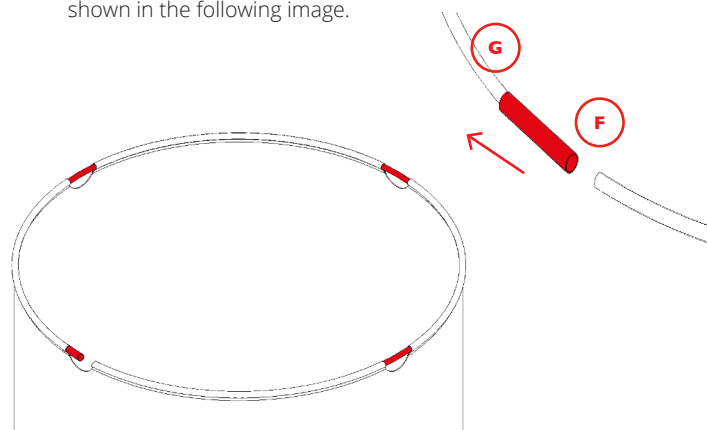

- 3 Place the collection bag, as shown in the following image, resting the ring on the hooks of the drum, located in the lower part of the body (A).

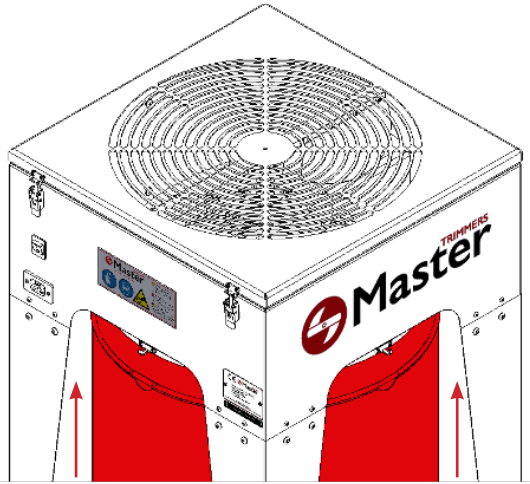

- 4 Finally, connect one end of the power cable (H) supplied to the connector provided on the body of the machine, and the other end to the power supply.

**IMPORTANT: Make sure that the electrical wiring is perfectly positioned, without forming loops that could cause tripping.**

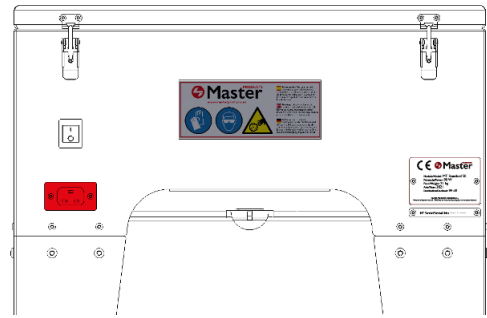

### Checks to carry out before starting work

- 1 Make sure the lid pull latches are properly closed.

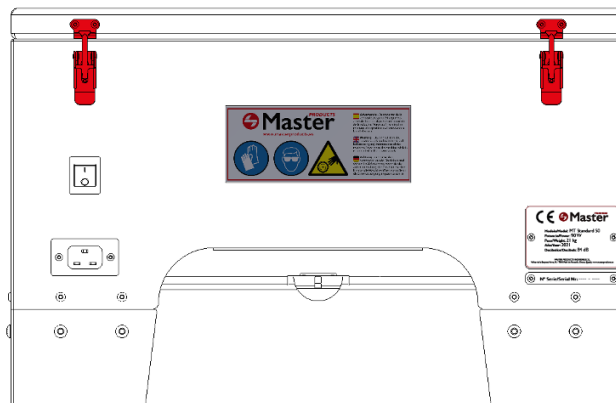

### Operating the machine



Master Products provides a cut-off mechanism that must not be altered by the user. If any task is carried out on the machine, be it, for example, maintenance, regulation, adjustment, etc., it is essential to comply with the safety regulations indicated in the 'safety for the operator' section.

#### Raw material conditions

The MT Standard 50 and 75 machines have been designed to work with all types of fresh herbaceous and semi-woody plants. All materials not of this nature must not be processed.

#### Preparation of the raw material

To be able to work with the MT Standard 50/75 it is important to leave a part of the lower branch to be able to grip it with the gauntlet and work comfortably and safely.

## How to use the machine

Once assembled and connected to the electrical current, the machine is ready to be used.

**IMPORTANT: The use of ear and eye protectors is recommended.**

- 1 Put a safety gauntlet on the hand that will be used to hold the branch to be treated, and with the other, press the on/off switch to turn on the machine. Leave the switch in the **ON** position.

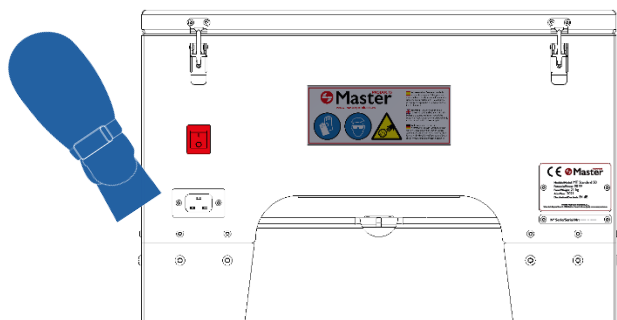

- 2 Take a freshly harvested branch and slide it over the grid in “zig-zag” movements.
- 3 Once flowers have been cut off as desired, remove the branch.
- 4 Repeat the process with a new branch.
- 5 Once the work session is finished, turn off the machine by pressing the on/off switch to leave it in the OFF state.

## Quality control

Check the appearance of the branch once the previous process has been completed, and if the desired result is not obtained, repeat the process.

## Remove the material from the bag

- 1 First, press the ON/OFF switches on the machine to turn it off. Then disconnect it from the electrical current by unplugging it. **IMPORTANT: The machine must be stopped and disconnected before manipulating it.**

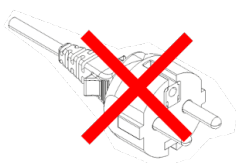
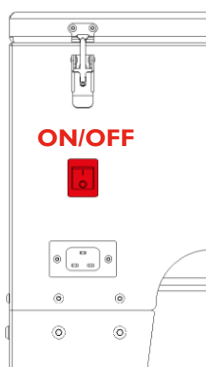

- 2 Pull the bag upwards at first to unhook the ring from the supports and then downwards to remove it.

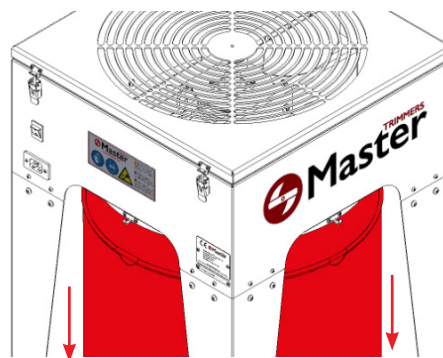

- 3 Remove and empty the contents of the bag. The bag can be washed in the washing machine, or by soaking it with the Master Clean liquid from the cleaning kit and scrubbing it by hand.

- 4 Once the cleaning/maintenance operations have been carried out, replace the bag by reversing the previous steps.

**IMPORTANT: NEVER** remove the protective grid from the blades until the blade movement has stopped.



## Safety

The MT Standard 50/75 is equipped with a safety device that guarantees the protection of the operator during use. It consists of a push-button micro switch. When the grid is positioned and fastened correctly, the micro switch is depressed, allowing the machine to be turned on. As soon as the grid is removed, the push-button changes position and when these two elements are no longer in contact, the machine switches off automatically.

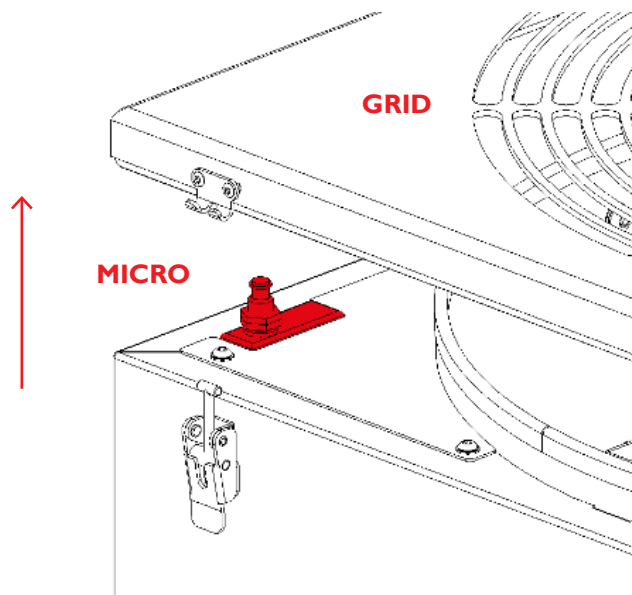

Until the grid is repositioned correctly and the micro switch is depressed, the machine will not turn on and it will not be operational. This avoids exposing the operator to any risk of cutting or trapping caused by the rotation of the blades.

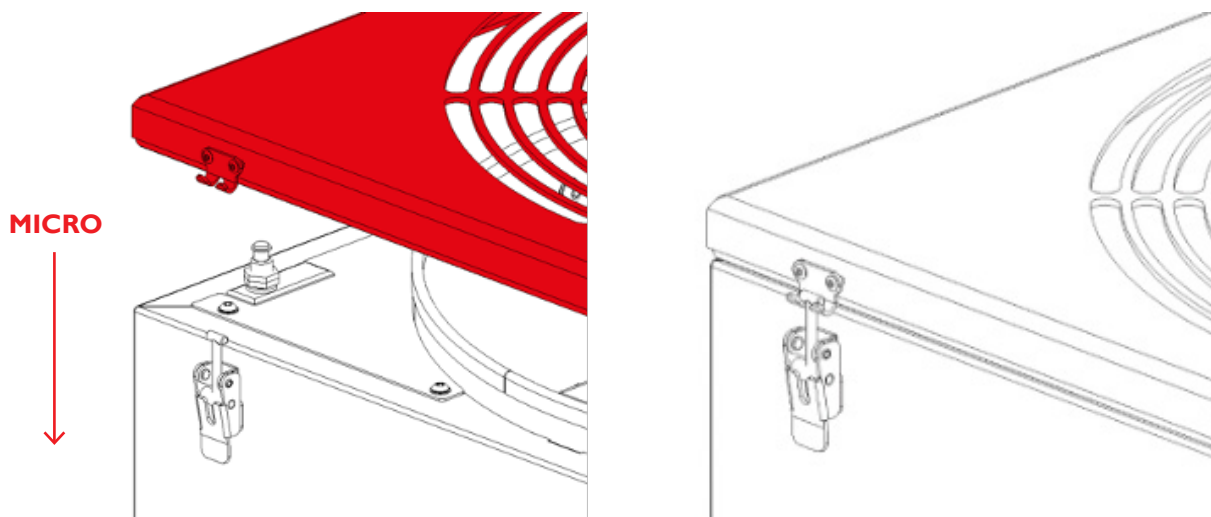

**IMPORTANT:** Remember that to correctly position the grid in the machine, you must fasten it with the four side latches.

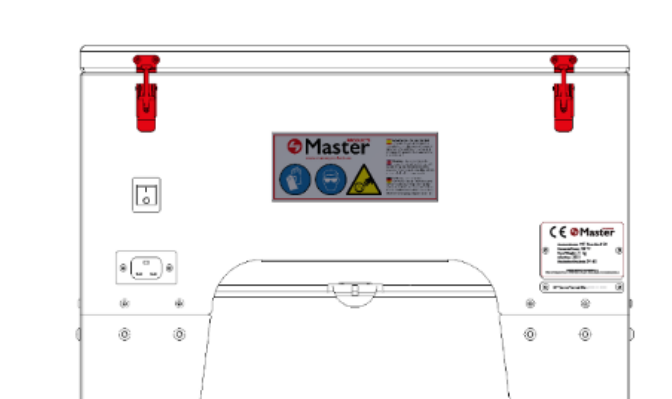

## Maintenance

**IMPORTANT:** Maintenance work must always be done with the machine stopped and with the electrical connector disconnected. Always wear protective gloves for maintenance operations.

To obtain a nominal amount of product and make efficient use of the machine, it must be cleaned regularly. The intensity and frequency of the cleaning will depend on the conditions of the incoming raw material. Master Products recommends cleaning the rack and blades at least once every 4 hours of operation. For optimal cleaning, use hot water and Master Clean liquid. We recommend cleaning and sanitizing the other parts of the machine at the end of each working day (8-12 hours).

### NOTE:

Sharpen the blades when cutting efficiency decreases.

For a finer cut, we recommend spraying the blades with vegetable oil once the cleaning operations are finished.

### Cleaning the blades and the grid

**Warning:** To carry out this operation, it is essential to wear protective gloves and follow the safety recommendations since you will be working in direct contact with the blades.

- 1 Press the ON/OFF switch on the machine to turn it off and disconnect it from the power source. **IMPORTANT: The machine must be stopped and disconnected before manipulating it.**
- 2 Open the four latches of the grid to remove it and access the blades.

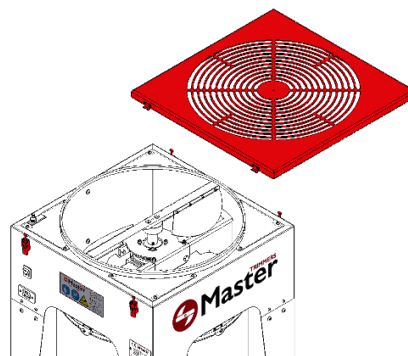
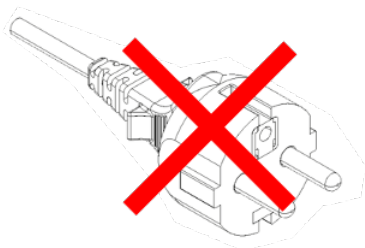

- 3 Unscrew and remove the bolts that link the blades to the motor shaft using Allen key No. 4. Then remove the blades. **IMPORTANT: The machine must be stopped and disconnected before manipulating it.**

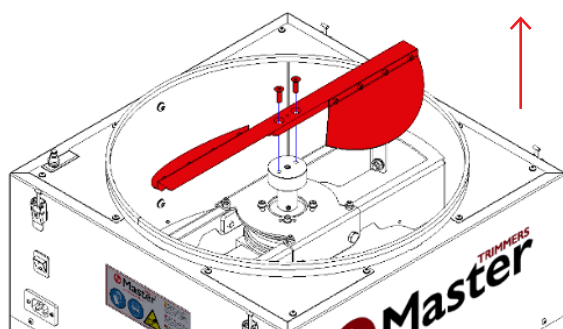

- 4 Proceed with cleaning/preventive maintenance operations. Hold the blades in the centre to avoid being cut. It is very important to remove the embedded material at the bottom of the blades. The accumulation of raw material debris in this area drastically reduces the cutting efficiency of the blades.

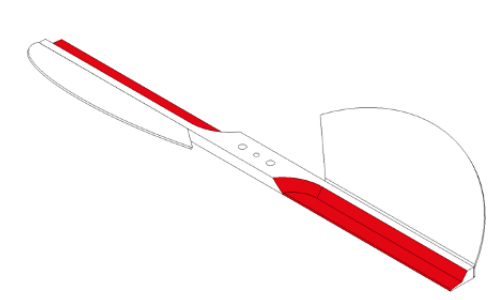

- 5 Thoroughly clean the grid by spraying with water, preferably hot, or Master Clean liquid. Take advantage of the current layout of the machine to clean the interior area. **For a finer cut, after cleaning we recommend spraying the blades with vegetable oil.**

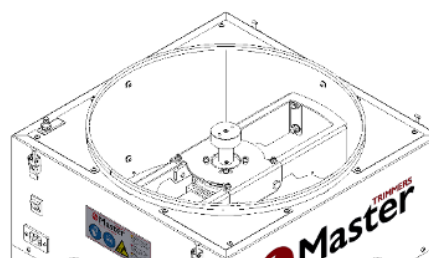
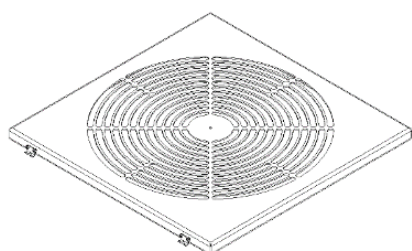

- 6 To reassemble the MT Standard 50/75, position the blades as shown in the following image and fix them by tightening the four bolts previously removed using Allen key No. 4.

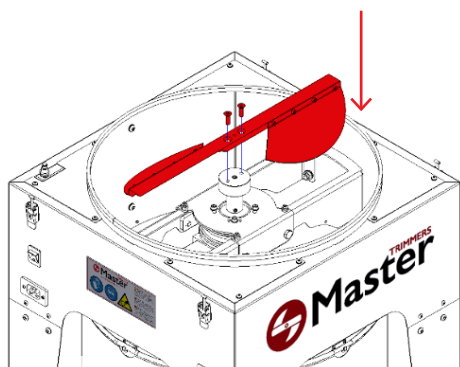

- 7 Replace the grid back on top and fasten it with the four latches.

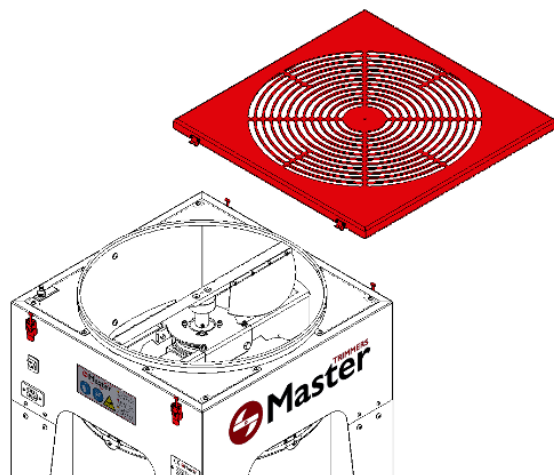

## Levelling the blades

Cutting effectiveness may be lost over time due to misalignment of the blades. Below, we describe how to solve this problem, adjusting the distance between the blades and the grid to make them completely level. To carry out this operation, the machine must be clean. You must also use protective gloves during the levelling process.

- 1 First, press the ON/OFF switch on the machine to switch it off. Then disconnect it from the electrical current by unplugging it. **IMPORTANT: The machine must be stopped and disconnected before manipulating it.**

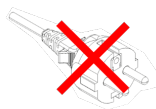

- 2 Measure the distance between the two ends of the blades and the grid with a caliper or other measuring instrument, as shown in the following images, to check that the blades are completely parallel to the grid of the machine.

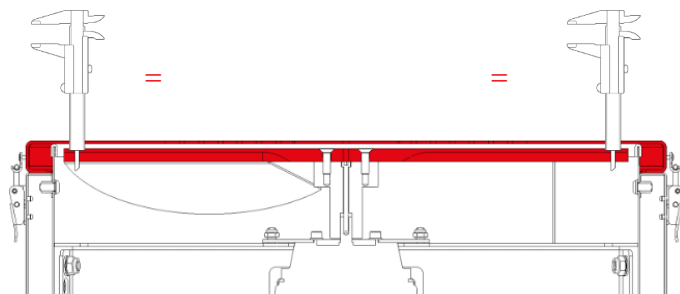
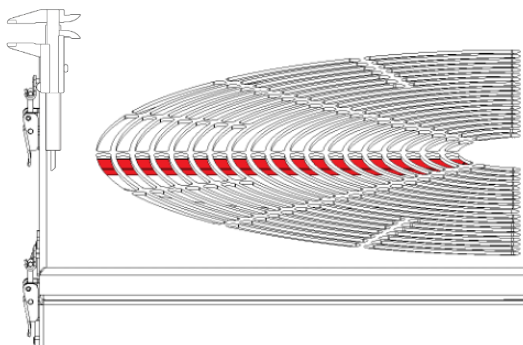

**If the distance is not the same at both ends, the blades must be levelled so they don't affect the cutting process. Proceed as described below.**

- 3 Open the four latches on the grid and remove it to gain access to the blades.

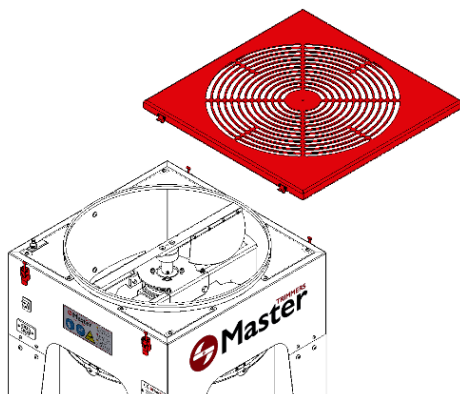

- 4 Loosen, without removing, the four nuts shown in the following image using Allen key N° 3 and a fixed wrench N°10.

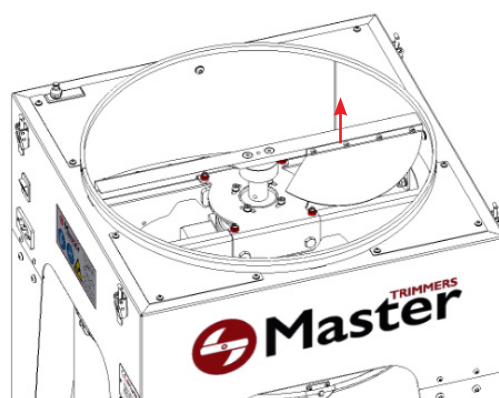



- 5 Loosen, without removing, the two side screws shown in the following image using the fixed spanned N° 13, and repeat the same process with the two screws on the opposite side.

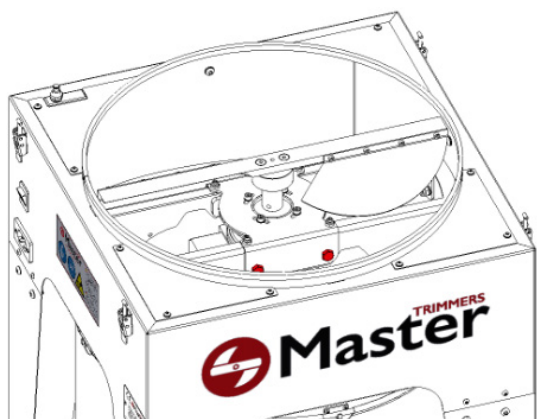

- 6 The red coloured support in the following image is now released and is free to move. Screwing or unscrewing the four threaded studs on it and enabled for this purpose allow the blades to be levelled, but before doing that, the grid must be placed as described in the next step.

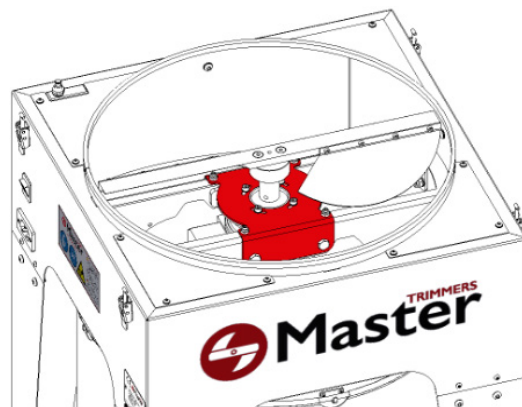

- 7 Place the protection grid and fix it with the help of the four latches. Screw in or unscrew the threaded studs to raise or lower the blades as required.

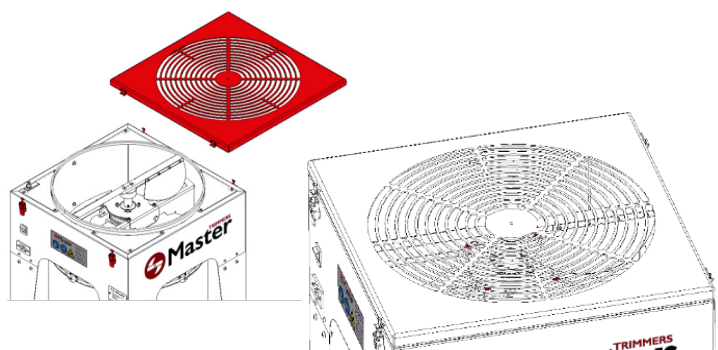

- Measure the distance between the two ends of the blades and the grid with a caliper or other measuring instrument as shown in the following image.

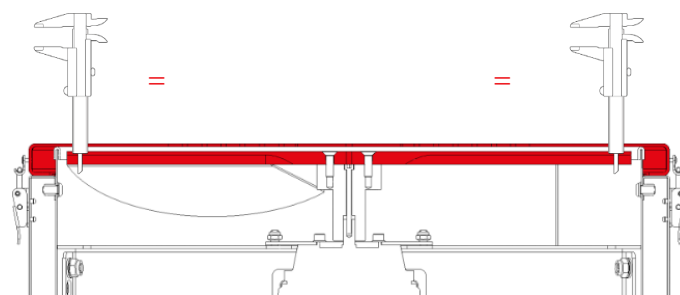

If the distance is not the same, it will be necessary to adjust the height, screwing or unscrewing the threaded studs, as appropriate.

- 8 Once the blades are level, remove the grill and fix the two side screws on both sides with the help of the fixed spanner N° 13, as shown in the following image.

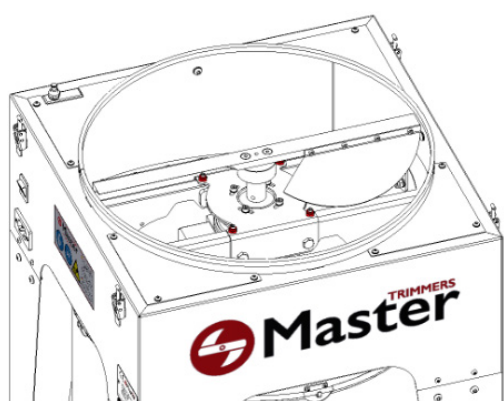

- 9 Next, tighten the four nuts shown in the following image, using the Allen key N° 3 and fixed spanner N° 10.

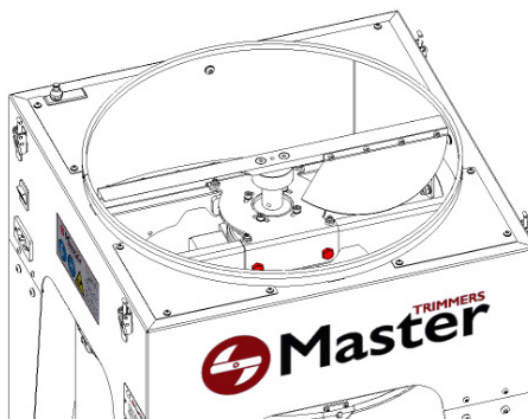

- 10 Finally, replace the protection grid and fasten it with the help of the four latches.

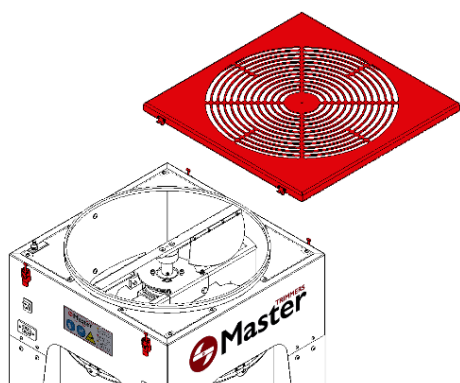



## Adjusting the blades

Cutting effectiveness may be lost over time due to an increased distance between the blades and the grid. Below, we described how to solve this problem by adjusting the distance between the blades and the grid to leave them at the optimal distance. To carry out this operation, the machine must be clean. Protective gloves must be worn during the adjustment process.

- 1 First, press the ON/OFF switch on the machine to turn it off and disconnect it from the power supply. **IMPORTANT: The machine must be stopped and disconnected before handling it in any way.**

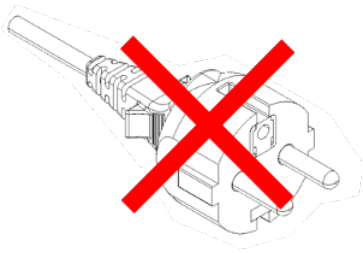

- 2 Then check with a caliper or other measuring instrument if the distance between the grid and the blades is greater than 2 mm. In that case, you must adjust the blades to 2 mm to increase cutting efficiency.

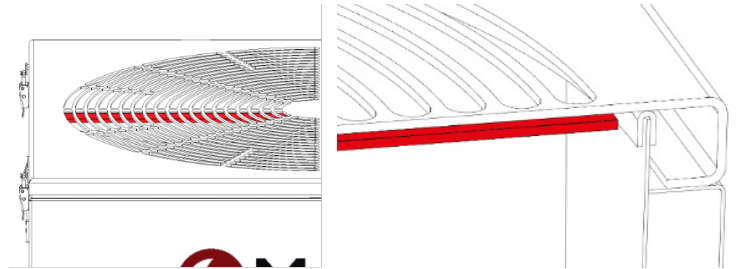

- 3 Open the four latches on the grid and remove it to gain access to the blades.

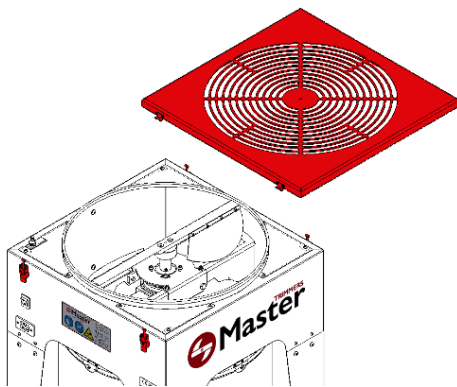

- 4 Loosen the set screw of the shaft with the help of Allen key N° 3, so that it exerts less pressure on the shaft, without losing contact, as shown in the following image. **IMPORTANT: The machine must be stopped and disconnected to manipulate it.**

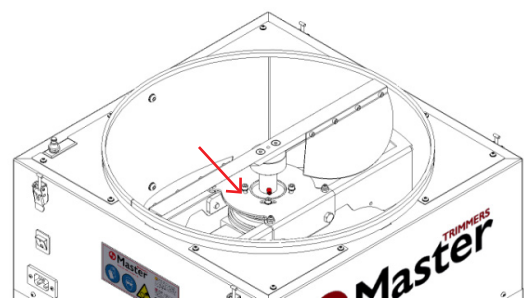

- 5 Replace the grid on the upper part, fastening it with the four latches. Adjust the height of the blades and the shaft, inserting Allen key N° 3 into the central screw of the shaft through the hole in the grid.

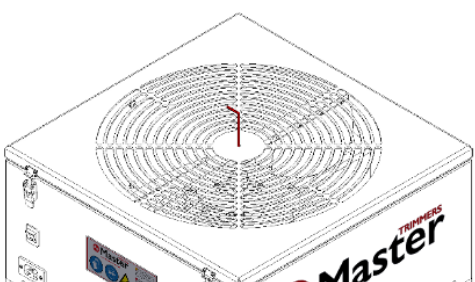

- 6 To lower the blades, screw in the central screw, and to raise them, unscrew it until the desired height is obtained.

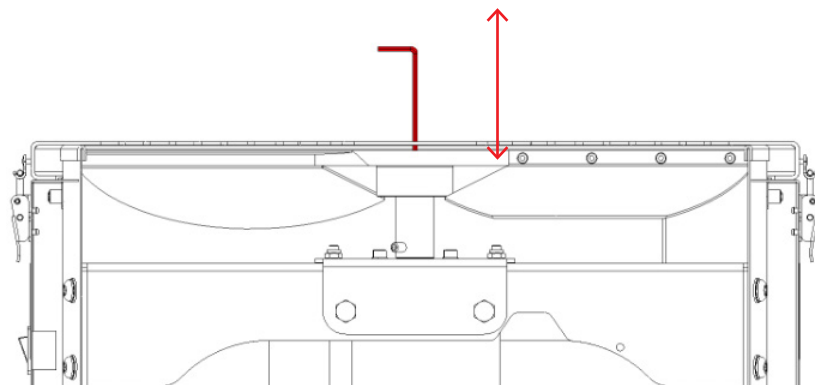

- 7 Check that the distance between the blades and the grid is as desired. **IMPORTANT: leave a minimum safety distance of 2 mm between the grid and the blades.**

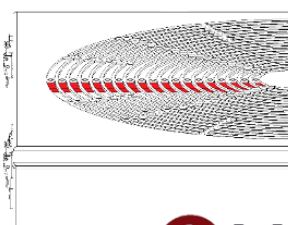
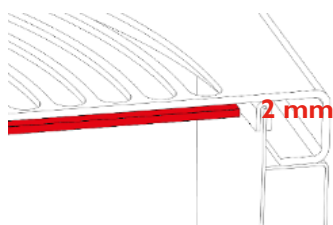

- 8 Once the correct distance has been set, remove the grid and re-fasten the set screw on the shaft with the help of Allen key N° 3.

- 9 Finally, replace the grid on the top of the machine and fasten it with the four latches.

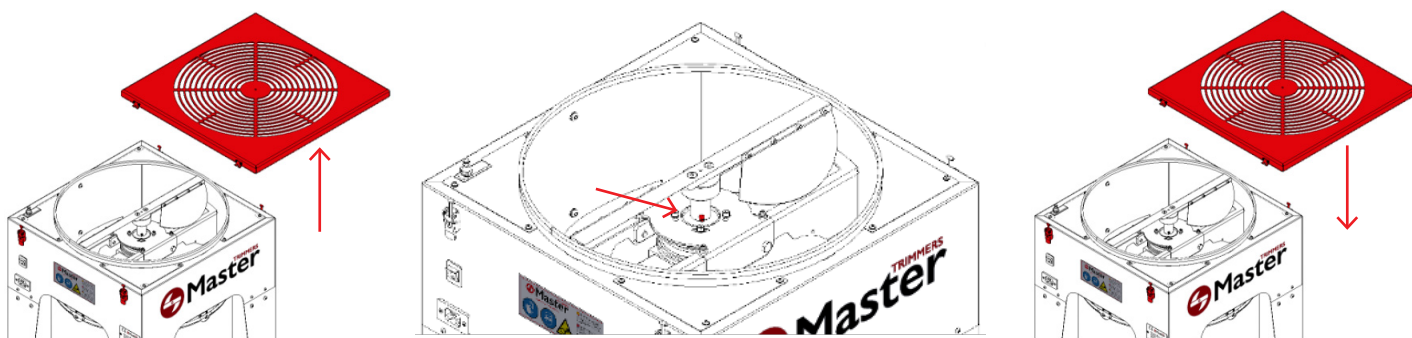

## Sharpening the blades

**IMPORTANT:** Warning: To carry out this operation, it is essential to wear protective gloves and follow the safety recommendations since you will be working in direct contact with the blades.

- 1 First, press the ON/OFF switch on the machine to turn it off and disconnect it from the power supply. **IMPORTANT: The machine must be stopped and disconnected before manipulating it.**
- 2 Next, open the four latches on the grid and remove it to gain access to the blade.

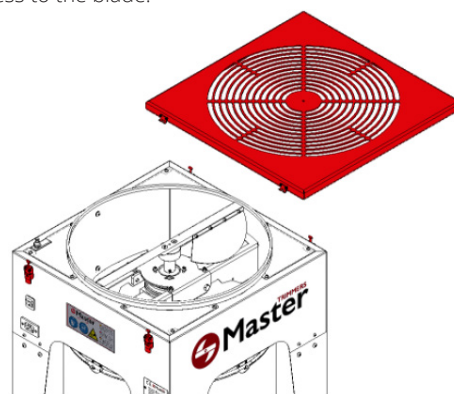
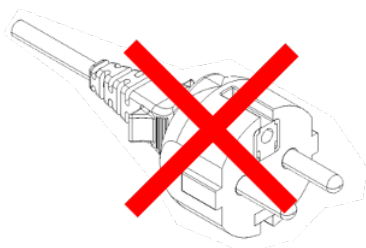

- 3 To remove the blades and sharpen them, you must unscrew the bolts that join them to the motor shaft using Allen key N° 4. **IMPORTANT: The machine must be stopped and disconnected before manipulating it.**

- 4 Finally, sharpen the cutting area of the blades. To optimize the cut, we recommend steaming the blades with vegetable oil. **If you need more information on how to sharpen the blades, contact the manufacturer.**

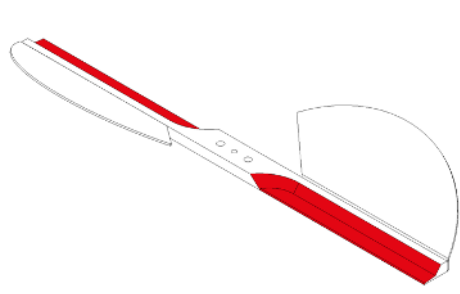
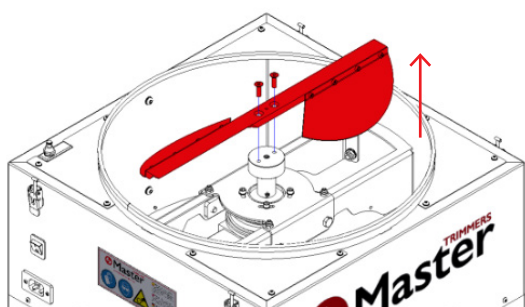

- 5 To reassemble the MT Standard 50 or 75, position the blade as shown in the following image. Using Allen key N° 4, fix them to the shaft with the screws that were previously removed.

- 6 Replace the grid back on top and fasten it with the four latches.

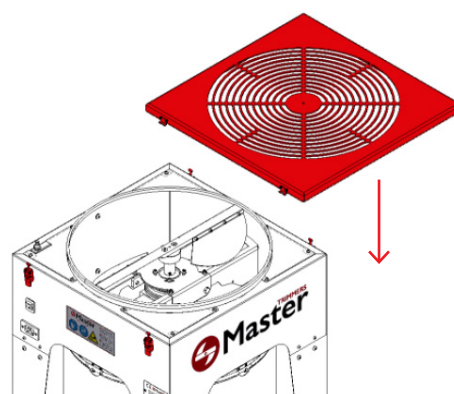
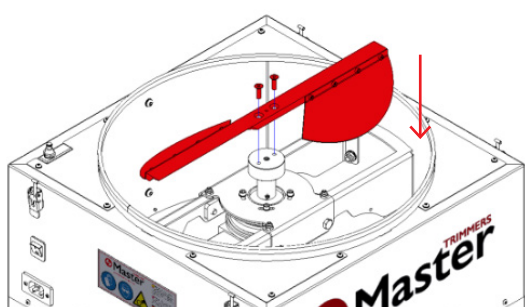

## Disassembly and dismantling

- + Before proceeding with disassembly, all possible power and/or power sources must be disconnected. Waste must be disposed of according to the corresponding national regulations.
- + For disassembly and dismantling operations, use the following personal protective equipment: gloves and protective glasses.
- + Covers, flexible ducts and components made of plastic material (or any non-metallic material) must be disassembled and disposed of separately.
- + Hydraulic and electrical components (such as valves, solenoid valves, etc.) must be disassembled for reuse if they are in good condition or, if possible, checked and recycled.
- + Take the components to an authorized recycling centre so that they are recycled and/or disposed of in an environmentally safe way. Recycle unwanted materials instead of disposing of them.

## Waste disposal

Waste must be disposed of according to the corresponding national regulations.

## Residual risks

Incorrect use of the machine:

Reason	Danger	Remaining risk	Precaution
<b>Look at the machine</b>	Danger of material expelled	Possible injuries to the face and eyes	See 3.4 of the instructions manual
<b>Crushing explosive materials</b>	Fire and explosion hazard	Any danger of burn wounds	Only use the suggested material
<b>Maintenance</b>	Hand can get caught in the blades	Danger of serious injury or amputation	Disconnect the machine from the power supply
<b>Putting fingers through the grid</b>	The blade may catch clothing or fingers	Danger of serious injury or amputation	See 3.4 of the instructions manual
<b>Removing the safety devices or protective sheets</b>	The mobile parts can catch clothing, can injure members or lead to amputations	Danger of serious injury or amputation	You may not remove the protective elements and safety devices



## General details

---

Model	<b>MT Standard 50/ MT Standard 75</b>
Power	<b>90W / 250 W</b>
Year of manufacture	<b>2023</b>
Country	<b>Spain</b>
Company name	<b>MASTER PRODUCTS INOXIDABLE, S.L.</b>
Address	<b>Veinat de la Banyeta nova, 10</b>
City	<b>Palol de Revardit</b>
Telephone number	<b>(+34) 972 299 355</b>
Email	<b>info@masterproducts.es</b>
Website	<b>www.masterproducts.es</b>
Manual	<b>CMP-1467-00-B</b>



<b>34</b>	MT Standard 50/75 Indicazioni generali Scopo del manuale Dove conservare il manuale Garanzia Contenuto della cassa	<b>35</b>	Istruzioni di sicurezza di base Sicurezza dell'operatore Chi può utilizzare la MT Standard 50 / 75 Riparazione dell'apparecchiatura Arresto dell'apparecchiatura
<b>36</b>	Esclusioni di responsabilità Trasporto Collegamenti elettrici Posizionamento	<b>37</b>	Avviamento Montaggio della MT Standard 50/75 Montaggio del sacco
<b>38</b>	Controlli da eseguire prima di iniziare il lavoro Funzionamento della macchina Condizioni del prodotto Preparazione del prodotto	<b>39</b>	Come usare l'apparecchiatura Controllo qualità
<b>40</b>	Sicurezza	<b>41</b>	Manutenzione Pulizia delle lame e della griglia
<b>42</b>	Livellamento delle lame	<b>44</b>	Regolazione delle lame
<b>45</b>	Affilatura delle lame	<b>46</b>	Smontaggio e smantellamento Smaltimento dei rifiuti Rischi residui
<b>47</b>	Dati generali	<b>48</b>	Français 
<b>63</b>	DICHIARAZIONE DI CONFORMITÀ CE		

## MT Standard 50/75

La MT Standard 50/75 è una pelatrice di fiori in grado di raggiungere una produzione di 9 kg/ora, nel caso del modello MT Standard 50, e di 18 kg/ora per il modello MT Standard 75. Grazie alle lame regolabili in altezza, garantisce un taglio preciso con tutti i tipi di fiori.

## Indicazioni generali

### Scopo del manuale

Il presente manuale di istruzioni consente all'utente di acquisire dimestichezza, fornendo le seguenti informazioni:

- + Assemblaggio della macchina
- + Uso della macchina
- + Linee guida di sicurezza
- + Manutenzione

### Dove conservare il manuale

Conservare il manuale di istruzioni in prossimità della macchina. Le istruzioni devono essere sempre a portata di mano. Devono essere conservate in un luogo asciutto e sicuro.

## Garanzia

Master Products offre una garanzia di 5 anni su qualsiasi parte difettosa di tutte le sue apparecchiature, a condizione che tale difetto non sia dovuto a uso improprio e/o mancanza di manutenzione.

Ai fini dell'applicazione della garanzia è indispensabile presentare la fattura di acquisto e contattare il produttore ([info@masterproducts.es](mailto:info@masterproducts.es)).

## Contenuto della cassa

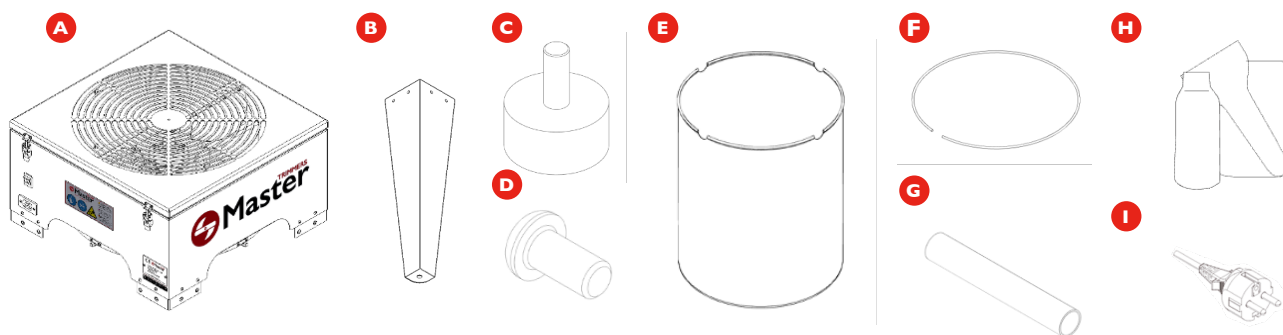

**A** Corpo (1 unità)

**B** Supporti (4 unità)

**C** Tappo in gomma Ø 40 x 25 (4 unità)

**D** Vite ISO 7380 M6 x 12 (20 unità)

**E** Sacco di raccolta (1 unità)

**F** Anello del sacco (1 unità)

**G** Chiusura dell'anello (1 unità)

**H** Kit di pulizia (1 unità)

**I** Cavo di alimentazione (1 unità)

## Istruzioni di sicurezza di base

### Simboli di sicurezza



#### PERICOLO

Questo simbolo informa dell'esistenza di un possibile pericolo imminente per l'integrità fisica e la vita delle persone. La mancata osservanza di queste indicazioni può comportare gravi conseguenze dovute a possibili lesioni con pericolo di morte.



#### AVVERTENZA

Questo simbolo informa dell'esistenza di un possibile pericolo imminente per l'integrità fisica e la vita delle persone. La mancata osservanza di queste istruzioni può causare danni alla macchina e infortuni all'operatore.



#### NOTA

Questa indicazione riporta consigli e informazioni particolarmente utili e fornisce indicazioni importanti per il corretto uso della macchina. La mancata osservanza di queste indicazioni può portare a un uso improprio della macchina in questione.

### Sicurezza dell'operatore

- + Con questa macchina possono essere trattate solo piante fresche, erbacee e/o semilegnose. L'utilizzo con piante di tipo diverso può causare lesioni all'utente e all'apparecchiatura.
- + Utilizzare la macchina solo con manopole che impediscano di inserire le dita nei fori della griglia.
- + Indossare occhiali protettivi per minimizzare il rischio dovuto all'espulsione del prodotto.
- + Durante il lavoro non indossare mai indumenti ampi, capelli sciolti, braccialetti, ciondoli ecc.
- + Non introdurre mani o oggetti nella parte inferiore (attraverso il sacco).
- + I dispositivi di sicurezza, come interruttori, griglie, protezioni, telai, non possono in nessun caso essere smontati.
- + Non lavorare sotto l'influenza di alcol e/o droghe.

### Chi può utilizzare la MT Standard 50 / 75

Le macchine Master Trimmer Standard 50 e 75 possono essere utilizzate esclusivamente da operatori che abbiano letto e compreso il presente manuale.

### Riparazione dell'apparecchiatura

Solo un tecnico qualificato può smontare e riparare l'unità e installare nuovi componenti. Nel caso in cui la macchina rientri nel periodo di garanzia, solo un tecnico Master Products può eseguire interventi sulla stessa senza rendere nulla la garanzia.

### Arresto dell'apparecchiatura

Le macchine Master Trimmer Standard 50 e 75 possono essere spente in qualsiasi circostanza, premendo l'interruttore OFF.

Prima di effettuare qualsiasi intervento di manutenzione sulla macchina, è necessario scollegarla dalla rete elettrica.

Il rilevatore di griglia svolge solo una funzione di sicurezza e NON può essere utilizzato come sistema di arresto della macchina.

L'unità deve essere spenta e scollegata immediatamente dalla corrente elettrica nel caso si noti un funzionamento anomalo.

## Esclusioni di responsabilità

---

È fatto divieto di apportare modifiche alle macchine Master Products senza l'approvazione del produttore. Eventuali modifiche apportate alle macchine rendono nulla la garanzia del produttore, che declina ogni responsabilità per ogni guasto o incidente che ne possa derivare.

Durante il periodo di garanzia, le macchine Master Products possono essere smontate e riparate solo da meccanici del produttore o da loro rappresentanti ufficiali.

L'operatore che utilizza la macchina deve assicurarsi che il materiale trattato venga regolarmente asportato, in quanto eventuali residui possono causare ostruzioni e quindi malfunzionamento della macchina.

## Trasporto

---



MT Standard 50: Caja 58 x 58 x 43 cm = 23 kg // Peso neto equipo = 21 kg  
MT Standard 75: Caja 85 x 81 x 44 cm = 52 kg // Peso neto equipo = 48 kg

**IMPORTANTE: Occorre notare che, a causa del peso elevato, il modello MT Standard 75 deve essere trasportato da due persone.**

## Collegamenti elettrici

---



La conexión eléctrica de la máquina MT Standard 50/75 debe llevarse a cabo mediante una fuente de alimentación 230 V / 50-60 Hz monofásico.

## Posizionamento

---



Le macchine MT Standard 50 e 75 devono essere posizionate su una superficie in piano e senza irregolarità, per garantirne la stabilità e l'ergonomia per l'utilizzatore durante il lavoro. Le macchine sono adatte solo per uso in ambienti interni; in nessun caso la sezione elettrica deve essere esposta all'acqua e/o all'umidità.

## Avviamento

### Montaggio della MT Standard 50/75

1 Le macchine MT Standard 50 e 75 vengono fornite completamente protette e imballate in una cassa. Aprire la cassa e verificare il materiale ricevuto. Posizionare i componenti su una superficie in piano, lasciando sufficiente spazio di movimento.

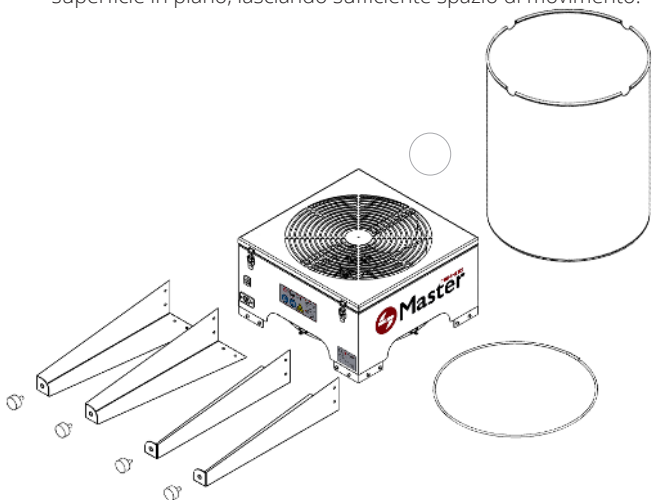

2 Montare i tappi in gomma (C) sulla base dei supporti (B).

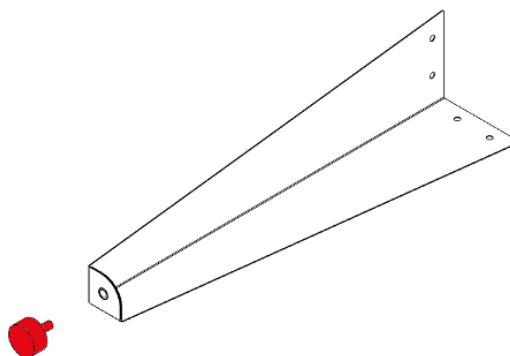

3 Posizionare il corpo della macchina (A) come mostrato nell'immagine, su una superficie in piano con un'altezza tale da facilitare il montaggio. Fissare i supporti con le viti (D) e con l'ausilio della chiave a brugola N° 4. Procedere allo stesso modo con i restanti supporti.

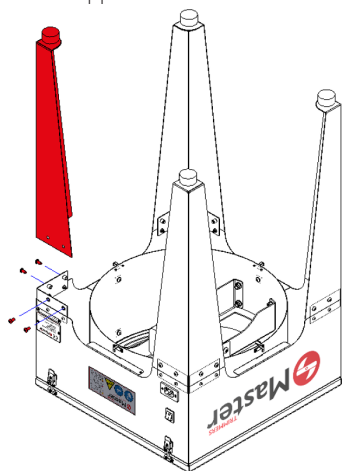

4 Posizionare l'apparecchiatura in appoggio sui quattro supporti. **IMPORTANTE: a causa del peso elevato, il modello MT Standard 75 deve essere trasportato da due persone.**

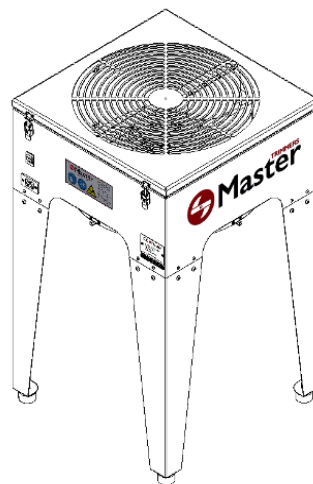

### Montaggio del sacco

1 Individuare il sacco di raccolta (E) e l'anello (F) in dotazione con la chiusura (G) già montata. Separare un'estremità dell'anello da un'estremità della chiusura e introdurre l'estremità libera attraverso la fessura del sacco (E) fino a compiere un giro completo, come mostrato nella figura seguente.

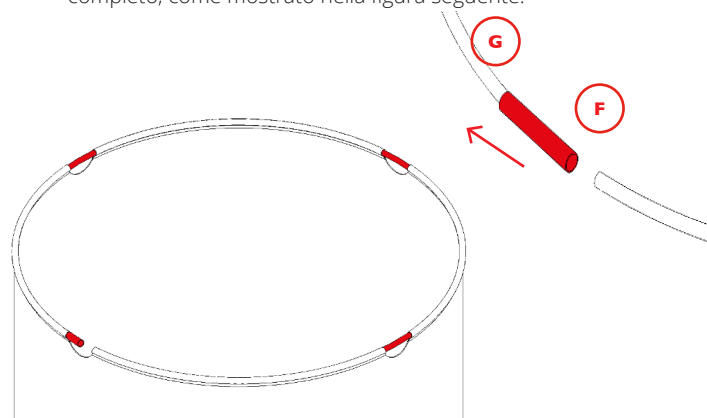

2 Ricongiungere l'estremità dell'anello con la chiusura e nascondere all'interno della fessura del sacco.

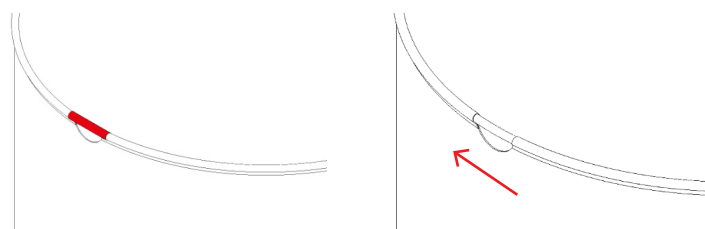

- 3 Posizionare il sacco di raccolta, come mostrato nella figura seguente, appoggiando l'anello sui ganci del tamburo, posti nella parte inferiore del corpo (A).

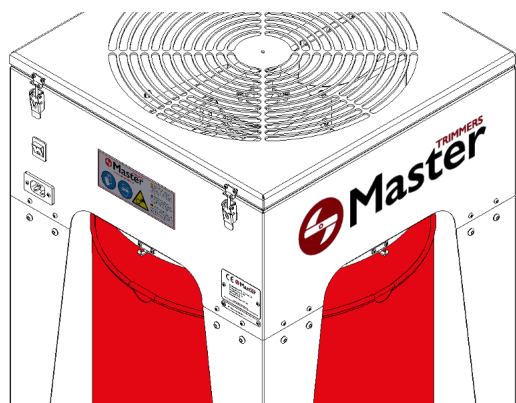

- 4 Collegare quindi un'estremità del cavo di alimentazione in dotazione (I) al connettore sul telaio della macchina e l'altra estremità alla presa di corrente elettrica.

**IMPORTANTE: Verificare che i cavi elettrici siano correttamente posati e che non si formino anse che potrebbero fare inciampare le persone.**

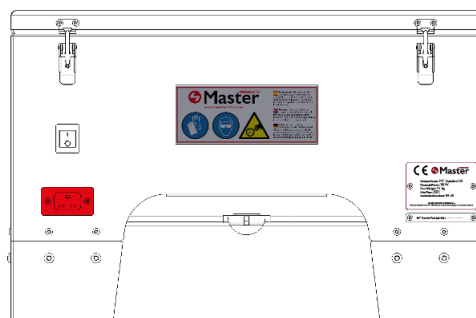

## Controlli da eseguire prima di iniziare il lavoro

- 1 Assicurarsi che le chiusure a leva del coperchio siano correttamente bloccate.



## Funzionamento della macchina



La macchina Master Products è dotata di un meccanismo di taglio che non può essere alterato dal cliente. Se si eseguono operazioni sulla macchina, che si tratti di manutenzione, regolazione, configurazione ecc., è essenziale rispettare le norme di sicurezza indicate nella sezione "Sicurezza dell'operatore".

## Condizioni del prodotto

Le macchine MT Standard 50 e 75 sono state progettate per operare con tutti i tipi di piante erbacee fresche e semilegnose. Ogni altro tipo di pianta che non rientra in queste categorie non può essere trattato.

## Preparazione del prodotto

Per poter lavorare con la MT Standard 50/75 è importante lasciare una parte del ramo inferiore per poterlo afferrare con il guanto e lavorare comodamente, in sicurezza.

## Come usare l'apparecchiatura

Dopo l'assemblaggio e il collegamento alla corrente elettrica, la macchina è pronta per essere utilizzata.

### IMPORTANTE: Si raccomanda l'uso di protezioni per l'udito e per gli occhi.

- 1 Indossare una manopola di sicurezza che servirà per reggere il ramo da trattare, mentre con l'altra mano premere l'interruttore On/Off per accendere la macchina. Lasciare l'interruttore in posizione **ON**.

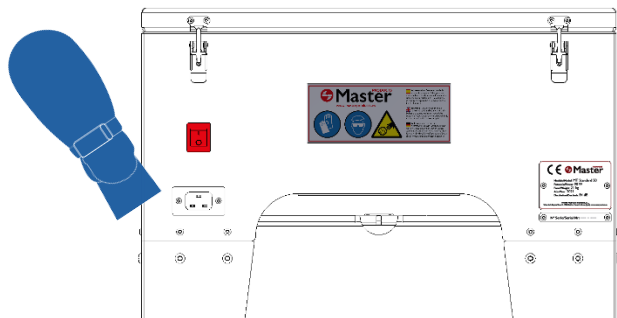

- 2 Afferrare un ramo appena raccolto e strisciarlo sulla griglia con movimenti a "zig-zag".
- 3 Quando il taglio dei fiori è come desiderato, rimuovere il ramo.
- 4 Ripetere il processo con un nuovo ramo.
- 5 Terminata la sessione di lavoro, spegnere la macchina premendo l'interruttore On/Off e lasciarla in posizione **OFF**.

## Controllo qualità

Terminato il processo precedente, verificare l'aspetto del ramo e, se non si è soddisfatti del risultato ottenuto, ripetere il processo.

## Rimuovere il materiale dal sacco

- 1 Per prima cosa, spegnere la macchina premendo gli interruttori ON/OFF sulla stessa. Scollegare quindi la macchina dall'alimentazione elettrica. **IMPORTANTE: la macchina deve essere arrestata e scollegata prima di poter intervenire sulla stessa.**

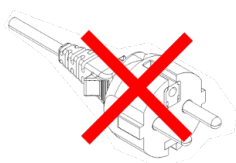
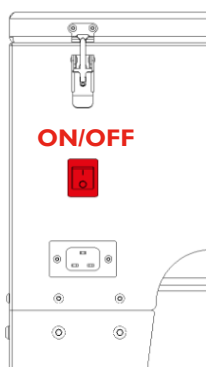

- 2 Tirare il sacco prima verso l'alto per liberare l'anello dai supporti, quindi verso il basso per estrarlo.

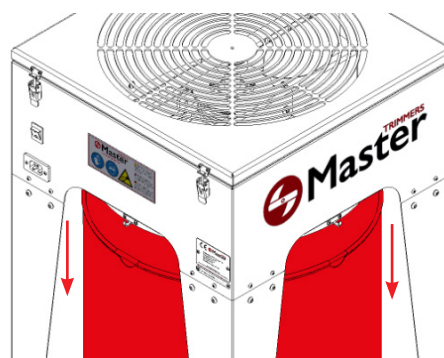

- 3 Rimuovere e vuotare il contenuto del sacco. Il sacco è lavabile in lavatrice, oppure per immersione con il liquido Master Clean del kit di pulizia e strofinandolo a mano.

- 4 Eseguire le operazioni di pulizia/manutenzione, sostituire il sacco seguendo la procedura descritta in precedenza nell'ordine inverso.

**IMPORTANTE:** Non rimuovere MAI la griglia di protezione dalle lame finché queste ultime non hanno smesso di muoversi.

## Sicurezza

La MT Standard 50/75 è equipaggiata con un dispositivo di sicurezza che protegge l'operatore durante l'uso. È costituito da un microinterruttore con pulsante. Quando la griglia è posizionata e correttamente fissata, si preme il microinterruttore, che consente l'accensione della macchina. Non appena si rimuove la griglia, il pulsante cambia posizione e nel momento in cui i due elementi non sono più a contatto, la macchina si spegne automaticamente.

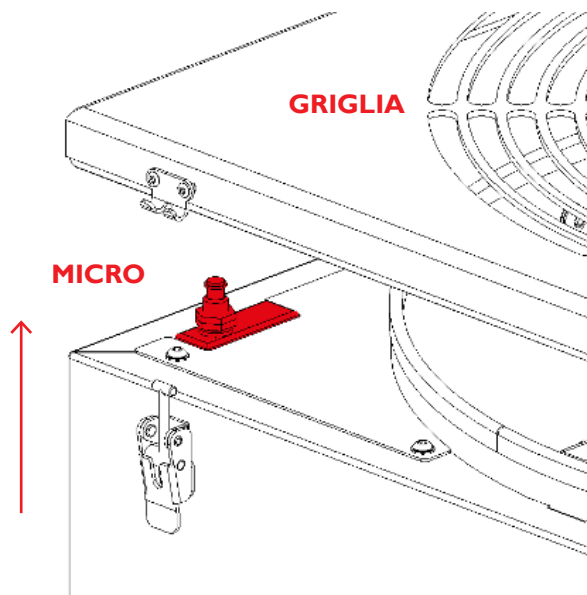

Finché la griglia non viene riposizionata correttamente e non si preme il microinterruttore, non sarà possibile accendere la macchina, che non sarà operativa. In questo modo si evita l'esposizione dell'operatore al rischio di taglio o intrappolamento dovuto alla rotazione delle lame.

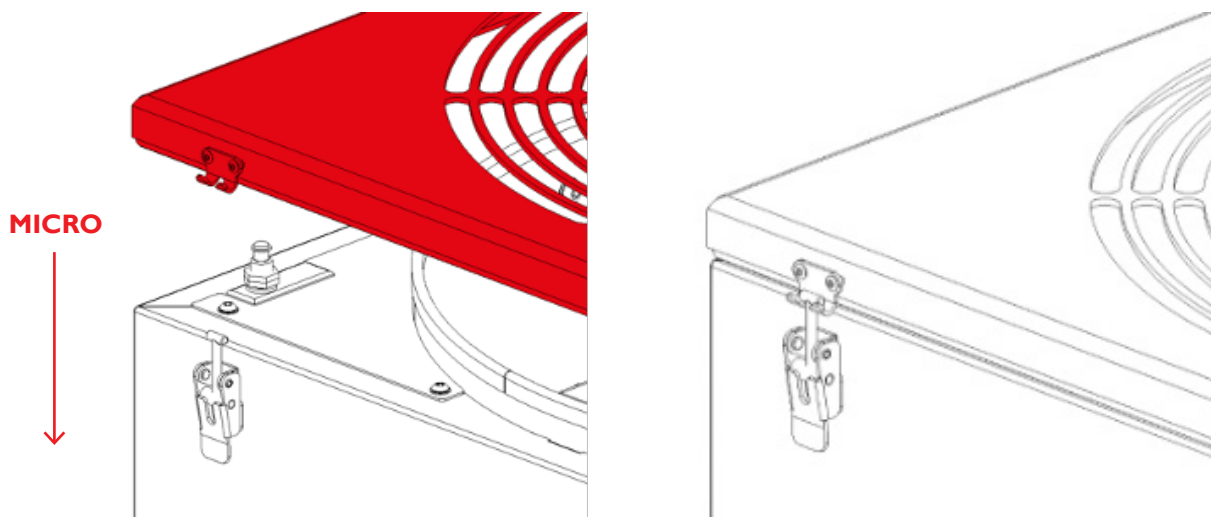

**IMPORTANTE:** per posizionare correttamente la griglia nella macchina è necessario fissarla con le quattro chiusure laterali.

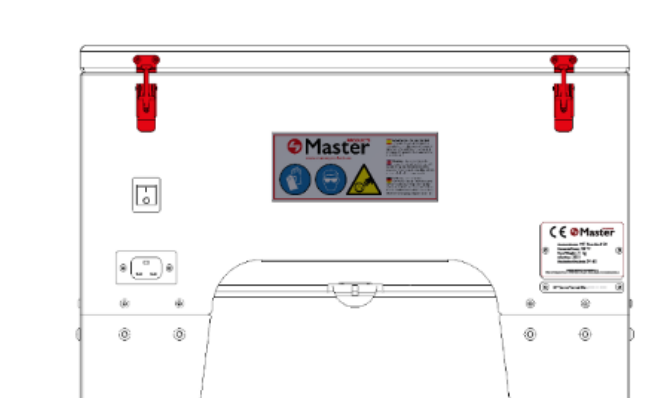



## Manutenzione

**IMPORTANTE:** Gli interventi di manutenzione vanno sempre eseguiti a macchina ferma e con il connettore elettrico scollegato. Per eseguire qualsiasi intervento, indossare sempre guanti di protezione.

Per ottenere un volume nominale di prodotto e un uso efficiente della macchina, è necessaria una pulizia regolare. L'intensità e la frequenza dei lavaggi dipendono dalle condizioni iniziali del prodotto. Master Products consiglia di lavare la griglia e le lame almeno una volta ogni 4 ore di funzionamento. Per una pulizia ottimale, utilizzare dell'acqua calda e il liquido Master Clean. Si raccomanda di lavare e igienizzare il resto dell'apparecchiatura al termine di ogni giorno di lavoro (8-12 ore).

**NOTA:** quando l'efficienza di taglio si riduce, è necessario affilare le lame.

Per un taglio più fine, terminata la pulizia, si consiglia di spruzzare olio vegetale sulle lame.

### Pulizia delle lame e della griglia

**Avvertenza:** per eseguire questa operazione è essenziale utilizzare guanti protettivi e attenersi alle raccomandazioni di sicurezza, poiché si opererà a diretto contatto con le lame.

- 1 Premere l'interruttore ON/OFF sulla macchina per spegnerla e scollegarla dall'alimentazione. **IMPORTANTE: la macchina deve essere arrestata e scollegata prima di poter intervenire sulla stessa.**

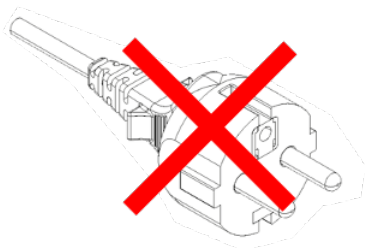

- 2 Aprire quindi le quattro chiusure della griglia e toglierla per accedere alle lame.

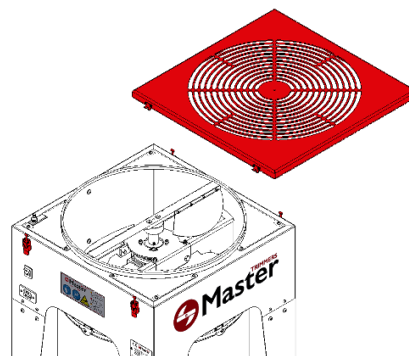

- 3 Svitare e togliere le viti che fissano le lame all'albero motore utilizzando la chiave a brugola N° 4. Successivamente rimuovere le lame. **IMPORTANTE: la macchina deve essere arrestata e scollegata prima di poter intervenire sulla stessa.**

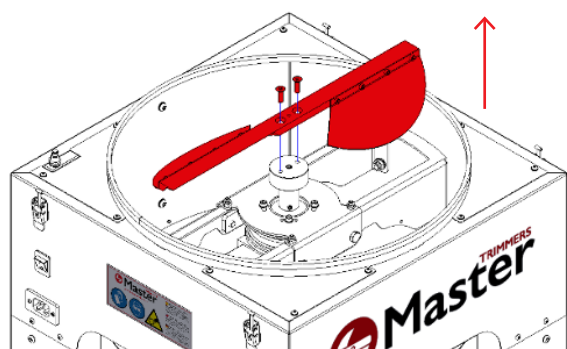

- 4 Procedere con le operazioni di pulizia/manutenzione preventiva. Tenere le lame dal centro per evitare di tagliarsi. È molto importante rimuovere le incrostazioni sul lato inferiore delle lame. L'accumulo di detriti in quest'area ne riduce drasticamente l'efficienza di taglio.

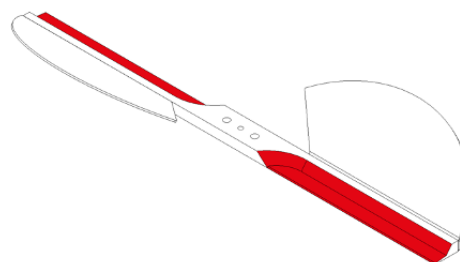

- 5 Pulire accuratamente la griglia spruzzandola con acqua, preferibilmente calda, o con il liquido Master Clean. Sfruttare il layout attuale della macchina per pulirne l'area interna. Dopo la pulizia, per un taglio più fine, si raccomanda di spruzzare olio vegetale sulle lame.

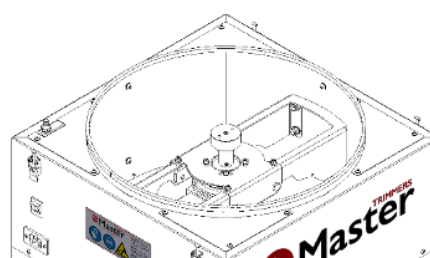
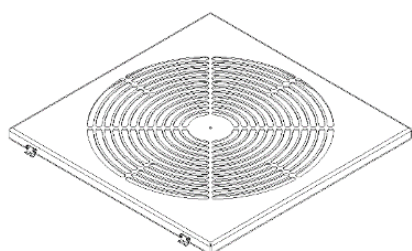

- 6 Per rimontare la MT Standard 50/75, posizionare le lame come mostrato nella figura seguente e fissarle serrando le quattro viti precedentemente rimosse con la chiave a brugola N° 4.

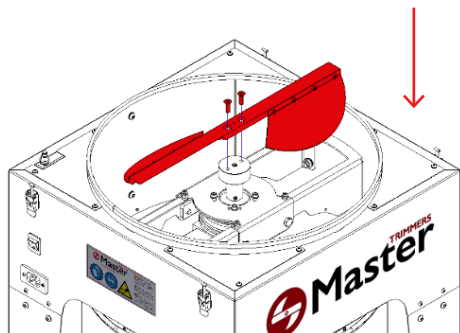

- 7 Riposizionare la griglia e fissarla con le quattro chiusure.

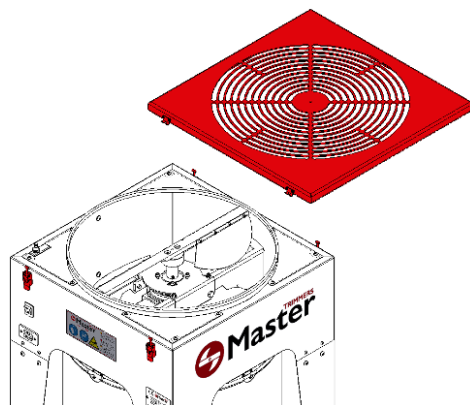

## Livellamento delle lame

Con il tempo, l'efficacia del taglio può andare persa a causa del disallineamento delle lame. Di seguito si riporta come risolvere questo problema, regolando la distanza tra le lame e la griglia, per portarle completamente a livello. Per eseguire questa operazione la macchina deve essere pulita. Durante il livellamento, è inoltre necessario indossare guanti di protezione.

- 1 Per prima cosa, spegnere la macchina premendo l'interruttore ON/OFF sulla stessa. Scollegare quindi la macchina dall'alimentazione elettrica. **IMPORTANTE: la macchina deve essere arrestata e scollegata prima di poter intervenire sulla stessa.**

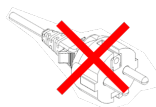

- 2 Misurare la distanza tra le due estremità delle lame e la griglia con un calibro a corsoio o altro strumento di misura, come mostrato nelle figure seguenti, per assicurarsi che le lame siano completamente parallele alla griglia della macchina.

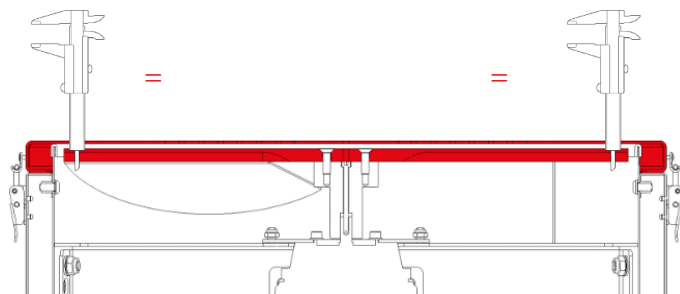
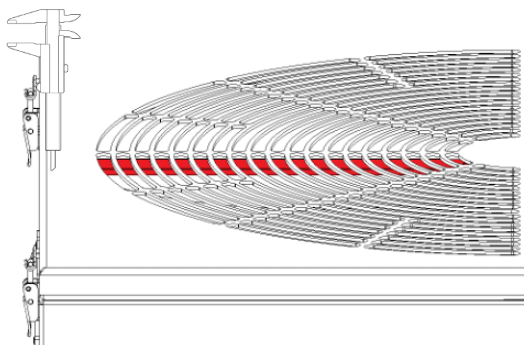

*Se la distanza alle due estremità non è la stessa, devono essere livellate per evitare di compromettere il processo di taglio. Procedere come descritto di seguito.*

- 3 Aprire le quattro chiusure della griglia e toglierla per accedere alle lame.

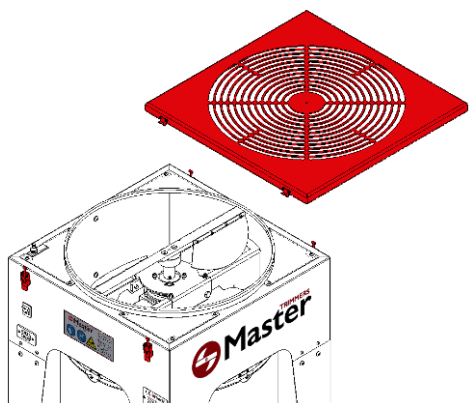

- 4 Allentare, senza rimuovere, i quattro dadi riprodotti nella figura seguente utilizzando la chiave a brugola N° 3 e una chiave fissa N° 10.

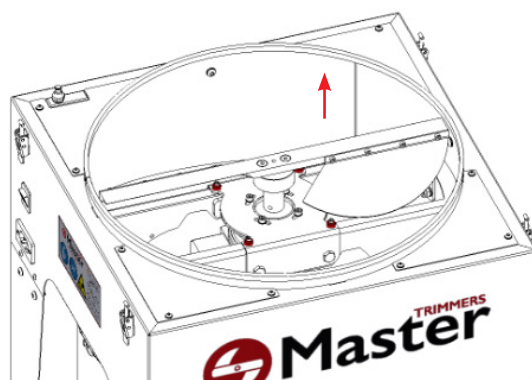

- 5 Con la chiave fissa N° 13 allentare le due viti laterali riprodotte nella figura seguente, senza rimuoverle del tutto, quindi ripetere la stessa procedura con le due viti sul lato opposto.

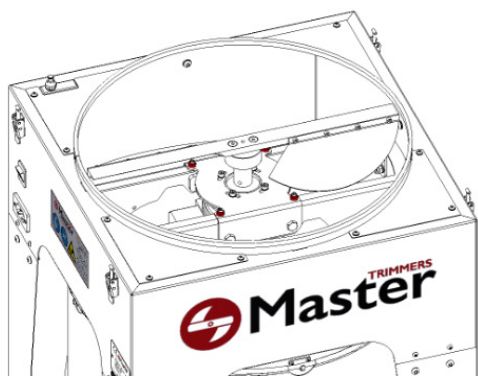

- 6 Il supporto riprodotto in rosso nella figura seguente è ora libero e mobile. Le lame si livellano avvitando o svitando le quattro viti prigioniere filettate e previste a tale scopo, tuttavia la griglia deve essere preventivamente posizionata come descritto nel passaggio successivo.

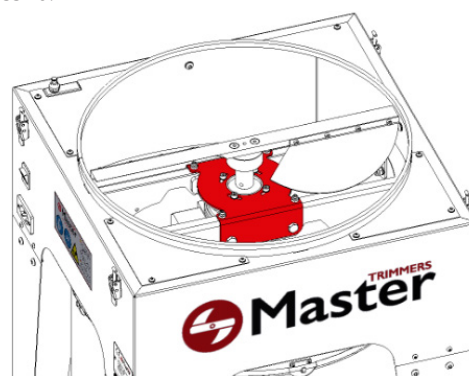

- 7 Posizionare la griglia di protezione e fissarla utilizzando le quattro chiusure. Avvitare o svitare le viti prigioniere filettate, per alzare o abbassare le lame in base alle necessità.

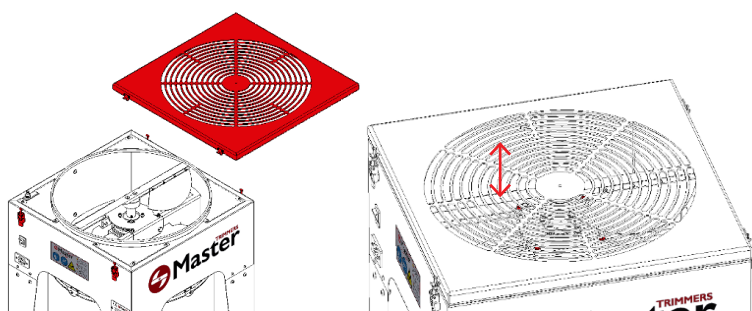

- Misurare la distanza tra le due estremità delle lame e la griglia utilizzando un calibro a corsoio o altro strumento di misurazione, come mostrato nella figura seguente.

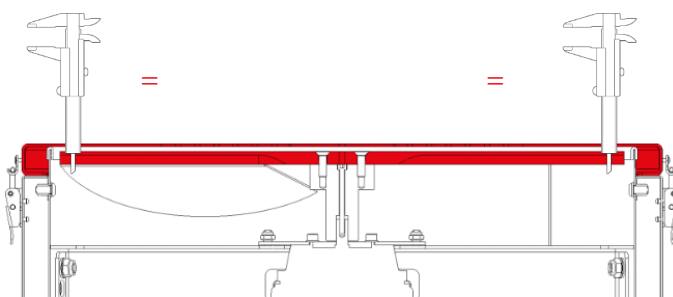

*Se la distanza è diversa, sarà necessario continuare a regolare l'altezza, avvitando o svitando le viti prigioniere filettate, a seconda del caso.*

- 8 Una volta livellate le lame, togliere la griglia e serrare le due viti laterali su entrambi i lati con la chiave fissa N° 13, come mostrato nella figura seguente.

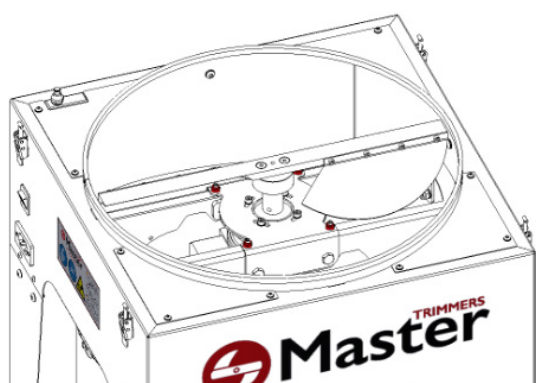

- 9 Quindi serrare, i quattro dadi mostrati nella figura seguente utilizzando la chiave a brugola N° 3 e una chiave fissa N° 10.

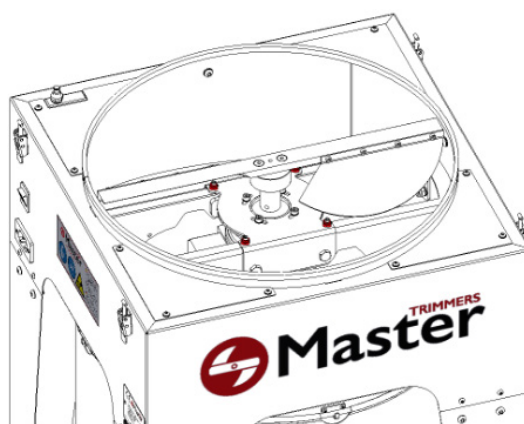

- 10 Posizionare la griglia di protezione e fissarla utilizzando le quattro chiusure.

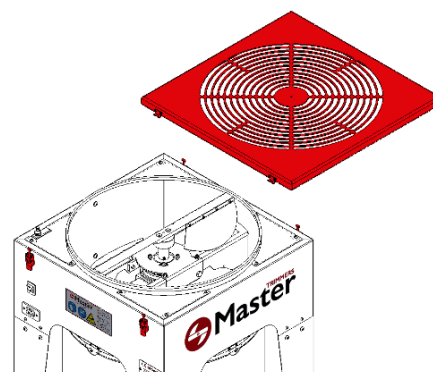

## Regolazione delle lame

Con il tempo, l'efficacia del taglio può andare persa a causa dell'aumento della distanza tra le lame e la griglia. Di seguito si riporta come risolvere questo problema, regolando la distanza tra le lame e la griglia, per ripristinare la distanza ottimale. Per eseguire questa operazione la macchina deve essere pulita. Durante la regolazione, è inoltre necessario utilizzare guanti di protezione.

- 1 In primo luogo, premere l'interruttore ON/OFF sulla macchina per spegnerla e scollegarla dall'alimentazione. **IMPORTANTE: La macchina deve essere arrestata e scollegata prima di intervenire sulla stessa.**

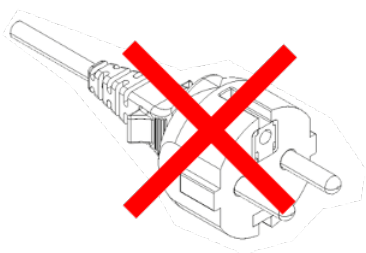

- 2 Quindi verificare con un calibro a corsoio o altro strumento di misura se la distanza tra griglia e lame è maggiore di 2 mm. In questo caso, per aumentare l'efficienza di taglio, si dovrà regolare le lame a 2 mm.

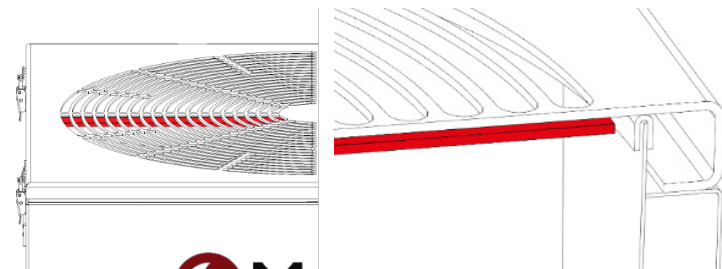

- 3 Aprire le quattro chiusure della griglia e toglierla per accedere alle lame.

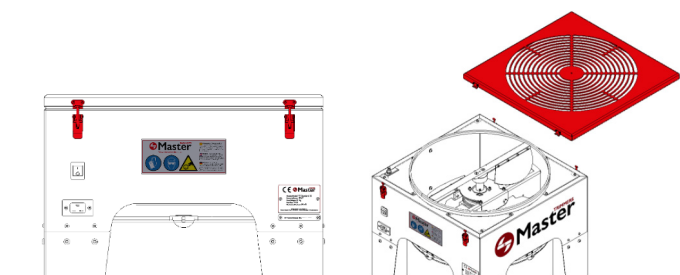

- 4 Allentare la vite prigioniera dell'albero con la chiave a brugola N° 3, in modo che eserciti una minore pressione sull'albero, senza tuttavia staccarsi completamente, come mostrato nella figura seguente. **IMPORTANTE: la macchina deve essere arrestata e scollegata prima di poter intervenire sulla stessa.**

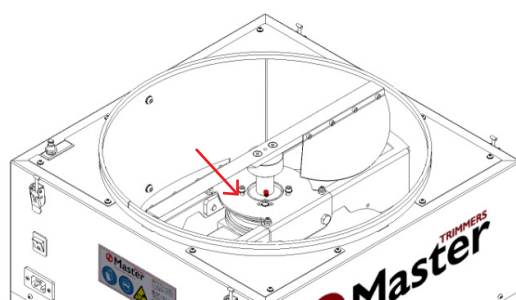

- 5 Riposizionare la griglia nella parte superiore, fissandola con le quattro chiusure. Regolare l'altezza delle lame e l'albero, inserendo la chiave a brugola N° 3 nella vite centrale dell'albero, attraverso il foro nella griglia.

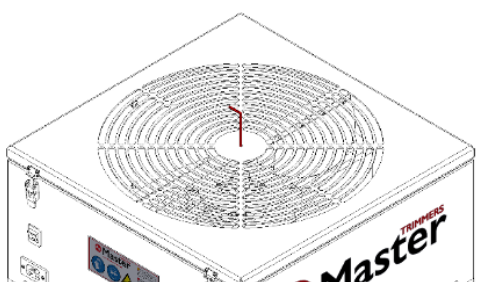

- 6 Per abbassare le lame sarà necessario avvitare la vite centrale, mentre per alzarle svitarla fino ad ottenere l'altezza desiderata.

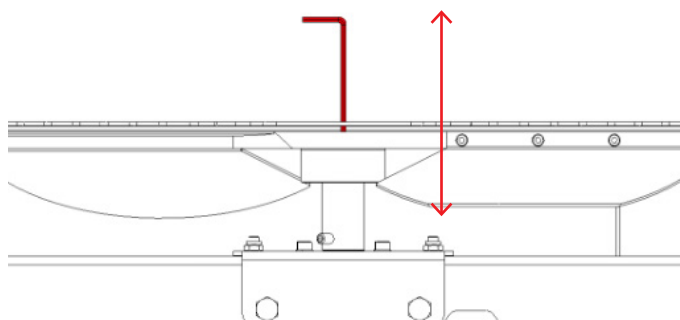

- 7 Verificare che la distanza tra le lame e la griglia sia quella desiderata. **IMPORTANTE: lasciare una distanza minima di sicurezza di 2 mm tra la griglia e le lame.**

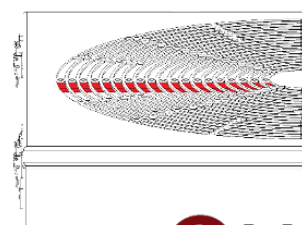
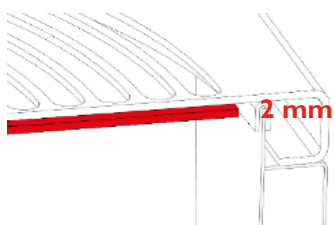



- 8 Una volta regolata la distanza corretta, rimuovere la griglia e fissare nuovamente la vite di fermo dell'albero con la chiave a brugola N° 3.

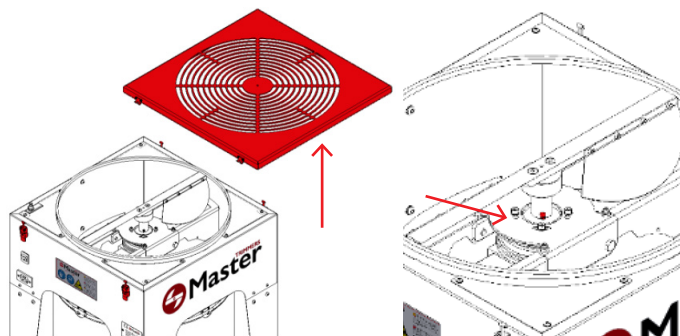

- 9 Infine, riposizionare la griglia nella parte superiore della macchina e fissarla con le quattro chiusure.

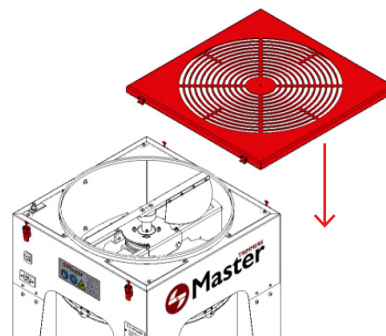

## Affilatura delle lame

**Importante:** per eseguire questa operazione è essenziale utilizzare guanti protettivi e attenersi alle raccomandazioni di sicurezza, poiché si opererà a diretto contatto con le lame.

- 1 In primo luogo, premere l'interruttore ON/OFF sulla macchina per spegnerla e scollegarla dall'alimentazione. **IMPORTANTE: la macchina deve essere arrestata e scollegata prima di poter intervenire sulla stessa.**

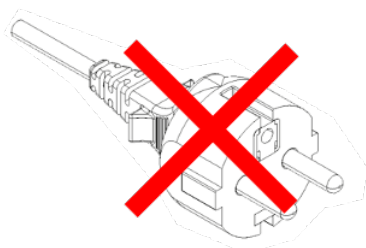

- 2 Aprire quindi le quattro chiusure della griglia e toglierla per accedere alle lame.

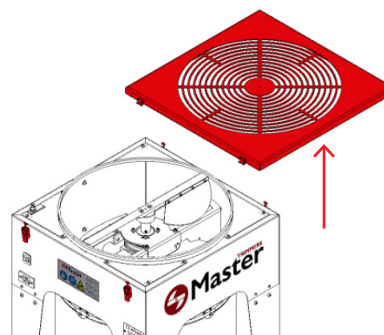

- 3 Per rimuovere le lame e procedere all'affilatura sarà necessario svitare le viti che le fissano all'albero motore con la chiave a brugola N° 4. **IMPORTANTE: la macchina deve essere arrestata e scollegata prima di poter intervenire sulla stessa.**

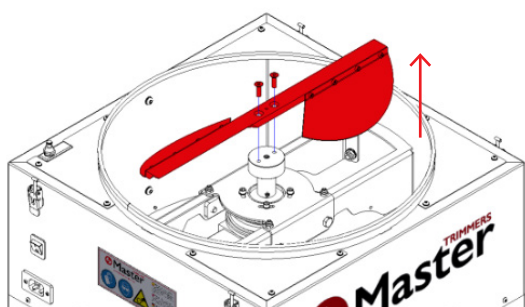

- 4 Infine, affilare le lame nella zona di taglio. Per ottimizzare il taglio, si raccomanda di spruzzare olio vegetale sulle lame. **Per maggiori informazioni su come affilare le lame, contattare il produttore.**

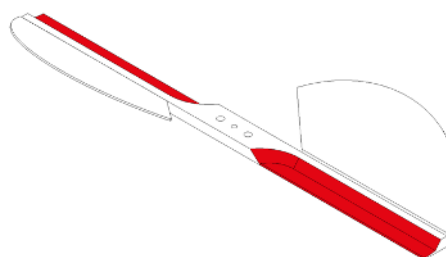

- 5 Per rimontare la MT Standard 50 o 75, posizionare la lama come mostrato nella figura seguente. Con la chiave a brugola N° 4, fissarle all'albero con le viti precedentemente rimosse.

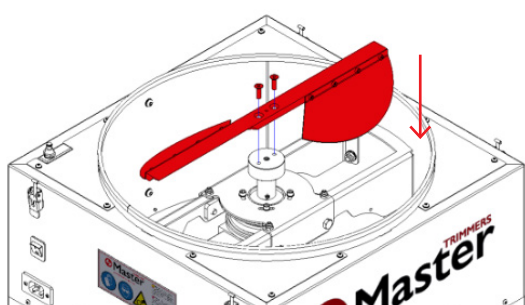

- 6 Riposizionare la griglia e fissarla con le quattro chiusure.

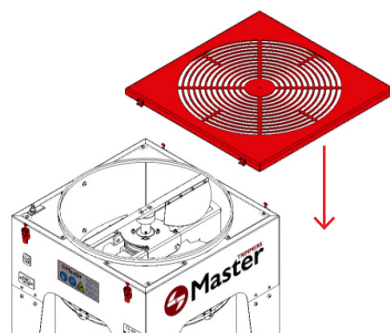

## Smontaggio e smantellamento

- + Prima di procedere allo smontaggio, tutte le possibili fonti di energia e/o alimentazione devono essere scollegate.
- + Lo smaltimento dei rifiuti dovrà essere effettuato in conformità alle norme nazionali corrispondenti.
- + Per le operazioni di smontaggio e smantellamento utilizzare i seguenti dispositivi di protezione individuale: guanti e occhiali protettivi.
- + Le coperture, i condotti flessibili e i componenti in materiale plastico (oppure qualsiasi materiale non metallico) devono essere smontati e smaltiti separatamente.
- + I componenti idraulici ed elettrici (ad esempio valvole, elettrovalvole ecc.) devono essere smontati per il successivo riutilizzo, se in buone condizioni, oppure, se possibile, revisionati e riciclati.
- + Portare i componenti presso un centro di riciclaggio autorizzato, in modo da riciclarli e/o smaltirli secondo modalità sicure per l'ambiente. Riciclare i materiali non più utilizzati anziché di smaltirli come rifiuti.

## Smaltimento dei rifiuti

Lo smaltimento dei rifiuti dovrà essere effettuato in conformità alle norme nazionali corrispondenti.

## Rischi residui

Motivo	Pericolo	Rischio residuo	Misure
<b>Guardare la macchina</b>	Pericolo per espulsione di oggetti	Possibili lesioni al volto e agli occhi	Vedere il manuale di istruzioni 3.4
<b>Triturazione di materiali esplosivi</b>	Pericolo di incendio ed esplosione	Possibili lesioni con rischio di ustioni	Utilizzare il materiale solamente per lo scopo previsto
<b>Lavori di manutenzione</b>	La lama può tagliare le mani	Possibile PERICOLO di gravi lesioni o amputazioni di arti	Scollegare la macchina dalla linea elettrica
<b>Introdurre le dita attraverso la griglia</b>	Indumenti e dita possono restare impigliati nella lama	Possibile PERICOLO di gravi lesioni o amputazioni di arti	Vedere il manuale di istruzioni 3.4
<b>Rimuovere i dispositivi di sicurezza o le lamiere di protezione</b>	Indumenti o arti possono restare impigliati nelle parti in movimento, con conseguenti lesioni o amputazioni	Possibile PERICOLO di gravi lesioni o amputazioni di arti	È vietato smontare gli elementi di protezione



## Dati generali

---

Modello	<b>MT Standard 50/ MT Standard 75</b>
Potenza	<b>90W / 250 W</b>
Anno di costruzione	<b>2023</b>
Paese	<b>Spain</b>
Nome dell'azienda	<b>MASTER PRODUCTS INOXIDABLE, S.L.</b>
Indirizzo	<b>Veinat de la Banyeta nova, 10</b>
Località	<b>Palol de Revardit</b>
Telefono	<b>(+34) 972 299 355</b>
Email	<b>info@masterproducts.es</b>
Web	<b>www.masterproducts.es</b>
Manuale	<b>CMP-1467-00-B</b>

# Contenu

<b>49</b>	MT Standard 50/75 Indications générales Objectif du manuel Où conserver le manuel Garantie Contenu de la boîte	<b>50</b>	Consignes de sécurité de base Sécurité pour l'opérateur Qui peut utiliser la MT Standard 50 / 75 Réparation d'équipement Comment arrêter l'équipement
<b>51</b>	Avis de non-responsabilité Transport Raccordement électrique Placement	<b>52</b>	Démarrage Assemblage de la MT Standard 50/75 Assemblage du sac
<b>53</b>	Vérifications à effectuer avant de travailler Utilisation de la machine Conditions du produit Préparation du produit	<b>54</b>	Comment utiliser l'équipement Contrôle de qualité
<b>55</b>	Sécurité	<b>56</b>	Maintenance Nettoyage des lames et de la grille
<b>57</b>	Mise à niveau des lames	<b>59</b>	Réglage des lames
<b>60</b>	Affûtage des lames	<b>61</b>	Démontage et démontage Élimination des déchets Risques résiduels
<b>62</b>	Données générales	<b>63</b>	<b>DÉCLARATION DE CONFORMITÉ CE</b>



## MT Standard 50/75

La MT Standard 50/75 est une coupe-fleurs capable de générer une production de 9 Kg/h, dans le cas du modèle MT Standard 50, et de 18 Kg/h, dans le cas du modèle MT Standard75. Grâce à leurs lames réglables en hauteur, les machines garantissent une coupe précise sur toutes sortes de fleurs.

## Indications générales

### Objectif du manuel

Ce manuel d'instructions familiarise l'utilisateur avec :

- + La façon de travailler
- + L'utilisation du matériel
- + Les consignes de sécurité
- + Maintenance

### Où conserver le manuel

Conservez le mode d'emploi à proximité de la machine. Les instructions doivent toujours être à portée de main. Celui-ci doit être conservé dans un endroit sec et sûr.

## Garantie

Master Products offre une garantie de 5 ans sur toute pièce défectueuse présente dans tous ses équipements, tant qu'elle n'est pas due à une mauvaise utilisation et/ou à un manque d'entretien. Pour la garantie, il est essentiel de présenter la facture d'achat et de contacter le fabricant ( info@masterproducts.es ).

## Contenu de la boîte

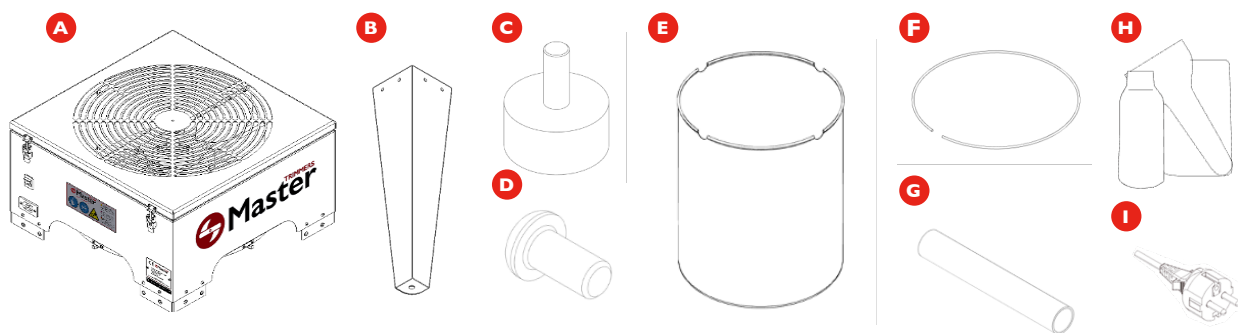

- A** Corps (1 pièce)
- B** Pieds (4 pièces)
- C** Butée en caoutchouc Ø40x25 (4 unités)
- D** Vis ISO 7380 M6x12 (20 pièces)
- E** Sac de collecte (1 pièce)
- F** Anneau de sac (1 pièce)
- G** Connecteur pour de sac (1 pièce)
- H** Kit de nettoyage (1 pièce)
- I** Cordon d'alimentation (1 pièce)

## Consignes de sécurité de base

### Symboles de sécurité



#### DANGER

Ce symbole signifie qu'il existe un danger imminent possible pour la vie et l'intégrité physique. Le non-respect de ces instructions peut entraîner des effets nocifs graves, voire des blessures mortelles. CE symbole signifie qu'il existe un danger immédiat de santé et/ou de mortalité.



#### ADVERTISSEMENT

Ce symbole signifie qu'il existe un possible danger imminent pour la vie et l'intégrité physique. Le non-respect de ces avertissements peut entraîner des dommages aux articles et à l'utilisateur.



#### INFORMATIONS

Ces instructions fournissent des conseils et des informations particulièrement pratiques. Ce symbole donne des instructions importantes pour la manipulation correcte des produits Master Products. Le non-respect de ces instructions peut entraîner une mauvaise utilisation des articles en question.

### Sécurité pour l'opérateur

- + Les plantes à traiter avec la machine ne peuvent être que fraîches, herbacées et/ou semi-ligneuses. Toute plante de nature différente peut causer des blessures à l'utilisateur et à l'équipement.
- + N'utilisez la machine qu'avec des gants qui empêchent l'introduction des doigts dans les trous de la grille.
- + Porter des lunettes de sécurité pour minimiser les risques d'échardes.
- + Ne travaillez jamais avec des vêtements amples, des cheveux détachés, des bracelets, des pendentifs, etc.
- + N'insérez pas vos mains ou des objets par la partie inférieure (à travers le sac).
- + Les dispositifs de sécurité tels que interrupteurs, grilles, protecteurs, crémaillères ne doivent en aucun cas être démontés.
- + Ne travailler jamais sous l'influence de l'alcool et/ou de drogues.

### Qui peut utiliser la MT Standard 50 / 75

Les machines Master Trimmer Standard 50 et 75 ne peuvent être utilisées que par des utilisateurs qui ont lu et compris ce manuel.

### Réparation d'équipement

Seul un ouvrier qualifié peut démonter, réparer et installer de nouvelles pièces. Dans le cas où le produit est dans la période de garantie, seul un travailleur de Master Products peut intervenir sans perdre la garantie.

### Comment arrêter l'équipement

Les machines Master Trimmer Standard 50 et 75 sont éteintes, en toutes circonstances, dès que l'interrupteur OFF est actionné.

Avant d'effectuer toute opération de maintenance sur la machine, celle-ci doit être débranchée du réseau électrique. Le détecteur de grille remplit uniquement une fonction de sécurité et ne peut PAS être utilisé comme système d'arrêt de la machine.

L'appareil doit être éteint en cas de fonctionnement anormal et immédiatement déconnecté du courant électrique.

## Avis de non-responsabilité

---

Les modifications apportées aux machines Master Products sans l'approbation du fabricant sont interdites. Ce dernier décline toute responsabilité, annulant les droits de garantie des machines auxquelles des modifications ont été apportées, n'assumant aucune responsabilité des pannes et des accidents qui pourraient en résulter.

Pendant la période de garantie, les machines Master Products ne peuvent être démontées et réparées que par les mécaniciens du fabricant ou leurs représentants officiels.

L'opérateur qui utilise la machine doit s'assurer que le matériau broyé est enlevé régulièrement, car les résidus peuvent causer une obstruction, et, par conséquent un mauvais fonctionnement de la machine.

## Transport

---



MT Standard 50 : Caisse 58 x 58 x 43 cm = 23 kg // Poids net du matériel = 21 kg

MT Standard 75 : Caisse 85 x 81 x 44 cm = 52 kg // Poids net du matériel = 48 kg

**IMPORTANT: Rappelez-vous que le modèle MT Standard 75 doit être transporté par deux personnes à cause de son poids.**

## Raccordement électrique

---



Le raccordement électrique de la machine MT Standard 50/75 doit être effectué sur un réseau électrique monophasée 230 V / 50-60 Hz.

## Placement

---



Les machines MT Standard 50/75 doivent être placées sur une surface plane sans irrégularités, garantissant leur stabilité et une bonne position de travail pour l'utilisateur. Ils ne conviennent qu'à une utilisation en intérieur et en aucun cas la partie électrique ne doit être exposée à l'eau et/ou à l'humidité.

## Démarrage

### Assemblage de la MT Standard 50 / 75

- 1 Les machines MT Standard 50/75 sont livrées entièrement protégées et emballées. Ouvrez la caisse et vérifiez le matériel reçu. Placez les pièces sur une surface plane avec une marge de manœuvre.

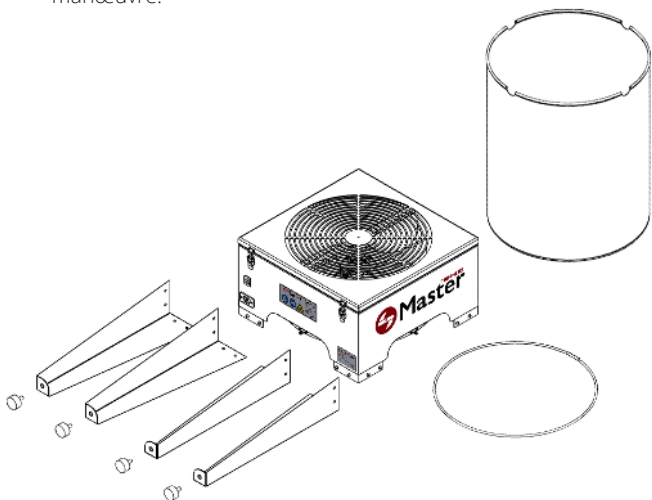

- 2 Placez les butées en caoutchouc (C) sur la base des pieds (B).

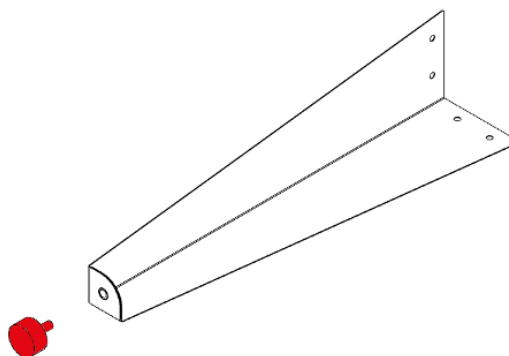

- 3 Placez le corps de l'unité (A) comme indiqué sur l'image, sur une surface plane et élevée pour faciliter le montage. Fixez les pieds avec les vis (D) et à l'aide d'une clé Allen N° 4. Procédez de la même manière avec les pieds restants.

- 4 Positionner l'équipement en soutenant sur ses quatre pieds. **IMPORTANT: Le modèle MT Standard 75 doit être manipulé par deux personnes en raison de son poids.**

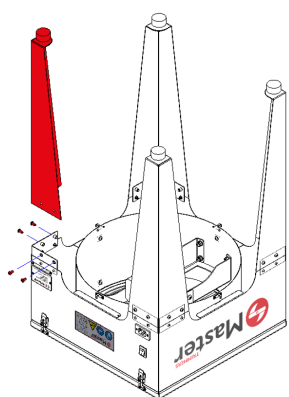

### Assemblage du sac

- 1 Identifier le sac collecteur (E) et l'anneau (F) fourni fermé avec le connecteur (G) déjà monté. Séparez une extrémité de l'anneau d'une extrémité de l'union et insérez l'extrémité libre dans la fente du sac (E) jusqu'à ce qu'elle soit complètement retournée comme indiqué sur l'image suivante.

- 2 Rejoindre l'extrémité de l'anneau avec le connecteur et cacher la deux connecteur à l'intérieur de la fente du sac.

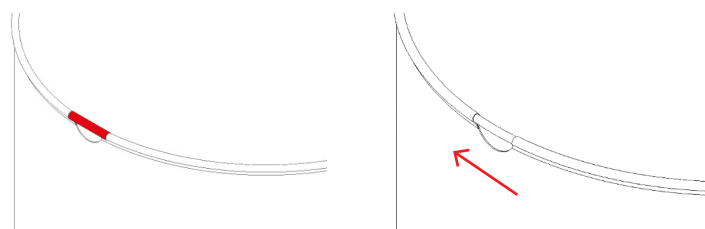
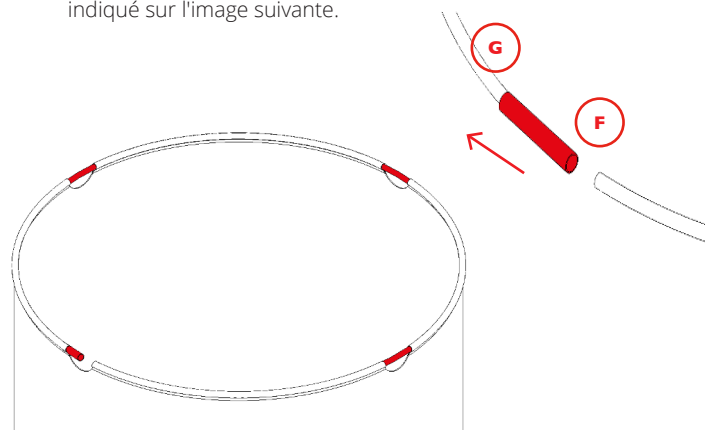

- 3 Placez le sac collecteur, comme indiqué sur l'image suivante, en posant l'anneau sur les crochets du tambour, situés dans la partie inférieure du corps (A).

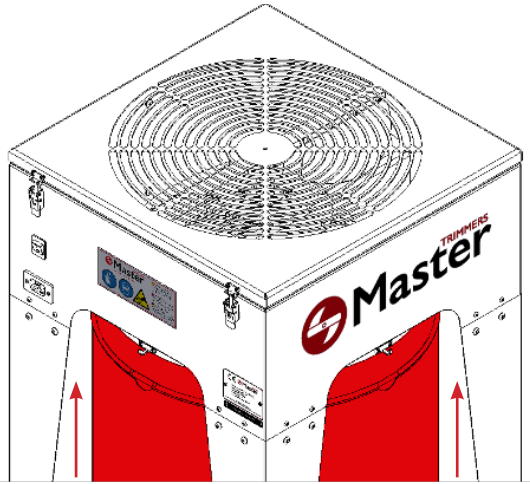

- 4 Enfin, connectez une extrémité du câble d'alimentation (I) fourni au connecteur prévu sur le corps de la machine, et l'autre extrémité au réseau électrique.

**IMPORTANT : Assurez-vous que le câblage électrique est parfaitement positionné, sans former de boucles qui pourraient vous faire trébucher.**

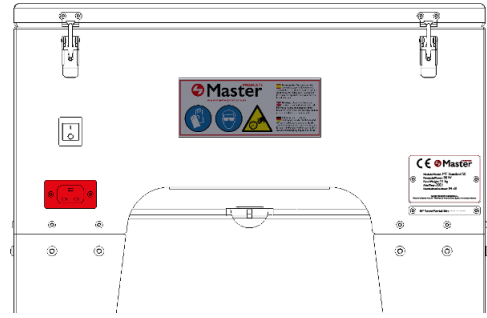

### Vérifications à effectuer avant de travailler

- 1 Vérifiez que les loquets du couvercle sont correctement fermés.

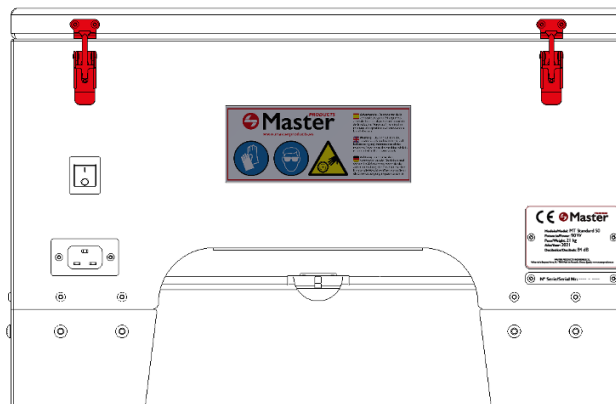

## Utilisation de la machine



Master Products distribue un mécanisme de coupure qui ne peut être modifié par le consommateur. En cas d'intervention sur la machine, par exemple entretien, réglage, ajustement, etc., il est indispensable de respecter les règles de sécurité énumérées dans la section "sécurité de l'opérateur".

### Conditions du produit

Les machines MT Standard 50/75 ont été conçues pour travailler avec toutes sortes de plantes fraîches herbacées et semi-ligneuses. Tous ceux qui ne sont pas de cette nature ne peuvent pas être traités.

### Préparation du produit

Pour pouvoir travailler avec le MT Standard 50/75 il est important de laisser une partie de la branche inférieure pour pouvoir le prendre avec la mitaine et travailler confortablement et en toute sécurité.

## Comment utiliser l'équipement

Une fois assemblé et connecté au courant électrique, l'équipement est prêt à être utilisé.

### IMPORTANT : L'utilisation de protections auditives et oculaires est recommandée.

- 1 Mettez un gant de sécurité sur la main qui servira à tenir la branche à traiter, et avec l'autre, appuyez sur l'interrupteur marche/arrêt pour mettre la machine en marche. L'interrupteur sur la position **ON**.

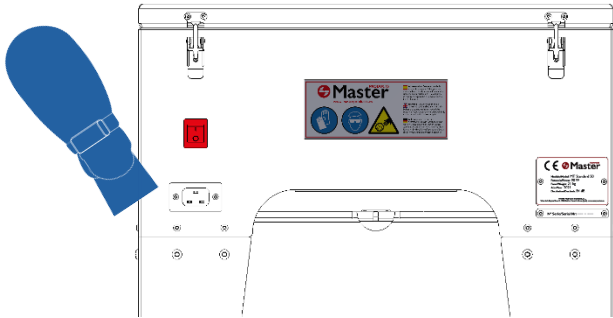

- 2 Prenez une branche fraîchement récoltée et glissez-la sur la grille avec des mouvements de « zig-zag ».
- 3 Une fois que les fleurs ont été coupées comme vous le souhaitez, retirez la branche.
- 4 Répétez le processus avec une nouvelle branche.
- 5 Une fois la session de travail terminée, éteignez l'équipement en appuyant sur l'interrupteur marche/arrêt pour le laisser en état **OFF**.

## Contrôle de qualité

Vérifiez l'aspect des fleurs coupées une fois le processus de taille terminé. Si le résultat obtenu n'est pas celui souhaité, les réintroduire dans le récipient.

## Retirer le matériel du sac

- 1 Tout d'abord, appuyez sur les interrupteurs ON/OFF de la machine pour l'éteindre. Ensuite, débranchez-le du réseau électrique en le débranchant. **IMPORTANT: L'équipement doit être arrêté et débranché pour pouvoir le manipuler.**

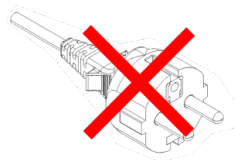

- 2 Tirez d'abord le sac vers le haut pour décrocher l'anneau des deux supports puis vers le bas pour le retirer.

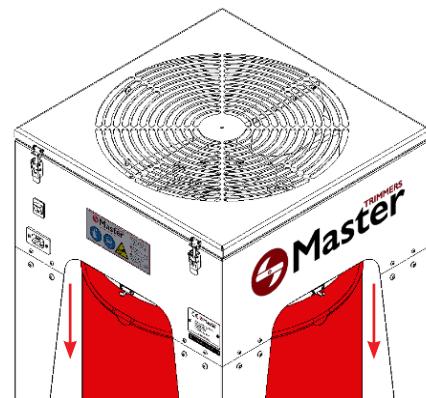

- 3 Retirer et vider le contenu du sac. Le sac peut être lavé à la machine à laver ou en le trempant dans le liquide Master Clean du kit de nettoyage et en le frottant à la main.

- 4 Une fois les opérations de nettoyage/entretien terminées, remplacer le sac en inversant les étapes précédentes.

**IMPORTANT:** Ne retirez jamais la grille de protection des lames tant que le mouvement des lames n'est pas arrêté.

## Sécurité

Les MT Standard 50/75 sont équipées d'un dispositif de sécurité qui garantit la protection de l'opérateur lors de son utilisation. Il se compose d'un micro-interrupteur avec un bouton poussoir. Lorsque la grille est positionnée et fixée correctement, le micro-interrupteur est enfoncé, il permet donc d'allumer la machine. Dès que la grille est retirée, le bouton change de position et dès que ces deux éléments ne sont plus en contact, la machine s'éteint automatiquement.

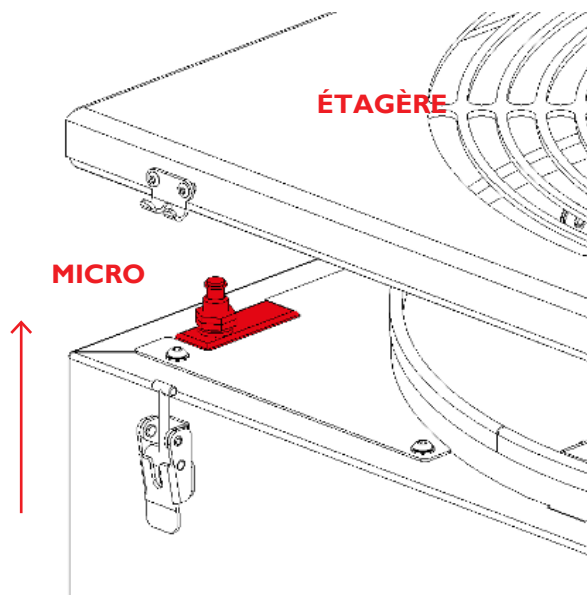

Tant que la grille n'est pas correctement positionnée et que le micro-interrupteur n'est pas enfoncé, la machine ne s'allumera pas et ne sera pas opérationnelle. Cela évite d'exposer l'opérateur à tout risque de coupure ou de coincement provoqué par la rotation des lames.

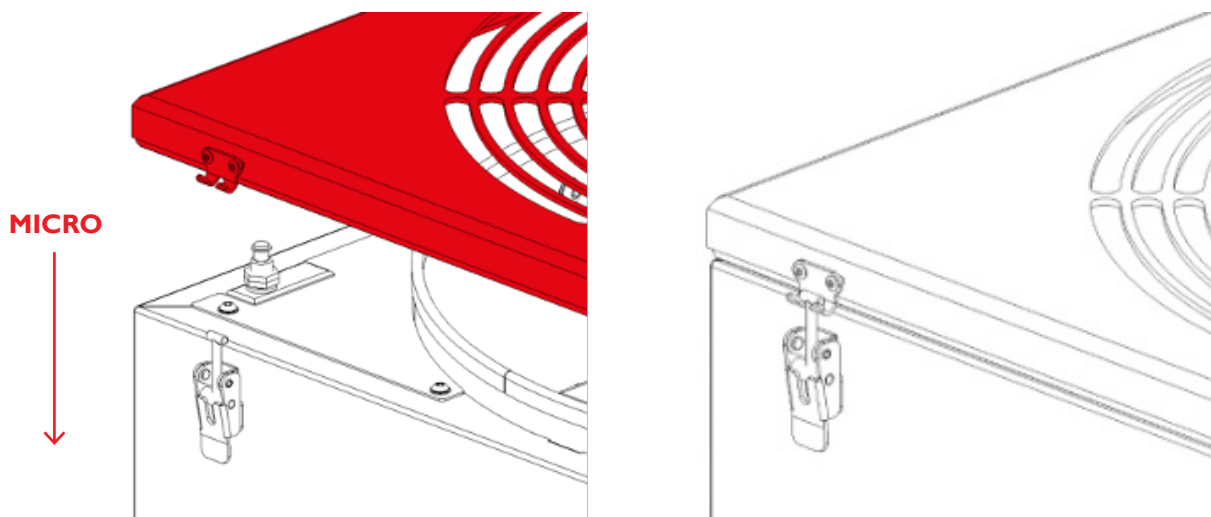

**IMPORTANT:** Rappelez-vous que pour placer correctement la grille dans la machine, il est nécessaire de la fixer avec les quatre loquets latéraux.

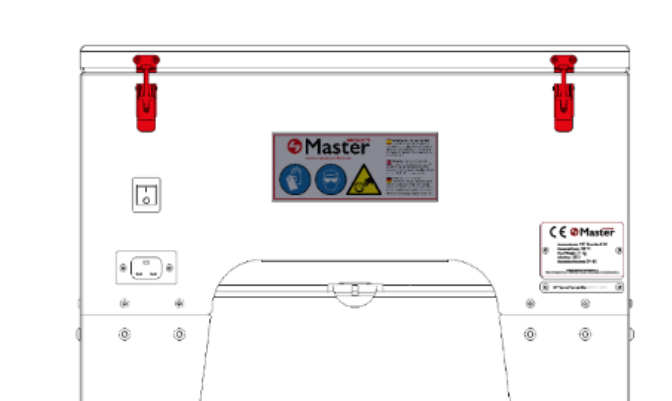

## Maintenance

**IMPORTANT:** Les travaux de maintenance seront toujours effectués avec la machine à l'arrêt et avec le connecteur électrique débranché. Utilisez toujours des gants de protection pour les opérations de maintenance.

Pour obtenir un volume nominal de produit et une utilisation efficace du matériel, il faut le nettoyer régulièrement. L'intensité et la fréquence des lavages dépendront des conditions du matière première. Master Products recommande de laver la grille et les lames au moins une fois toutes les 4 heures de fonctionnement. Pour un nettoyage optimal, utilisez de l'eau chaude et du liquide Master Clean. Nous recommandons de laver et de désinfecter le reste de l'équipement à la fin de chaque journée de travail (8-12h).

**REMARQUE :** Il est nécessaire d'affûter les lames lorsque l'efficacité de coupe diminue.

Pour une coupe plus fine, nous recommandons de vaporiser la lame des couteaux avec de l'huile végétale une fois les opérations de nettoyage terminées.

### Nettoyage des lames et de la grille

**Avertissement :** Il est essentiel de porter des gants de protection et de suivre les recommandations de sécurité pour cette opération, car vous allez travailler en contact direct avec les lames.

- 1 Appuyez sur l'interrupteur ON/OFF de la machine pour l'éteindre et débranchez-la du réseau électrique. **IMPORTANT: L'équipement doit être arrêté et débranché pour pouvoir le manipuler.**
- 2 Ouvrez les quatre loquets de la grille pour pouvoir la retirer et avoir deux accès aux lames.

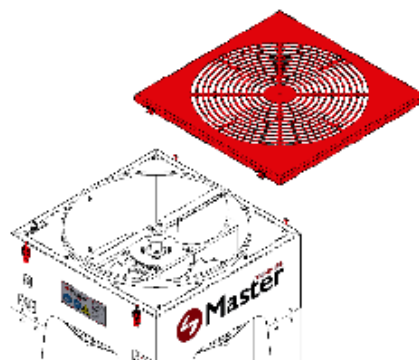
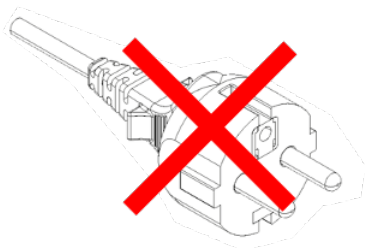

- 3 Dévissez et retirez les boulons qui relient les lames à l'arbre du moteur à l'aide d'une clé Allen N° 4. Retirez ensuite les lames. **IMPORTANT: L'équipement doit être arrêté et débranché pour pouvoir le manipuler.**

- 4 Procéder aux opérations de nettoyage/maintenance préventive. Tenez les lames au centre pour éviter de se couper. Il est très important d'enlever le matériau incrusté au bas des lames. L'accumulation de restes de produit dans cette zone réduit considérablement l'efficacité de coupe des lames.

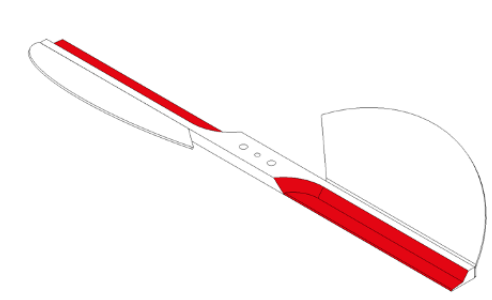
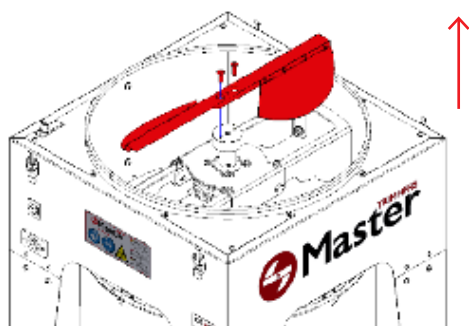

- 5 Nettoyez soigneusement la grille en l'aspergeant d'eau, de préférence chaude, ou de liquide Master Clean. Profitez de la disposition actuelle de la machine pour nettoyer sa zone intérieure. **Pour obtenir une coupe plus fine, après le nettoyage, nous vous recommandons de vaporiser les lames avec de l'huile végétale.**

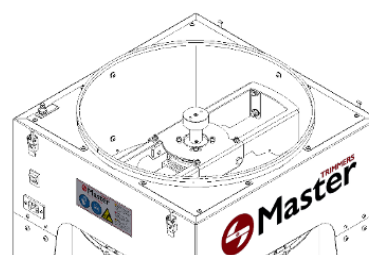
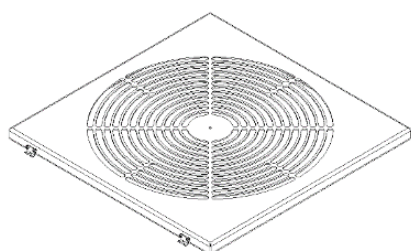



6 Pour remonter la MT Standard 50/75, placez les lames comme indiqué sur l'image suivante et fixez-les en vissant les quatre vis précédemment retirées à l'aide de la clé Allen N° 4.

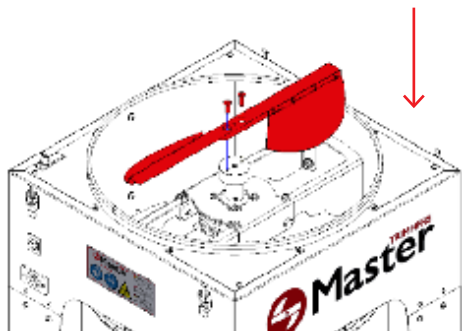

7 Remplacez la grille sur le dessus et fixez-la avec les quatre loquets.

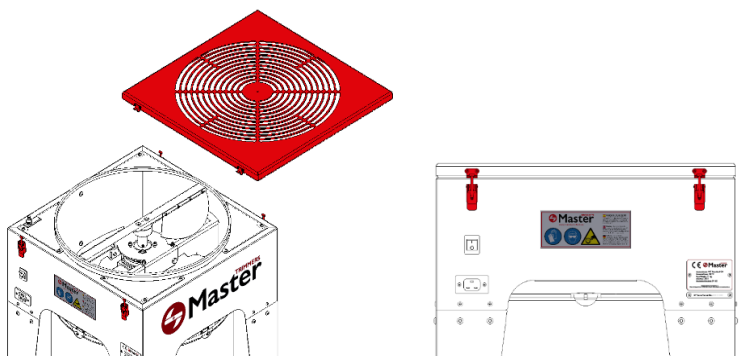

## Mise à niveau des lames

Il est possible qu'avec le temps, l'efficacité de coupe soit perdue en raison d'un décalage dans le nivellement des lames. Ensuite, il est décrit comment résoudre ce problème, en réglant la distance entre les lames et la grille pour les laisser complètement de niveau. Pour effectuer cette opération, la machine doit être propre. Il est également nécessaire d'utiliser des gants de protection pendant le processus de mise à niveau.

1 Tout d'abord, appuyez sur l'interrupteur ON/OFF de la machine pour l'éteindre. Ensuite, débranchez-le du réseau électrique en le débranchant. **IMPORTANT: L'équipement doit être arrêté et débranché pour pouvoir le manipuler.**

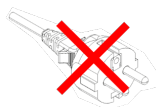

2 Mesurez la distance entre les deux extrémités des lames et la grille avec un pied à coulisse ou un autre instrument de mesure, comme indiqué dans les deux images suivantes, pour vérifier que les lames sont complètement parallèles à la grille de la machine.

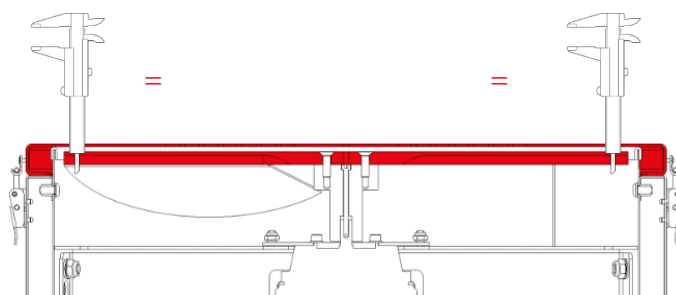
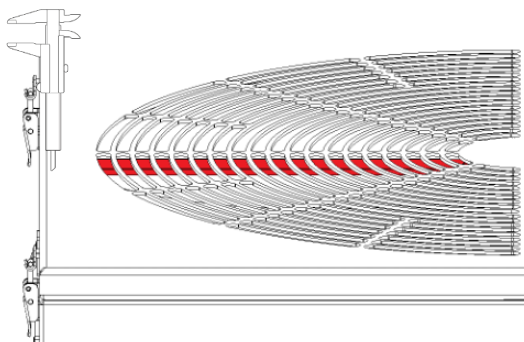

Si la distance n'est pas la même aux deux extrémités, il faudra les niveler pour ne pas affecter le processus de coupe. Procédez comme décrit ci-dessous.

3 Ouvrez les quatre loquets de la grille et retirez-la pour accéder aux lames.

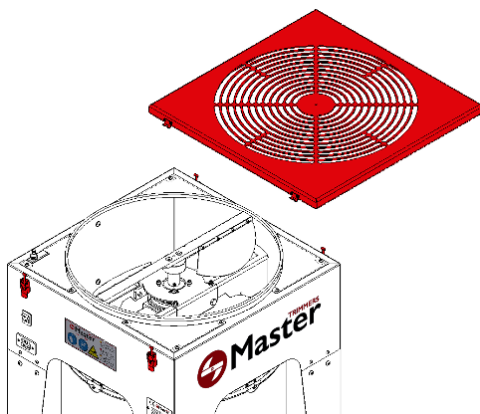

4 Desserrez, sans les retirer, les quatre écrous illustrés dans l'image suivante à l'aide d'une clé Allen N° 3 et d'une clé N° 10.

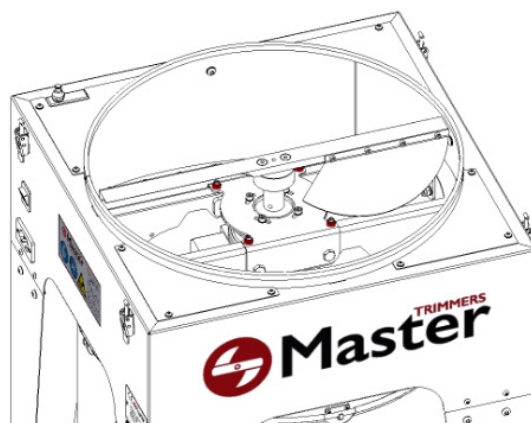

- 5 Avec la clé N°13, desserrez, sans les retirer, les deux vis latérales illustrées dans l'image suivante, et répétez le même processus avec les deux vis du côté opposé.

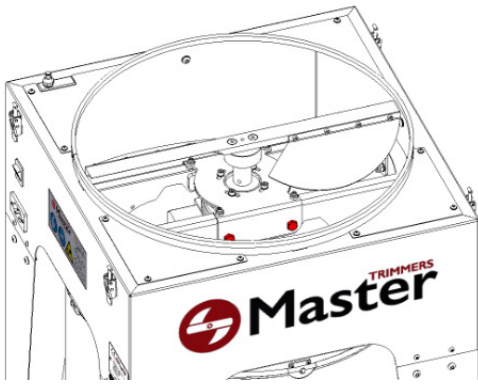

- 6 Le support coloré en rouge dans l'image suivante a été libéré et est libre de bouger. En vissant ou en dévissant les quatre goujons filetés présents sur celle-ci et activés à cet effet, ils permettent de mettre à niveau les lames, mais il faut préalablement positionner la grille comme décrit à l'étape suivante.

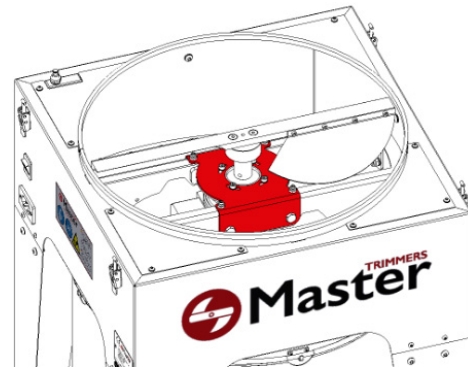

- 7 Placez la grille de protection et fixez-la à l'aide des quatre loquets. Visser ou dévisser les goujons filetés pour relever ou abaisser les lames selon les besoins.

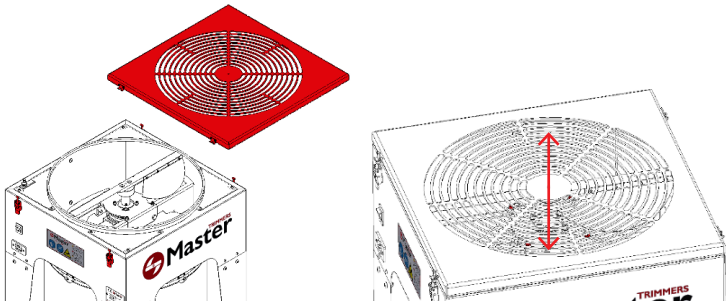

- Mesurez la distance entre les deux extrémités des lames et la grille avec un pied à coulisse ou un autre instrument de mesure comme indiqué dans l'image suivante.

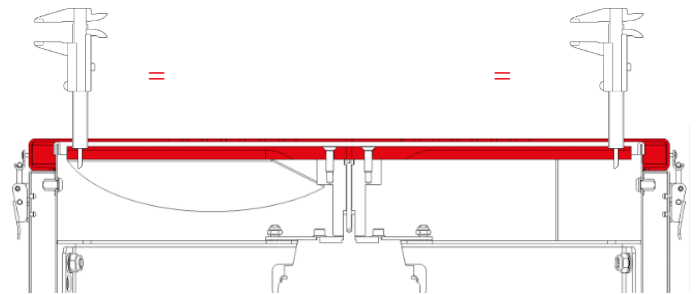

- Si la distance n'est pas la même, il faudra continuer à régler la hauteur, en vissant ou en dévissant les goujons filetés, selon le cas.

- 8 Une fois les lames de niveau, retirez la grille et fixez les deux boulons latéraux des deux côtés à l'aide de la clé à fourche N° 13, comme indiqué sur l'image suivante.

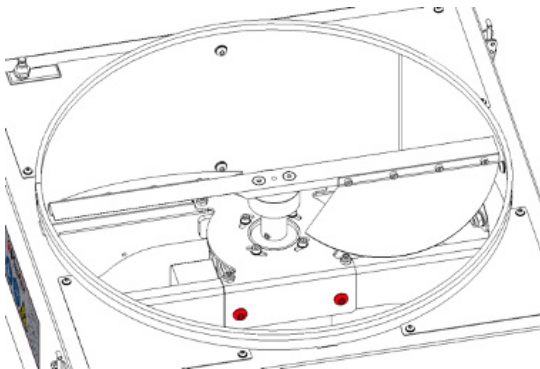

- 9 Ensuite, serrez les quatre écrous indiqués dans l'image suivante, à l'aide de la clé Allen N°3 et de la clé N°10.

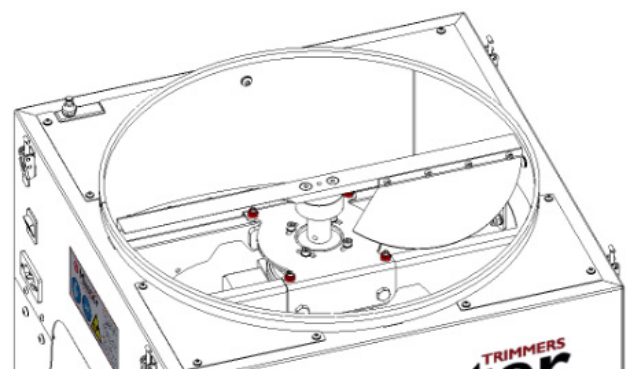

- 10 Enfin, placez la grille de protection et fixez-la à l'aide des quatre loquets

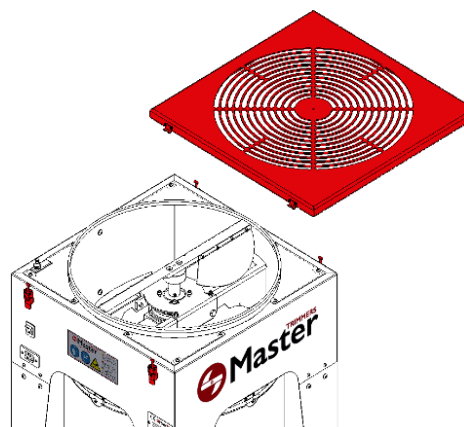

## Réglage des lames

Il est possible qu'avec le temps, l'efficacité de coupe soit perdue en raison d'une augmentation de la distance entre les lames et la grille. Ensuite, il est décrit comment résoudre ce problème en réglant la distance entre les lames et la grille pour les laisser à la distance optimale. Pour effectuer cette opération, la machine doit être propre. Il est nécessaire de porter des gants de protection pendant le processus de réglage.

- 1 Appuyez sur l'interrupteur ON/OFF de la machine pour l'éteindre et débranchez-la de l'alimentation électrique. **IMPORTANT: L'équipement doit être arrêté et débranché pour pouvoir le manipuler.**

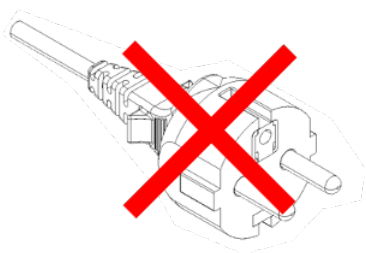

- 2 Ensuite, vérifiez avec un pied à coulisse ou un autre instrument de mesure, si la distance entre la grille et les lames est supérieure à 2 mm. Si cela se produit, nous devons ajuster les lames jusqu'à 2 mm pour augmenter l'efficacité de coupe.

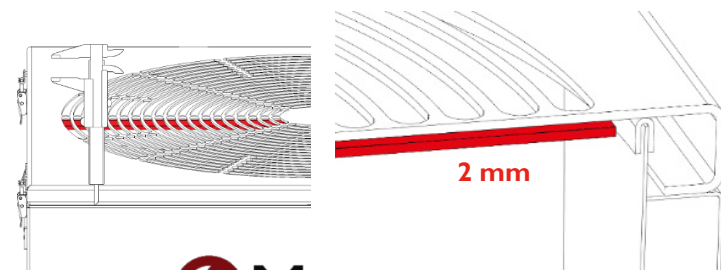

- 3 Ouvrez les quatre loquets de la grille et retirez-le pour accéder aux lames.

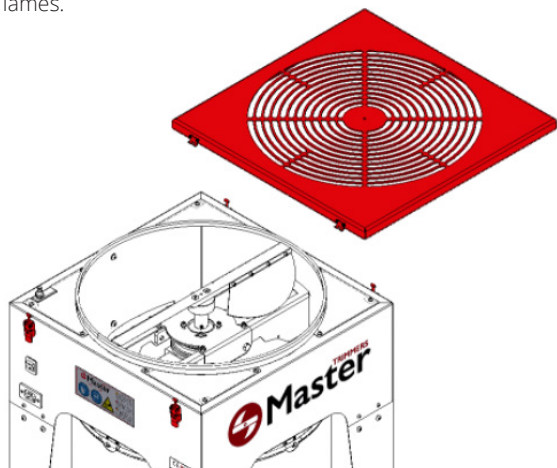

- 4 Desserrez la vis de réglage de l'arbre à l'aide d'une clé Allen N° 3, afin qu'elle exerce moins de pression sur l'arbre, sans perdre le contact, comme indiqué sur l'image suivante. **IMPORTANT: L'équipement doit être arrêté et débranché pour pouvoir le manipuler.**

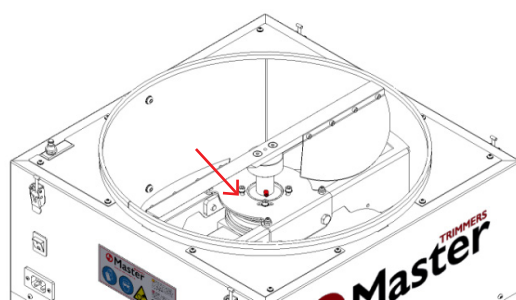

- 5 Remplacez la grille sur la partie supérieure en la fixant avec les quatre loquets. Réglez la hauteur des lames et de l'arbre en insérant la clé Allen N° 3 dans la vis centrale de l'arbre à travers le trou de la grille

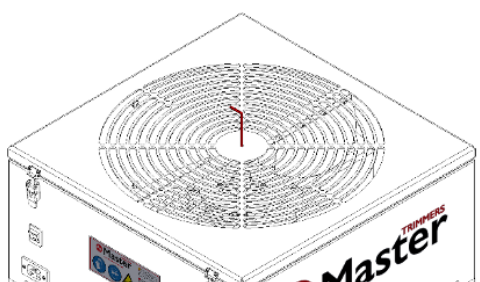

- 6 Pour abaisser les lames il faudra visser la vis centrale, et pour les relever, la dévisser jusqu'à obtenir la hauteur désirée.

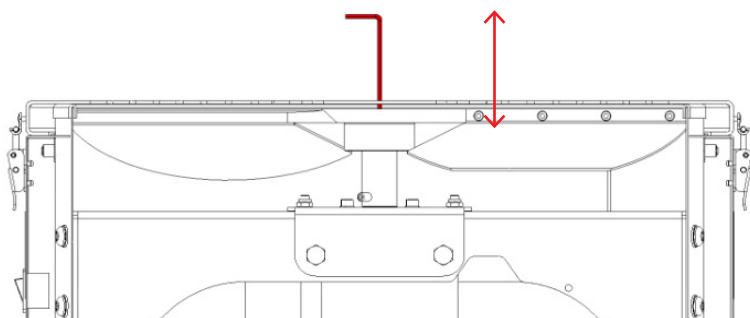

- 7 Vérifiez que la distance entre les lames et la grille est celle souhaitée. **IMPORTANT: laisser une distance de sécurité minimale de 2 mm entre la grille et les lames.**

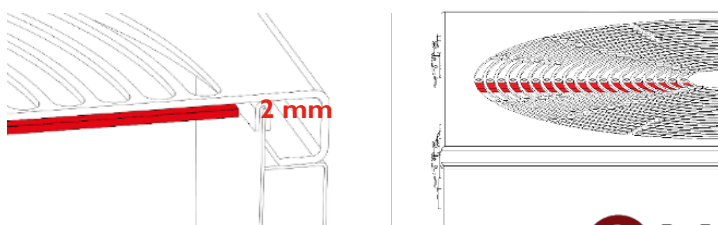

- 8 Une fois la bonne distance trouvée, retirez la grille et revissez le goujon de l'arbre à l'aide de la clé Allen N° 3.

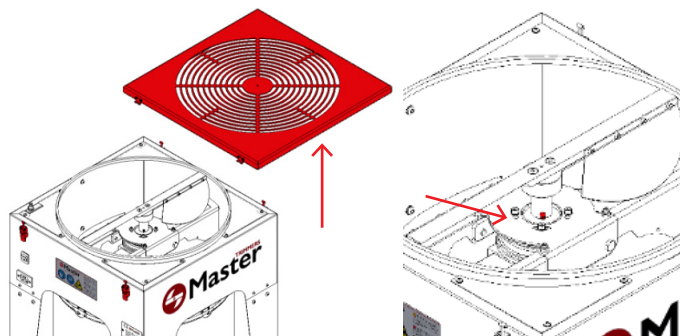

- 9 Enfin, placez la grille dans la partie supérieure de la machine et fixez-la avec les quatre loquets.

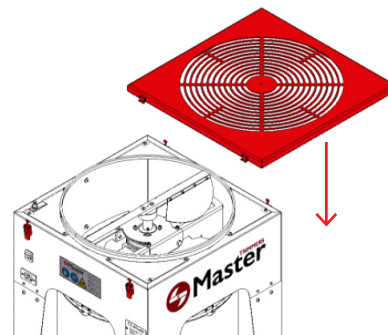

## Affûtage des lames

**Avertissement :** Pour effectuer cette opération, il est impératif d'utiliser des gants de protection et de respecter les consignes de sécurité, car vous travaillerez en contact direct avec les lames.

- 1 Tout d'abord, appuyez sur l'interrupteur ON/OFF de la machine pour l'éteindre et débranchez-la du réseau électrique.  
**IMPORTANT: L'équipement doit être arrêté et débranché pour pouvoir le manipuler.**

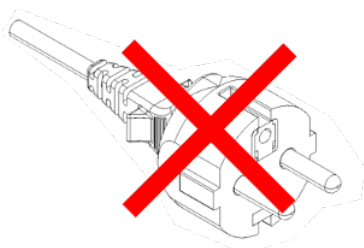

- 2 Ouvrez ensuite les quatre loquets de la grille et retirez-la pour deux accéder aux lames.

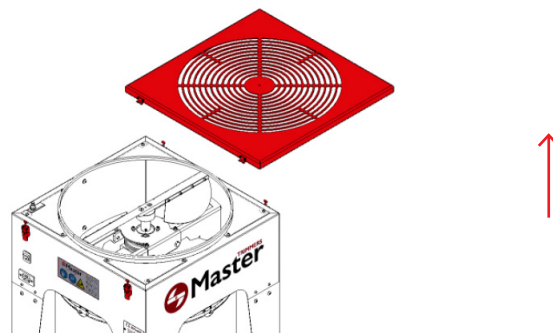

- 3 Pour retirer les lames et procéder à leur affûtage, il faudra dévisser les boutons qui les relient à l'arbre du moteur à l'aide d'une clé Allen N°4 **IMPORTANT: L'équipement doit être arrêté et débranché pour pouvoir le manipuler.**

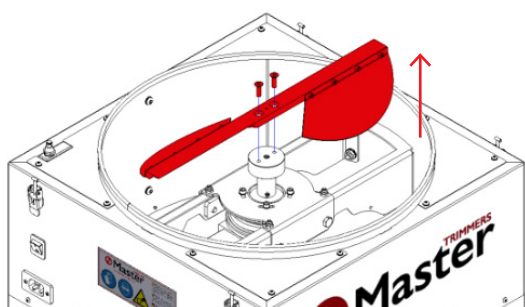

- 4 Enfin, affûtez les lames dans la zone de coupe. Pour optimiser la coupe, nous vous conseillons de vaporiser les lames à la vapeur avec de l'huile végétale. **Si vous avez besoin de plus d'informations sur la façon d'affûter les lames, contactez le fabricant.**

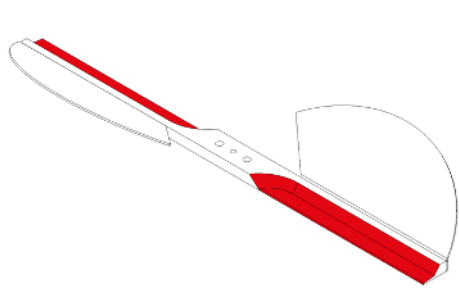

- 5 Pour remonter la MT Standard 50 ou 75, placez la lame comme indiqué dans l'image suivante. A l'aide de la clé Allen N°4, fixez-les à l'arbre avec les vis préalablement retirées.

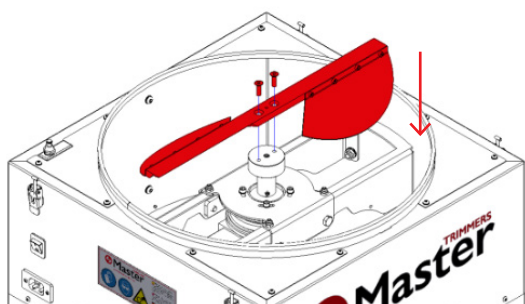

- 6 Remettez la grille sur le dessus et fixez-la avec les quatre loquets.

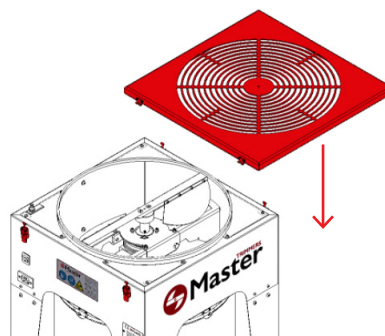



## Démontage et démontage

- + Avant de procéder au démontage, toutes les alimentations et/ou sources d'alimentation possibles doivent être coupées.
- + L'élimination des déchets doit être effectuée conformément aux réglementations nationales correspondantes.
- + Pour les opérations de démontage et démontage, utiliser les équipements de protection individuelle suivants: gants et lunettes de protection.
- + Les manchons, conduits flexibles et composants en plastique (ou tout autre matériau non métallique) doivent être démontés et éliminés séparément.
- + Les composants hydrauliques et électriques (tels que valves, électrovannes, etc.) doivent être démontés pour être réutilisés, s'ils sont en bon état, ou, si possible, contrôlés et recyclés.
- + Apportez les composants à un centre de recyclage agréé pour recyclage et/ou élimination dans le respect de l'environnement. Veuillez recycler les matériaux inutiles au lieu de les jeter en tant que déchets

## Elimination des déchets

Les déchets doivent être effectuée conformément aux réglementations nationales correspondantes.

## Risques résiduels

Raison	Danger	Risque restant	Les mesures
<b>Regarde la machine</b>	Élément dangereux chassés	Blessures possibles au visage et aux yeux	Voir le manuel de mode d'emploi 3.4
<b>Déchiquetage de matériaux explosifs</b>	Risque d'incendie et d'explosion	D'éventuelles blessures avec danger de brûlure	N'utilisez le matériel que pour l'usage auquel il est destiné
<b>Travaux de maintenance</b>	La lame peut attraper les mains	Danger éventuel de blessures graves ou l'amputation de membres	Déconnecter l'appareil ligne électrique
<b>Insérer les doigts à travers la grille</b>	La lame peut attraper des vêtements ou des doigts	Danger éventuel de blessures graves ou l'amputation de membres	Voir le manuel de mode d'emploi 3.4
<b>Démonter le dispositifs plaques de sécurité ou de protection</b>	Pièces mobiles ils peuvent attraper le des vêtements ou des membres causan des blessures ou amputations	Danger éventuel de blessures graves ou l'amputation de membres	C'est interdit démonter le éléments de protection



## Données générales

---

Modèle	<b>MT Standard 50/ MT Standard 75</b>
Puissance	<b>90W / 250 W</b>
Année de fabrication	<b>2023</b>
Pays	<b>Espagne</b>
Nom de l'entreprise	<b>MASTER PRODUCTS INOXIDABLE, S.L.</b>
Adresse	<b>Veïnat de la Banyeta nova, 10</b>
Localité	<b>Palol de Revardit</b>
Téléphone	<b>(+34) 972 299 355</b>
Email	<b>info@masterproducts.es</b>
Site Web	<b>www.masterproducts.es</b>
Manuel	<b>CMP-1467-00-B</b>

**DECLARACIÓN DE CONFORMIDAD CE**  
**CE DECLARATION OF CONFORMITY**  
**DICHIARAZIONE DI CONFORMITÀ CE**  
**DÉCLARATION DE CONFORMITÉ CE**

La empresa / The company / L'azienda / L'entreprise

MASTER PRODUCTS INOXIDABLE, S.L.  
Veïnat de la Banyeta Nova, 10  
17843 - Palol de Revardit (Girona), SPAIN  
Tel: (+34) 972-299-355  
Email: info@masterproducts.es  
N.I.F: B55310817



*Declara bajo su única responsabilidad que la máquina MT Standard 50/75 con No de serie:*  
*Declares under its sole responsibility that the machine MT Standard 50/75 with serial No :*  
*Dichiara, sotto la sua esclusiva responsabilità, che la macchina MT Standard 50/75, con numero di serie:*  
*Déclare sous sa seule responsabilité que la machine MT Standard 50/75 portant le numéro de série :*

se encuentra en conformidad con la Directiva de Máquinas 2006/42/CE.  
*complies with the Machinery Directive 2006/42/CE.*  
è conforme alla Direttiva Macchine 2006/42/CE.  
est conforme à la Directive Machines 2006/42/CE.

Normas armonizadas:  
*Harmonised standards:*  
*Norme armonizzate:*  
*Normes harmonisées :*

- + UNE-EN ISO 12100 Seguridad en las máquinas, Principios generales para el diseño.
- + *UNE-EN ISO 12100 Safety of machinery, General principles for design.*
- + *UNI EN ISO 12100 Sicurezza del macchinario, Principi generali di progettazione.*
- + *UNE-EN ISO 12100 Sécurité des machines. Principes généraux de conception.*
  
- + UNE-EN ISO 13857 Seguridad en las máquinas, Distancias de seguridad para impedir que se alcancen zonas peligrosas.
- + *UNE-EN ISO 13857 Machine safety, Safety distances to prevent limb hazards.*
- + *UNI EN ISO 13857 Sicurezza del macchinario, Distanze di sicurezza per impedire il raggiungimento di zone pericolose.*
- + *UNE-EN ISO 13857 Sécurité des machines. Distances de sécurité pour empêcher l'atteinte de zones dangereux.*

Firmantes:  
*Signed by:*  
*Firmatari:*  
*Signé par:*

**Master Products Inoxidable SL**  
**B55310817**  
**Veïnat de la Banyeta nova 10**  
**Vial de servicio C-66**  
**17843-Palol de Revardit (Girona)**

Palol de Revardit, 2023.



**TRIM LIKE A MASTER**

---