



Master PRODUCTS

MCO 500 MED

Manual de uso y mantenimiento

Instructions for use and maintenance

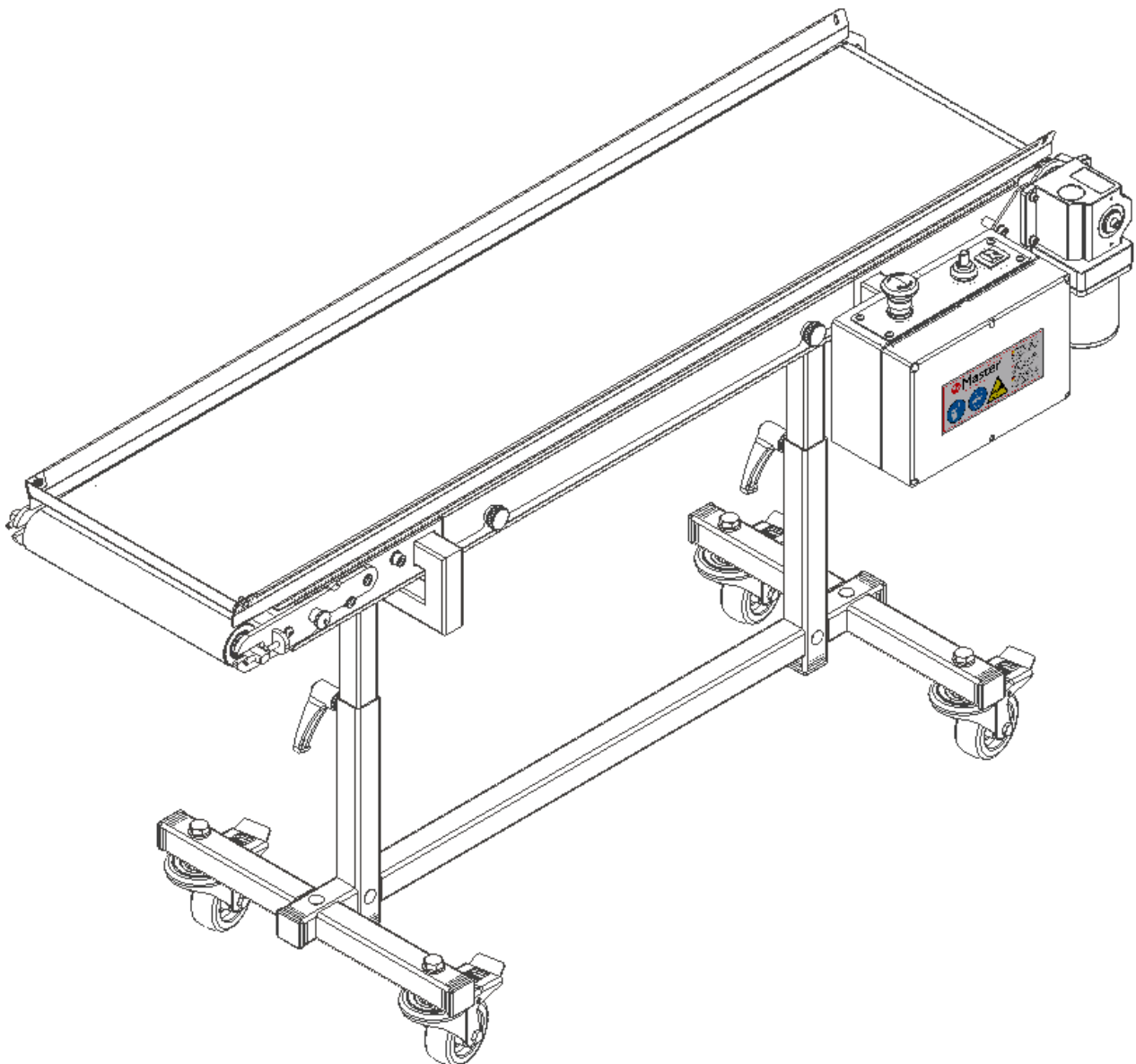



Contenido

04

- 1. MCO 500 MED
- 2. **Indicaciones generales**
 - 2.1. Objetivo del manual
 - 2.2. Dónde dejar el manual
- 3. **Garantía**
- 4. **Contenido de la caja**

06

- 5. **Indicaciones básicas de seguridad**
 - 5.1. Símbolos de seguridad
 - 5.2. Seguridad para el operario

07

- 5.3. Quién puede utilizar el equipo
- 5.4. Reparación del equipo
- 5.5. Cómo parar el equipo
- 6. **Exclusiones de responsabilidad**
- 7. **Transporte**

08

- 8. **Conexión eléctrica**
- 9. **Colocación**
- 10. **Puesta en marcha**
 - 10.1. Montaje

13

- 10.2. Tensado de la banda

14

- 10.3. Destensado de la banda
- 10.4. Controles a realizar antes de trabajar
- 11. **Mantenimiento**
 - 11.1. Aspectos generales

15

- 11.2. Procedimiento de limpieza

18

- 12. **Desmontaje y desmantelamiento**
- 13. **Eliminación de residuos**
- 14. **Riesgos residuales**
- 15. **Datos Generales**

19



35

DECLARACIÓN DE
CONFORMIDAD CE

1. MCO 500 MED

La cinta de salida *MCO 500 MED* es un transportador de banda diseñado para recoger el producto después de ser procesado por las máquinas recortadoras MT Tumbler 200 y 500 tanto de la gama medical como profesional.

La cinta de salida permite identificar aquellas flores o producto dañado y/o con falta de pelado. Su velocidad es ajustable según las necesidades del producto a procesar.

2. Indicaciones generales

2.1. Objetivo del manual

Este manual de instrucciones hace que el usuario se familiarice con:

- La forma de trabajo
- El uso del equipo
- Las indicaciones de seguridad
- El mantenimiento

2.2. Dónde dejar el manual

Mantener el manual de instrucciones cerca del equipo. Las instrucciones deben estar siempre a mano. Este debe conservarse en un lugar seco y seguro.

3. Garantía

Master Products ofrece 2 años de garantía sobre cualquier pieza defectuosa presente en todos sus equipos, siempre y cuando no sea debido a un mal uso o falta de mantenimiento.

Para la garantía es indispensable presentar la factura de compra y ponerse en contacto con el fabricante. info@masterproducts.es.

4. Contenido de la caja

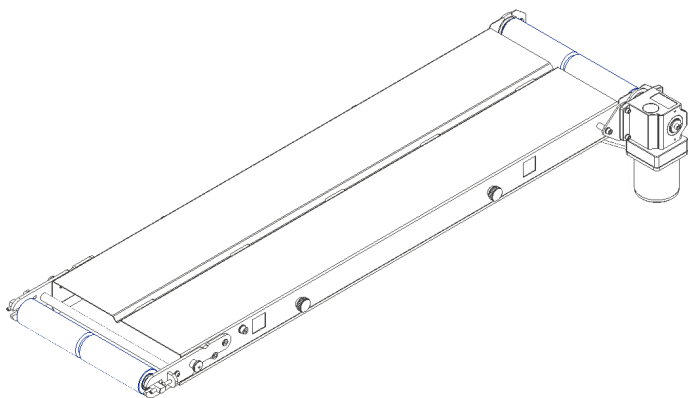

A Cuerpo principal
(1 unidad)

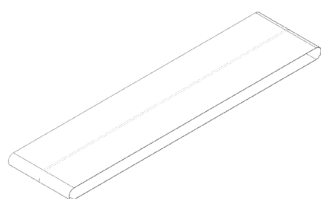

B Banda transportadora
(1 unidad)

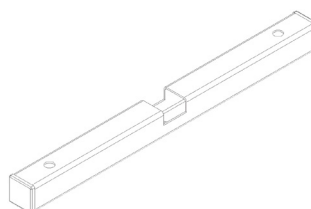

C Travesaño lateral
(2 unidades)

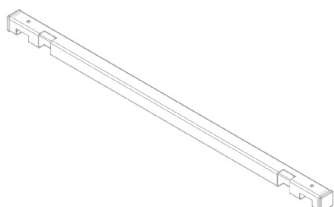

D Travesaño central
(1 unidad)

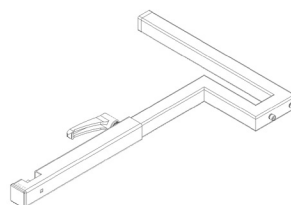

E Soporte vertical
ajustable
(1 unidad)

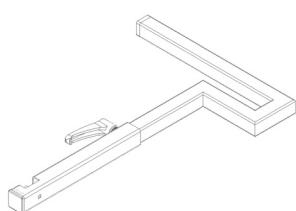

F Soporte vertical
ajustable
(1 unidad)

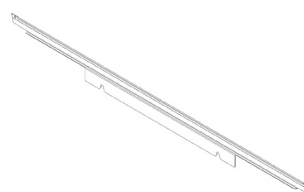

G Protección lateral
(2 unidades)

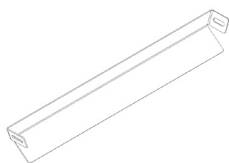

H Protección frontal
(1 unidad)

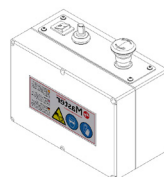

I Caja de Mandos
(1 unidad)



J Separador de rueda
(4 unidades)



K Separador de unión
(4 unidades)

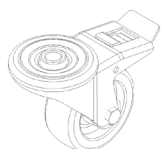

L Rueda giratoria
(4 unidades)

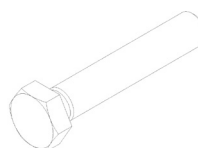

M Tornillo DIN933
M12x65
(4 unidades)



N Arandela DIN125 M12
(8 unidades)



O Tuerca DIN985 M12
(4 unidades)

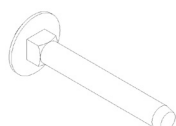

P Tornillo DIN603
M6x45
(4 unidades)

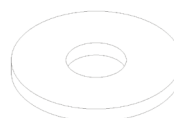

Q Arandela ancha
DIN9021 M6
(4 unidades)



R Tuerca DIN985 M6
(4 unidades)

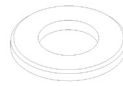

S Arandela DIN125 M10
(2 unidades)

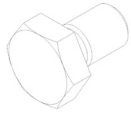

T Tornillo DIN933
M10x16
(2 unidades)



U Arandela DIN125 M4
(4 unidades)

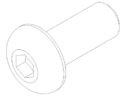

V Tornillo DIN7380
M4x10
(2 unidades)



W Tuerca DIN985 M4
(2 unidades)

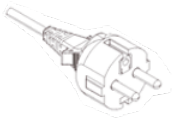

X Cable de alimentación
(2 unidades)

5. Indicaciones básicas de seguridad

5.1. Símbolos de seguridad



ADVERTENCIA

Este símbolo significa que hay un posible peligro inminente para la integridad física y la vida de las personas. La no observación de estas indicaciones puede comportar daños en la máquina y en el usuario.



INFORMACIÓN

Este símbolo da indicaciones importantes para la correcta manipulación del equipo. La no observación de estas indicaciones puede comportar un mal uso de los artículos en cuestión.

5.2. Seguridad para el operario

MASTER PRODUCTS hace todo lo posible para garantizar que los equipos que comercializa cumplan con todas las normas de seguridad vigentes. Es responsabilidad del propietario asegurarse que todos los reglamentos y normas municipales, provinciales y estatales se cumplan en los lugares de trabajo.

Para garantizar la seguridad de los usuarios, los equipos incluyen pictogramas, adhesivos, protecciones y otros elementos de seguridad.

Para resolver cualquier duda relacionada con el equipo, y evitar lesiones y daños, es necesario llamar al servicio técnico de MASTER PRODUCTS o cualquiera de sus distribuidores autorizados.

Un uso inadecuado del equipo puede causar lesiones muy graves. Es obligatorio, leer y comprender bien las siguientes indicaciones antes de utilizarlo:

- Las zonas de trabajo se encontrarán siempre bien iluminadas y libres de obstáculos.
- Se utilizará el equipo solo si está en perfectas condiciones.
- No se utilizará el equipo en ambientes peligrosos, húmedos o mojados.
- Se utilizarán guantes y gafas de protección durante el funcionamiento del equipo.
- Se utilizarán protectores auditivos individuales durante el funcionamiento del equipo.
- Se parará el equipo ante cualquier situación de riesgo o peligro.



- Está prohibido neutralizar los dispositivos de seguridad y protección del equipo.
- Está prohibido manipular el equipo con ropa ancha, pelo suelto, brazaletes o colgantes.
- Está prohibido manipular el equipo bajo los efectos del alcohol o las drogas.
- Se utilizarán guantes y gafas de protección en todas las tareas de mantenimiento del equipo.
- Las tareas de mantenimiento se realizarán siempre con el equipo apagado y desconectado de la corriente eléctrica.

El panel de control de la máquina está situado en una zona sin riesgo, al alcance del usuario, con una señalización lógica, de fácil comprensión y con maniobras coherentes para cada acción asociada. Los usuarios tienen que conocer las aplicaciones del equipo, sus limitaciones y todos los posibles riesgos o peligros.

5.3. Quién puede utilizar el equipo

Solo podrá trabajar con el equipo personal autorizado que haya leído y comprendido este manual de instrucciones que se ha redactado de forma clara y sencilla. Siempre deberá acompañar al equipo para cualquier consulta necesaria.

5.4. Reparación del equipo

Solo personal autorizado o designado por Master Products podrá reparar e instalar nuevas piezas en el equipo. Si todavía está en periodo de garantía, solo personal autorizado o designado por Master Products podrá realizar en él acciones sin perder la garantía.

5.5. Como parar el equipo

El equipo se para bajo cualquier circunstancia siempre que se pulse el paro de emergencia o el interruptor de paro/marcha de color rojo de la caja de mandos. Antes de realizar cualquier tarea de mantenimiento en el equipo hay que pararlo y desconectarlo de la corriente eléctrica. El equipo tiene que pararse y desconectarse inmediatamente de la corriente eléctrica en caso de notar un funcionamiento fuera de lo normal.

6. Exclusiones de responsabilidad

Están prohibidas las modificaciones en las máquinas de Master Products sin la aprobación directa del fabricante. Este último declina cualquier responsabilidad, anulando los derechos de garantía de las máquinas a las que se les hayan hecho modificaciones, no responsabilizándose de los fallos y accidentes que pueden ser consecuencia.

Durante el periodo de garantía, las máquinas de Master Products solo podrán ser desmontadas y reparadas por personal autorizado o designado por el fabricante.

MASTER PRODUCTS se caracteriza por la mejora continua de todos sus equipos. Este manual de usuario seguirá siendo válido para comprender el funcionamiento y realizar un mantenimiento seguro en el equipo adquirido, aunque se actualice el modelo con nuevas versiones. Si las características de funcionamiento del producto adquirido difieren del citado en este manual, es necesario ponerse en contacto con el soporte técnico de MASTER PRODUCTS o cualquiera de sus distribuidores autorizados para obtener asistencia y resolver cualquier duda.

Este manual, así como cualquier documentación suministrada por el fabricante, debe considerarse como el paquete de información asociado a este equipo. Cualquier usuario debe leer y comprender este manual antes de utilizar el equipo.

7. Transporte

Caja 135 x 48 x 34 cm = 36 Kg // Peso neto equipo = 29 Kg

8. Conexión eléctrica



La conexión eléctrica debe llevarse a cabo mediante una fuente de alimentación de 230 V y 50/60 Hz monofásico.

9. Colocación



El transportador de banda *MCO500 MED* debe colocarse sobre una superficie plana, sin irregularidades, en la que se asegure su estabilidad y una buena posición de trabajo. Solo es adecuada para su uso en interior y no debe utilizarse en ambientes peligrosos o en lugares húmedos ni mojados. Nunca debe exponerse la caja de mandos directamente al agua. Es muy importante mantener la zona de trabajo bien iluminada y libre de obstáculos porque el desorden conlleva accidentes.

10. Puesta en marcha

10.1. Montaje

La cinta de salida *MCO500 MED* se entrega completamente protegida y encajada. En primer lugar, es necesario abrir la caja y comprobar que todo el material recibido es el especificado en este manual y se encuentra en óptimas condiciones. De no ser así, contactar con Master Products o cualquiera de sus distribuidores autorizados.

Para facilitar la puesta en marcha del equipo, se recomienda colocar todos los componentes suministrados en una superficie plana y realizar todos los pasos detallados a continuación.

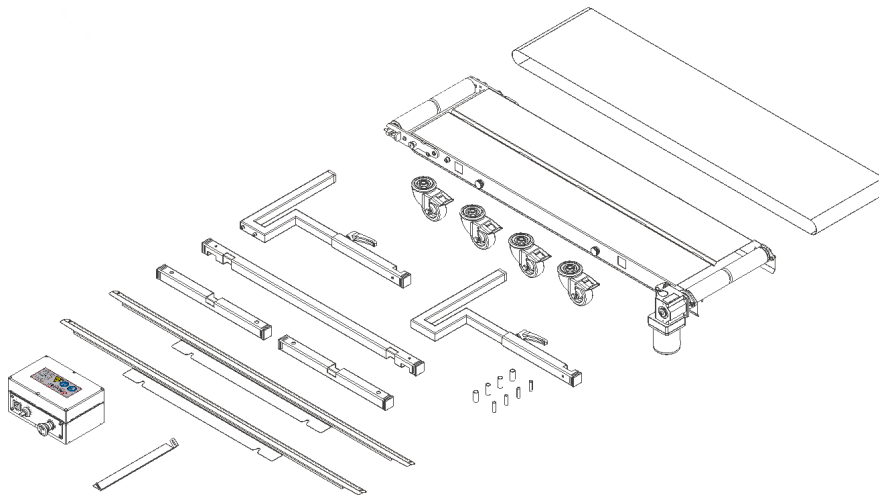



1. En primer lugar, orientar y encajar como se muestra en la siguiente imagen, los dos travesaños laterales **C** y el travesaño central **D**. A continuación, fijarlos introduciendo un tornillo DIN 603 M6x45 **P** por la parte superior y un separador de unión **K** junto con una arandela ancha DIN 9021 M6 **Q** y una tuerca DIN985 M6 **R** por la parte inferior. Repetir en el otro extremo la misma operación.

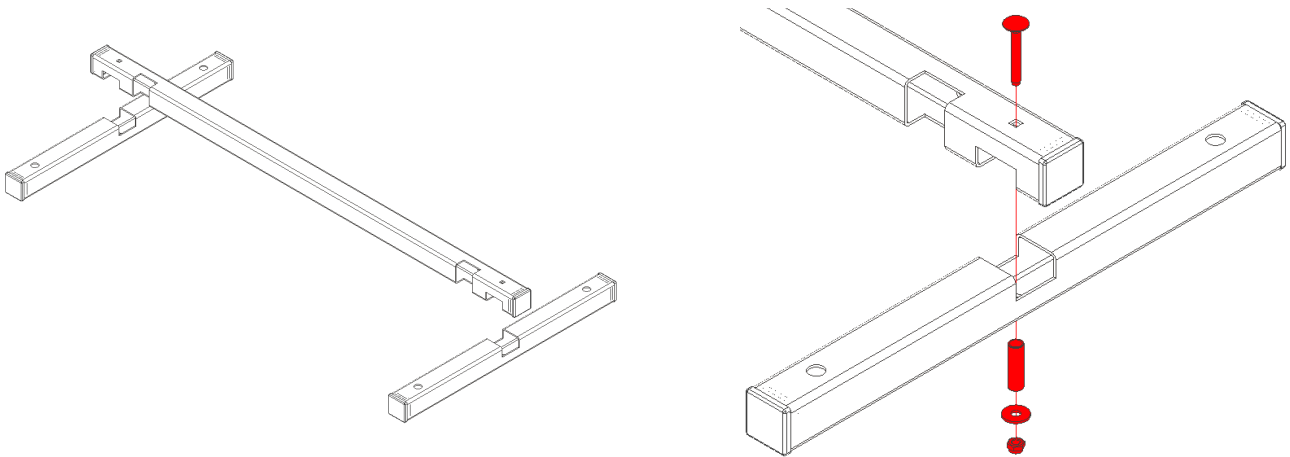

2. Montar las cuatro ruedas en los travesaños laterales. Introducir por la parte superior un tornillo DIN 933 M12x65 **M** junto a una arandela DIN125 M12 **N**, y por la parte inferior, introducir un separador de rueda **J** en primer lugar, seguidamente de una rueda **L**, una arandela DIN 125 M12 **N** y una tuerca DIN 985 M12 **O**, tal y como se muestra en la siguiente imagen. Repetir la misma operación para las tres ruedas restantes.

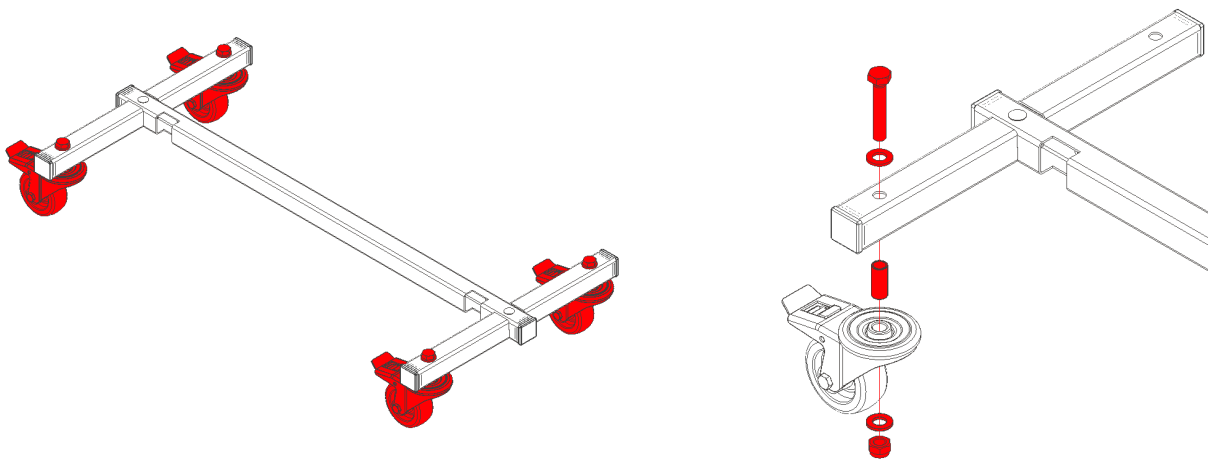

3. Montar los dos soportes verticales ajustables **E** y **F**, orientados y posicionados como se muestra en la siguiente imagen. Un soporte se diferencia del otro porque tiene dos tornillos en la parte posterior en los que se monta la caja de mandos. Para fijar los soportes verticales al travesaño central, es necesario introducir por la parte frontal un tornillo DIN 603 M6x45 **P** y por la parte posterior, un separador unión **K** junto a una arandela ancha DIN 9021 M6 **Q** y una tuerca DIN 985 M6 **R**. Repetir la misma operación para fijar el soporte vertical ajustable restante.

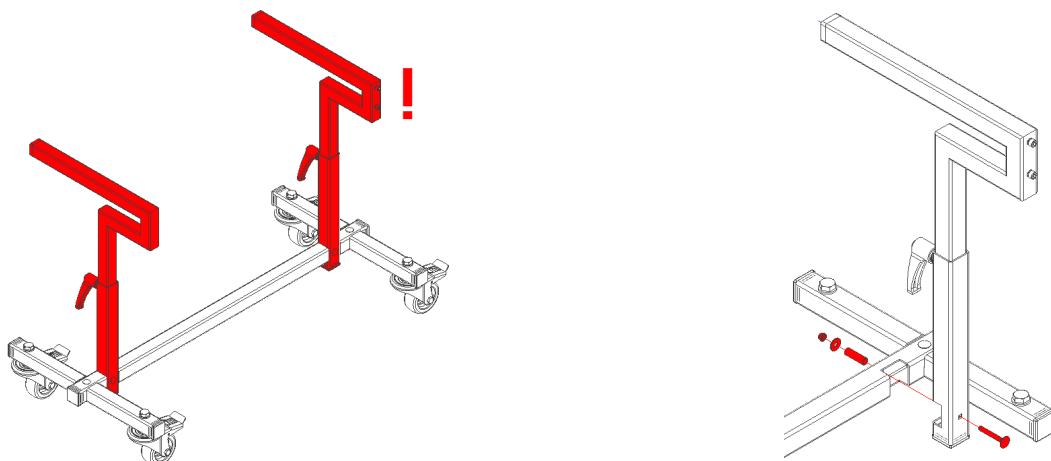

¡IMPORTANTE!

Accionar los frenos de las cuatro ruedas de la estructura para evitar el desplazamiento involuntario del equipo durante su montaje.

4. Montar y fijar el cuerpo principal **A** a la estructura. Introducir los dos extremos de los soportes verticales ajustables por las dos ventanas de la cara lateral del cuerpo principal **A**, y a continuación fijarla con las dos arandelas DIN 125 M10 **S** y los dos tornillos DIN 933 M10x16 **T**.

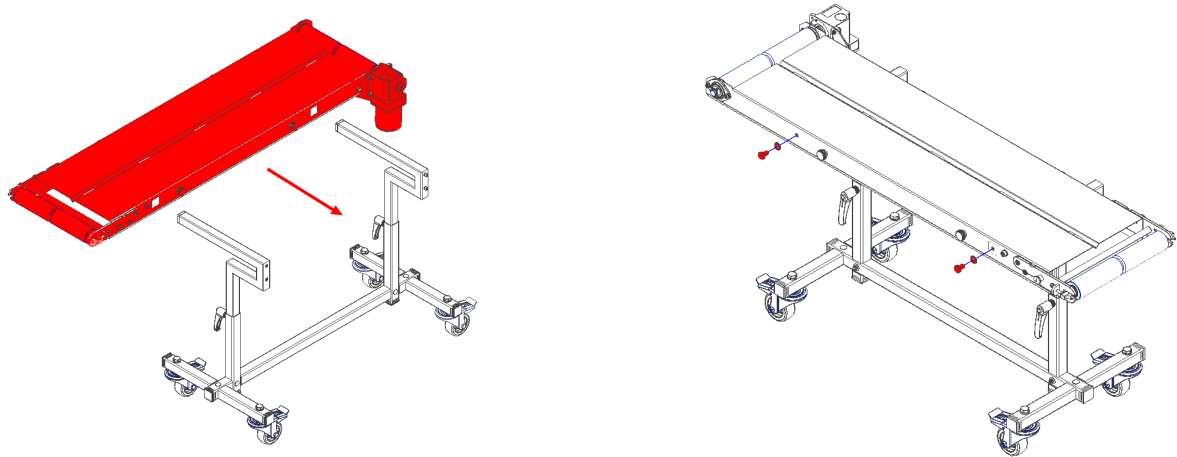

5. Accionar los dos posicionadores con muelle del cabezal basculante para liberarlo y girarlo hasta su posición de máxima apertura, tal como se muestra en la siguiente imagen.

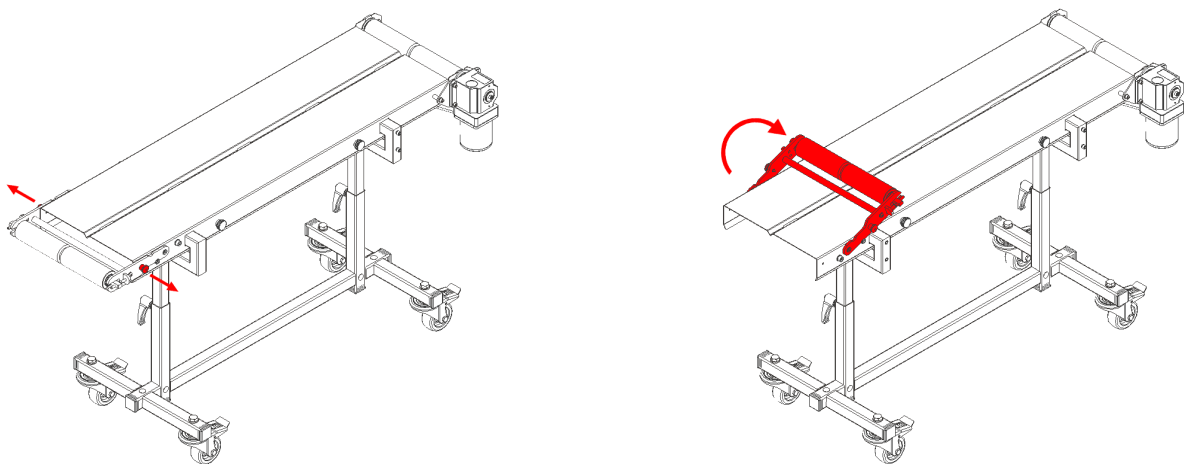

6. Colocar la banda transportadora **B**.

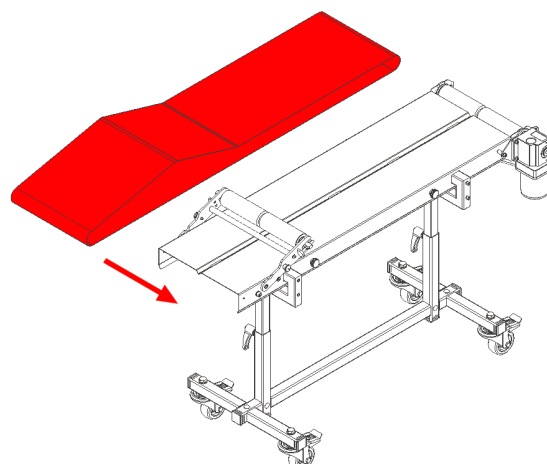

7. Bascular el cabezal tensor hasta la posición de tensado y fijarlo gracias a los posicionadores con muelle.

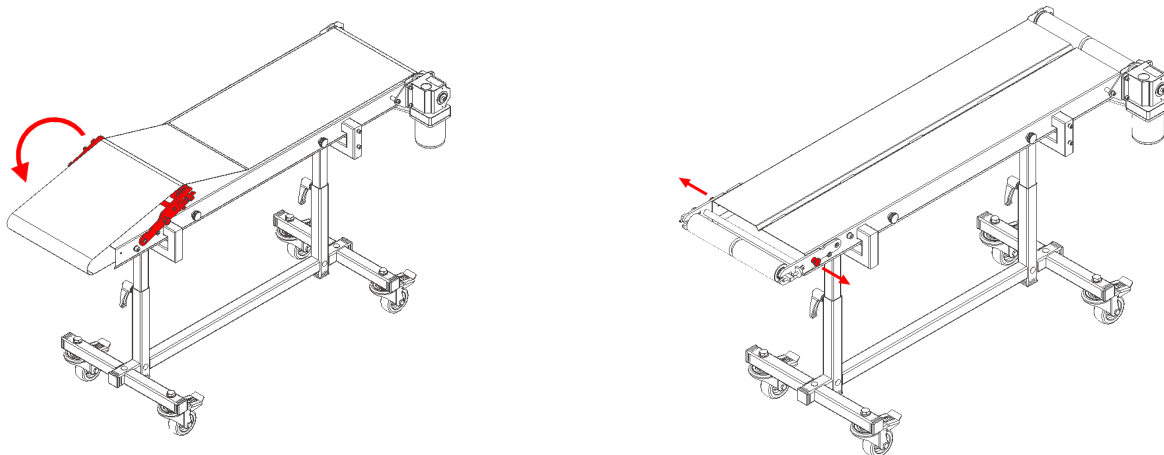

¡IMPORTANTE!

Comprobar el tensado de la banda y de no ser suficiente, consultar el apartado tensado/destensado de la banda del presente manual para ajustarla.

8. Posicionar las dos protecciones laterales **G**, como se muestra en la siguiente imagen, en el cuerpo principal **A** de la cinta transportadora, fijándolas con ayuda de los pomos habilitados.

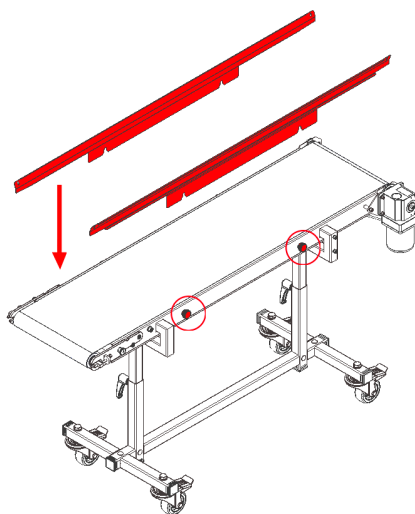

9. Colocar la protección frontal **H** en la zona del eje conducido como se muestra en la siguiente imagen. Fijarla a las protecciones laterales con ayuda de una llave hexagonal N.º 2.5 y una llave fija N.º 7. Utilizar dos tornillos DIN 7380 M4x10 **V**, cuatro arandelas DIN 125 M4 **U** y dos tuercas autoblocantes DIN 985 M4 **W**.

Antes de apretar las tuercas y tornillos, ajustar a la posición deseada la pieza gracias a los agujeros rasgados con los que están habilitadas.

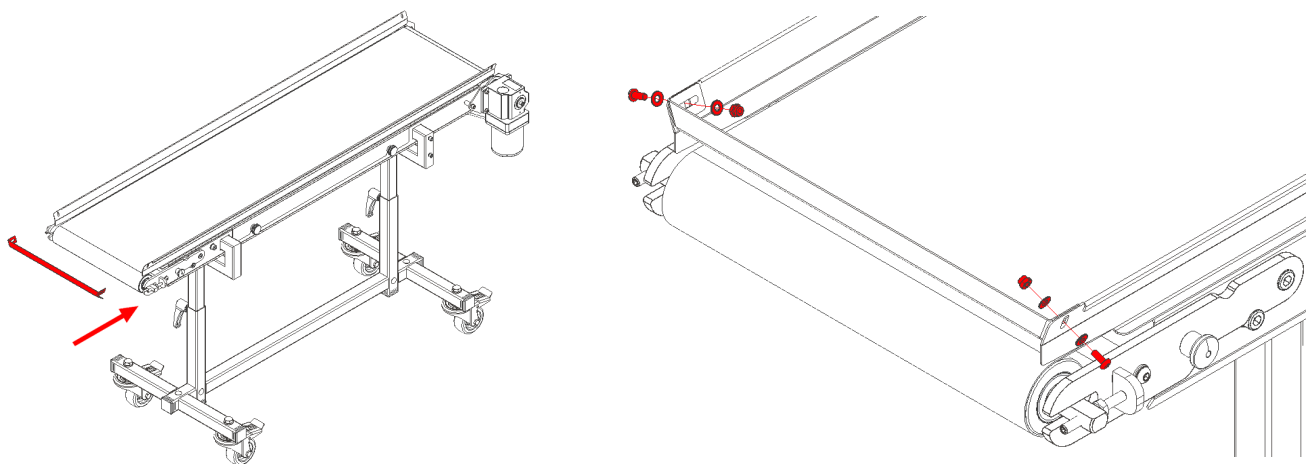

10. Montar la caja de mandos **1**, mediante las dos ranuras del soporte posterior, en los dos tornillos presentes en uno de los soportes verticales ajustables, tal y como se muestra en la siguiente imagen.

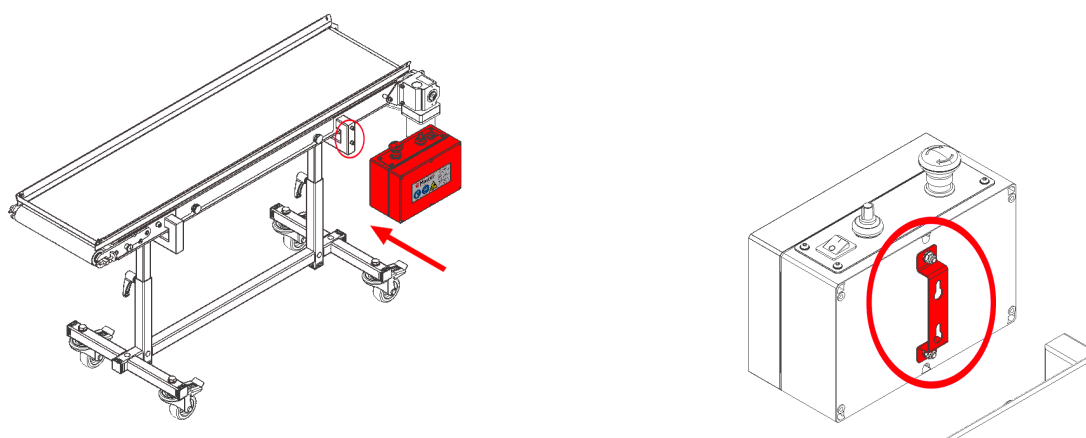

11. Conectar el extremo del cable de alimentación del motor, representado de color rojo en la siguiente imagen, al conector de la caja de mandos.

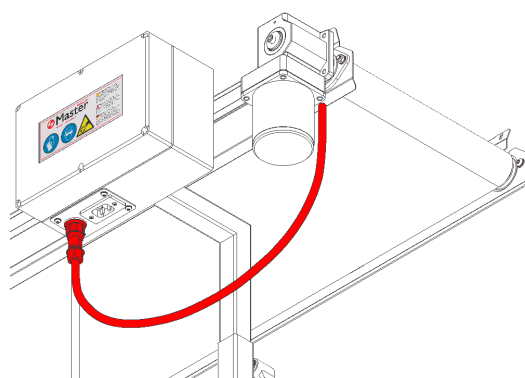



12. Finalmente, conectar un extremo del cable de alimentación  suministrado al conector de la caja eléctrica y el otro extremo a la corriente eléctrica.

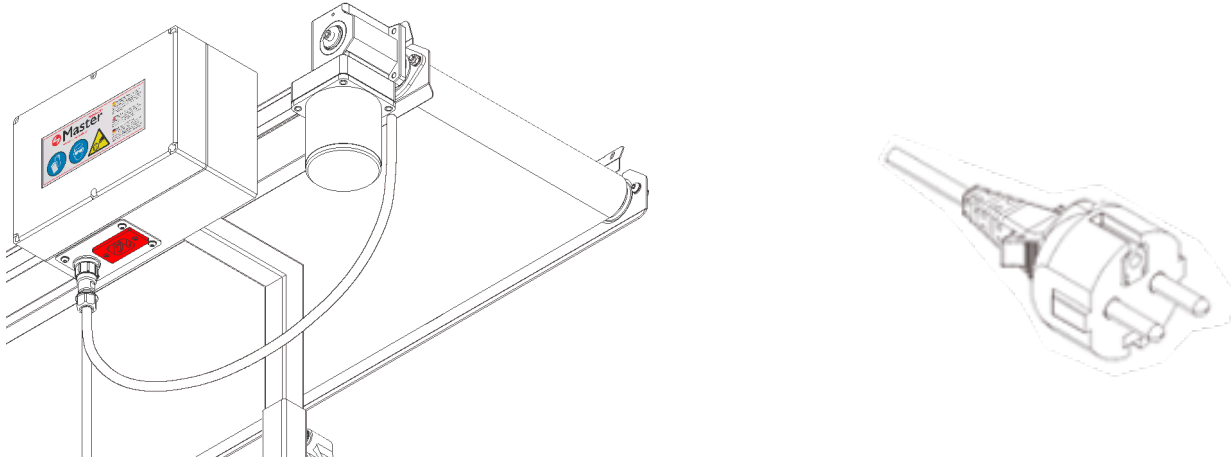

¡IMPORTANTE!

Asegurarse que el cableado eléctrico queda perfectamente colocado, sin formar bucles que puedan hacer tropezar a los usuarios.

10.2. Tensado de la banda

Con ayuda de una llave Allen N.º 3, girar en sentido horario por igual los dos pasadores roscados del cabezal basculante para tensar la banda transportadora, como se muestra en la siguiente imagen.

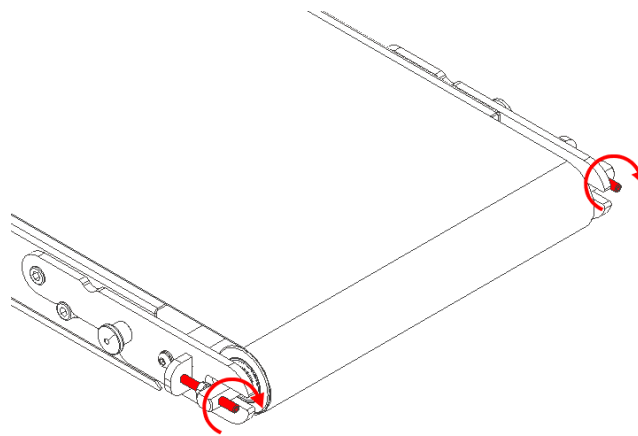

¡IMPORTANTE!

Girar los dos tornillos las mismas vueltas para mantener una tensión uniforme de la banda.

10.3. Destensado de la banda

Con ayuda de una llave Allen N.º 3, girar en sentido antihorario por igual los dos pasadores roscados del cabezal basculante para destensar la banda transportadora, como se muestra en la siguiente imagen.

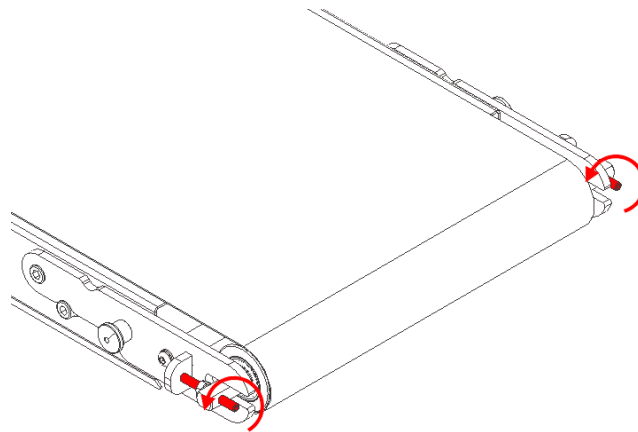

¡IMPORTANTE!

Girar los dos pasadores roscados las mismas vueltas para mantener una tensión uniforme de la banda.

10.4. Controles a realizar antes de trabajar

Antes de empezar a trabajar con el equipo es imprescindible verificar:

- Que está situado en una superficie plana.
- Que su estabilidad está garantizada.
- Que los frenos de las cuatro ruedas giratorias están accionados.
- Que la cinta transportadora está correctamente posicionada e integrada en la línea de producción
- Que las protecciones laterales están en su posición.
- Que el cable de alimentación está conectado.

Cuando todos los anteriores condicionantes se cumplan, puede utilizarse el equipo.

11. Mantenimiento

11.1. Aspectos generales

¡IMPORTANTE!

Antes de realizar tareas de mantenimiento en el equipo, es imprescindible leer y comprender las instrucciones de este manual. El no cumplimiento de todas ellas puede causar graves daños y lesiones en los usuarios y en el equipo.

¡IMPORTANTE!

Los trabajos de mantenimiento deben realizarse siempre con el equipo parado y con la corriente eléctrica desconectada. Utilizar siempre guantes y gafas de protección para las operaciones de mantenimiento.

¡IMPORTANTE!

Ante cualquier duda no cubierta en este manual, contactar con el servicio técnico de MASTER PRODUCTS para solicitar asistencia técnica.

Un mantenimiento de rutina o preventivo constituye una práctica necesaria de seguridad. Se lleva a cabo solamente con unos pasos básicos y ayudará, a garantizar una vida útil, larga y confiable del equipo adquirido.

Algunos componentes, en especial la banda transportadora y los rodillos, son susceptibles a retener y acumular partículas resinosas debido a la naturaleza del producto a tratar. Con el transcurso del tiempo, esta circunstancia puede llegar a provocar una fricción excesiva y, en última instancia, pueden interferir en el rendimiento general del equipo.

Mantenerlo limpio, desinfectado y esterilizado es muy importante para la no contaminación del producto a tratar. Básicamente, las tareas de mantenimiento a realizar en el equipo son exclusivamente de limpieza. A continuación, se detalla el procedimiento general de limpieza recomendado a seguir.

11.2. Prodecimiento de limpieza

¡IMPORTANTE!

Los trabajos de mantenimiento se harán siempre con el equipo parado y con el conector eléctrico desconectado. Utilizar siempre guantes de protección para las operaciones de mantenimiento.

1. En primer lugar, pulsar el interruptor paro/marcha de color rojo del cuadro de mandos para apagar la cinta transportadora. A continuación, desconectarla de la corriente eléctrica.

¡IMPORTANTE!

El equipo debe estar parado y desconectado para poderlo manipular.

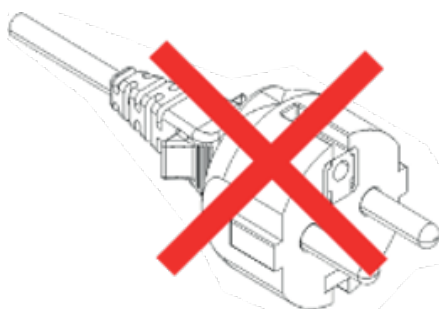

2. Desconectar el cable de alimentación del motor, representado de color rojo en la siguiente imagen, de la caja de mandos.

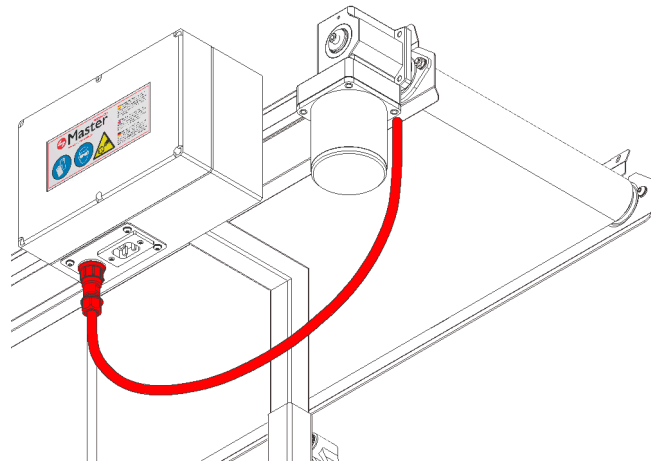

3. Retirar el cuadro de mandos.

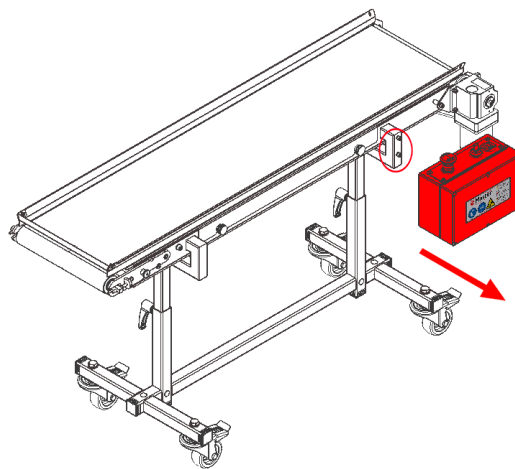

4. Retirar las protecciones laterales aflojando los cuatro pomos laterales. Para desmontarlas completamente es necesario utilizar una llave hexagonal N.º 2.5 y una llave fija N.º 7 para aflojar los tornillos DIN 7380 M4x10 **V**, las arandelas DIN 125 M4 **U** y las tuercas autoblocantes DIN 985 M4 **W**.

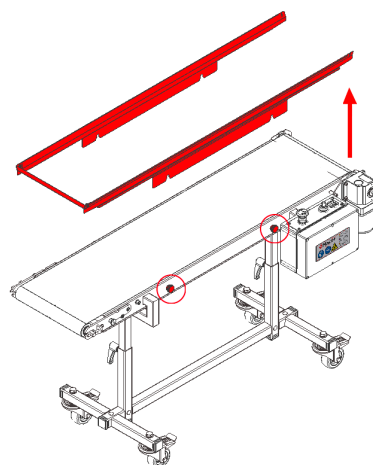

5. Accionar los dos posicionadores con muelle para liberar el cabezal basculante y girarlo hasta su posición de máxima apertura.

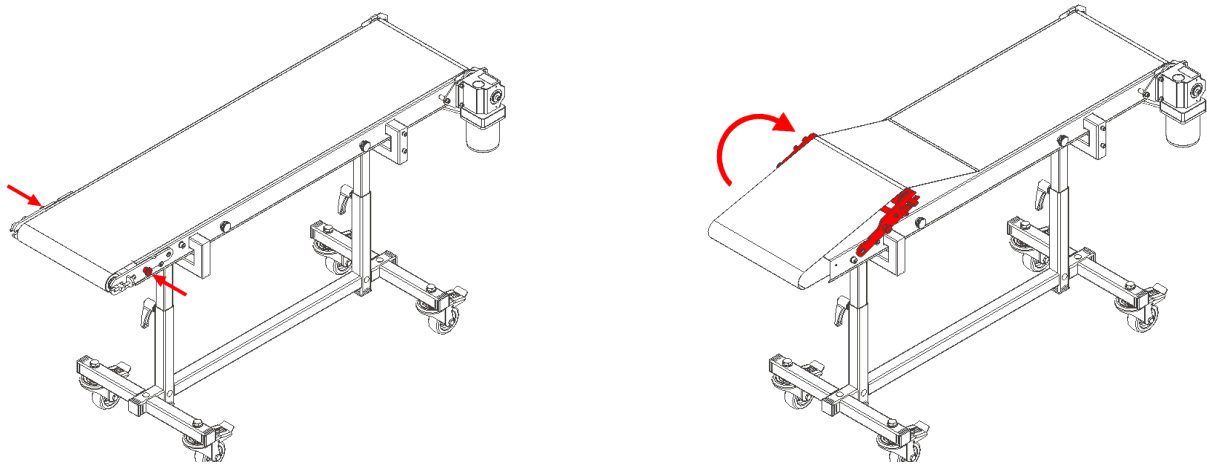

6. Retirar la banda transportadora y proceder a la limpieza general del equipo y sus componentes.

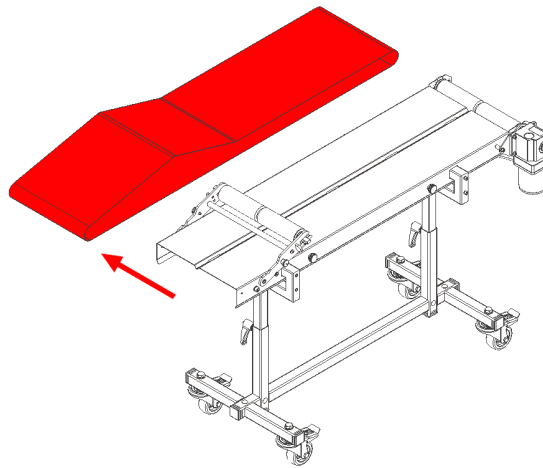

En primer lugar, retirar manualmente los restos de suciedad y materiales vegetales más grandes acumulados en el equipo y en sus componentes. A continuación, lavar con un rociador a presión o una manguera todos los componentes y el equipo en general. El agua es uno de los dos agentes de limpieza más importantes. Debe utilizarse para eliminar entre un 60% y un 70% de todos los materiales extraños presentes en el equipo transportador.

Para lograr disolver la suciedad de la mejor manera, mantenga la temperatura del agua entre 32°C - 57°C. Finalmente, para completar la limpieza, pulverizar el equipo y sus componentes con Master Clean. No utilizar detergentes ni otros productos de limpieza no especificados por el fabricante. Dejar actuar Master Clean durante varios segundos y a continuación, retirarlo solo con ayuda de papel.

Una vez finalizado el proceso de limpieza, y con el equipo totalmente saneado, limpio y seco, invertir todos los pasos anteriores para volver a montar el equipo. Recordar que solo personal autorizado y capacitado podrá realizar estas tareas de mantenimiento.

12. Desmontaje y desmantelamiento

- Para realizar tareas de desmontaje o desmantelamiento es imprescindible que el equipo esté desconectado de toda posible fuente de energía o alimentación eléctrica.
- Para tareas de desmontaje y desmantelamiento es imprescindible utilizar guantes y gafas de protección.
- Las fundas, los conductos flexibles y los componentes de material plástico o de cualquier material no metálico deben ser desmontados y eliminados por separado.
- Los componentes hidráulicos y eléctricos deben ser desmontados para su reutilización si están en buenas condiciones o, si es posible, revisados y reciclados.
- Llevar los componentes a un centro de reciclaje autorizado, para que sean reciclados o eliminados de manera medioambientalmente segura.
- Reciclar los materiales no deseados en lugar de desecharlos como residuos.

13. Eliminación de residuos

La eliminación de residuos se tendrá que hacer de acuerdo a las correspondientes normativas nacionales.

14. Riesgos residuales

Un uso indebido de la máquina puede comportar:

| MOTIVO | PELIGRO | RIESGO RESTANTE | MEDIDAS |
|---|-----------------------------|--|---|
| No fijar correctamente los tornillos y las tuercas | El equipo puede desmontarse | Aplastamiento y atrapamiento del operario. Daños en el equipo | Apretar correctamente todos los tornillos y tuercas |
| No posicionar y ajustar correctamente el equipo | Caída del producto al suelo | Contaminación y daño del producto | Posicionar correctamente el equipo |

15. Datos generales

| | |
|----------------------|---|
| Modelo | MCO 500 MED |
| Potencia | 25 W |
| Manual | CMP-2164-00-A |
| País | España |
| Nombre de la empresa | MASTER PRODUCTS INOXIDABLE, S.L. |
| Dirección | Veïnat de la Banyeta nova, 10 |
| Localidad | Palol de Revardit |
| Teléfono | (+34) 972 299 355 |
| Email | info@masterproducts.es |
| Sitio Web | www.masterproducts.es |



Content

| | | | |
|-----------|--|-----------|--|
| 20 | 1. MCO 500 MED 2. General information 2.1. Aim of the manual 2.2. Where to keep the manual 3. Warranty 4. Contents of the box | 22 | 5. Basic safety instructions 5.1. Safety symbols 5.2. User safety |
| 23 | 5.3. Who can use the equipment 5.4. Equipment repair 5.5. How to stop the equipment 6. Disclaimers 7. Transport | 24 | 8. Electrical connection 9. Placement 10. Setting-Up 10.1. Assembling |
| 29 | 10.2. Belt tensioning | 30 | 10.3. Belt detensioning 10.4. Checks to carry out before working 11. Maintenance 11.1. General aspects |
| 31 | 11.2. Cleaning procedure | 34 | 12. Disassembly and dismantling 13. Waste disposal 14. Residual risks 15. General details |
| 35 | CE DECLARATION OF CONFORMITY | | |

1. MCO 500 MED

The output belt MCO 500 MED is a belt conveyor designed to collect the product after being processed by the MT Tumbler 200 and 500 trimming machines from both the medical and professional range.

The exit belt allows you to identify those flowers or products that are damaged and/or missing peeling. Its speed is adjustable according to the needs of the product to be processed.

2. General information

2.1. Aim of the manual

This instruction manual familiarizes the user with:

- Work procedure
- Equipment usage
- Safety instructions
- Maintenance

2.2. Where to keep the manual

Keep the instruction manual close to the equipment so that it is always at hand for periodic review. It should be kept in a dry and safe place.

3. Warranty

Master Products offers a 2 year warranty on any defective part present in your equipment, as long as it is not due to misuse or lack of maintenance.

For the guarantee it is essential to present the purchase invoice and contact the manufacturer.

info@masterproducts.es.

4. Contents of the box

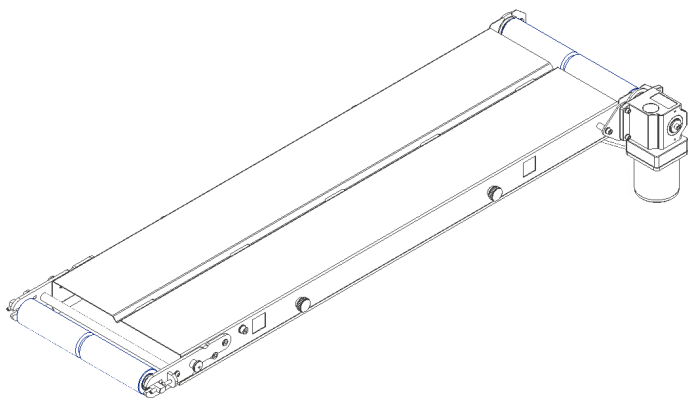

A Main body
(1 unit)

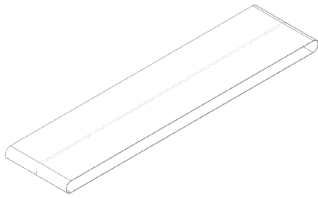

B Conveyor belt
(1 unit)

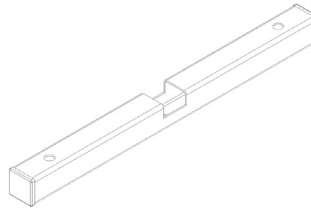

C Side crossbar
(2 units)

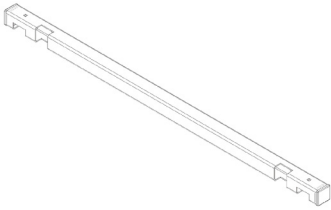

D Central crossbar
(1 unit)

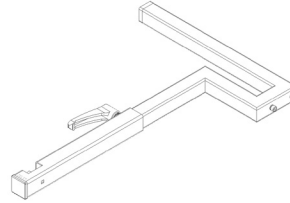

E Adjustable vertical support
(1 unit)

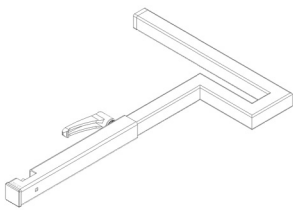

F Adjustable vertical support
(1 unit)

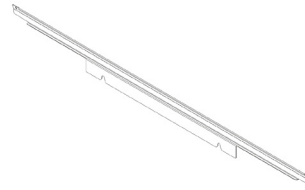

G Side protection
(2 units)

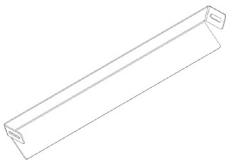

H Rear protection
(1 unit)

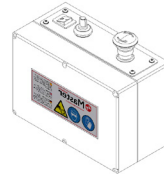

I Control box
(1 unit)



J Wheel spacer
(4 units)



K Union separator
(4 units)

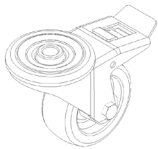

L Rotating wheel
(4 units)

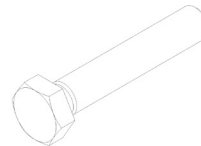

M Bolt DIN933 M12x65
(4 units)

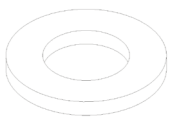

N Washer DIN125 M12
(8 units)

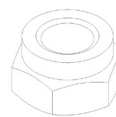

O Nut DIN985 M12
(4 units)

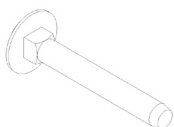

P Bolt DIN603 M6x45
(4 units)

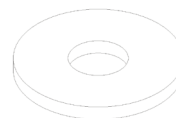

Q Wide Washer
DIN9021 M6
(4 units)



R Nut DIN985 M6
(4 units)

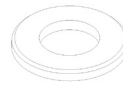

S Washer DIN125 M10
(2 units)



T Bolt DIN933 M10x16
(2 units)

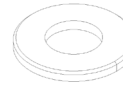

U Washer DIN125 M4
(4 units)



V Bolt DIN7380 M4x10
(2 units)



W Nut DIN985 M4
(2 units)

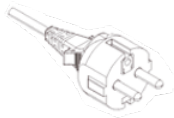

X Power cable
(2 units)

5. Basic safety instructions

5.1. Safety symbols



WARNING

This symbol indicates that there is a possible imminent danger to the physical integrity and life of people. Failure to follow these instructions may cause damage to the machine and the user.



INFORMATION

This symbol gives important instructions for correct handling of the equipment. Failure to follow these instructions may lead to misuse of the items in question.

5.2. User safety

MASTER PRODUCTS makes every effort to ensure that the equipment it sells complies with all current safety regulations. It is the owner's responsibility to ensure that all municipal, provincial and state regulations and standards are followed in the workplace.

To guarantee the safety of users, the equipment includes pictograms, stickers, protections and other security elements.

To resolve any doubt related to the equipment, and avoid injuries and damages, it is necessary to call the technical service of MASTER PRODUCTS or any of its authorized distributors.

Improper use of the equipment can cause very serious injuries. It is mandatory to read and understand the following instructions well before using it:

- The work areas will always be well lit and free of obstacles.
- Equipment will be used only if it is in perfect condition.
- The equipment will not be used in dangerous, humid or wet environments.
- The equipment will be used in perfectly ventilated areas.
- Face or dust masks will be used during equipment operation.
- Protective gloves will be used during the operation of the equipment.



- The team will stop in any situation of risk or danger.
- It is forbidden to neutralize the safety and protection devices of the equipment.
- It is forbidden to handle the equipment with loose clothing, loose hair, bracelets or pendants.
- It is forbidden to manipulate the equipment under the influence of alcohol or drugs.
- Protective gloves will be used in all equipment maintenance tasks.
- Maintenance tasks will always be carried out with the equipment turned off and disconnected from the electrical current.

The machine's control panel is located in a risk-free area, within the user's reach, with logical, easy-to-understand signage and consistent maneuvers for each associated action. Users need to be aware of the computer's applications, their limitations, and all possible risks or dangers.

5.3. Who can use the equipment

Only authorized personnel who have read and understood this instruction manual, which has been written clearly and simply, may work with the equipment. You must always accompany the team for any necessary consultation.

5.4. Equipment repair

Only personnel authorized or designated by Master Products may repair and install new parts on the equipment. If it is still in the warranty period, only personnel authorized or designated by Master Products may carry out actions on it without losing the warranty.

5.5. How to stop the equipment

The equipment stops under any circumstances as long as the emergency stop or **OFF** switch on the control panel is pressed. Before carrying out any maintenance task on the equipment, it must be stopped and disconnected from the electrical current. The equipment must be stopped and disconnected immediately from the electrical current in case of noticing abnormal operation.

6. Disclaimers

Modifications to Master Products machines without the direct approval of the manufacturer are prohibited. The latter declines any responsibility, annulling the warranty rights of the machines to which modifications have been made, not taking responsibility for failures and accidents that may be a consequence.

During the warranty period, Master Products machines may only be disassembled and repaired by personnel authorized or designated by the manufacturer.

MASTER PRODUCTS is characterized by the continuous improvement of all its equipment. This user manual will continue to be valid to understand the operation and perform safe maintenance on the purchased equipment, even if the model is updated with new versions. If the operating characteristics of the purchased product differ from the one mentioned in this manual, it is necessary to contact MASTER PRODUCTS technical support or any of its authorized distributors to obtain assistance and resolve any questions.

This manual, as well as any documentation supplied by the manufacturer, should be considered as the information package associated with this equipment. Any user must read and understand this manual before using the equipment.

7. Transport

Box 135 x 48 x 34 cm = 36 Kg // Equipment weight = 29 Kg

8. Electrical connection

230 V y 50/60 Hz single-phase.

9. Placement

The *MCO 500 MED* conveyor belt must be placed on a flat surface, without irregularities, which ensures its stability and a good working position. It is only suitable for indoor use and should not be used in hazardous environments or in damp or wet locations. The control box should never be exposed directly to water. It is very important to keep the work area well lit and free of obstacles because disorder leads to accidents.

10. Setting-Up

10.1. Assembling

The *MCO 500 MED* conveyor belt is delivered completely protected and boxed. First of all, it is necessary to open the box and check that all the material received is as specified in this manual and is in optimal condition. If not, contact Master Products or any of its authorized distributors.

To facilitate starting up the equipment, it is recommended to place all the supplied components on a flat surface and perform all the steps detailed below.

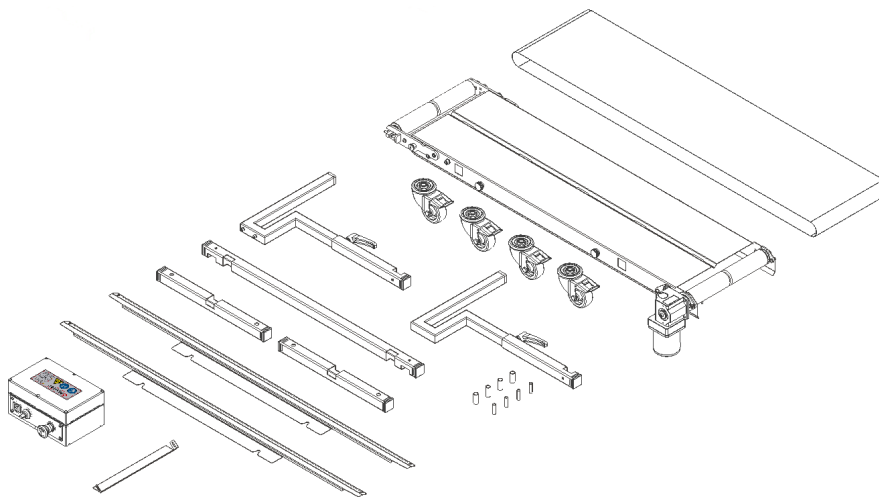



1. First, orient and fit as shown in the following image, the two side crossbars **C** and the central crossbar **D**. Next, secure them by inserting a DIN 603 M6x45 bolt **P** from the top and a union spacer **K** together with a nDIN 9021 M6 wide washer **Q** and a DIN985 M6 nut **R** from the bottom. Repeat the same operation on the other end.

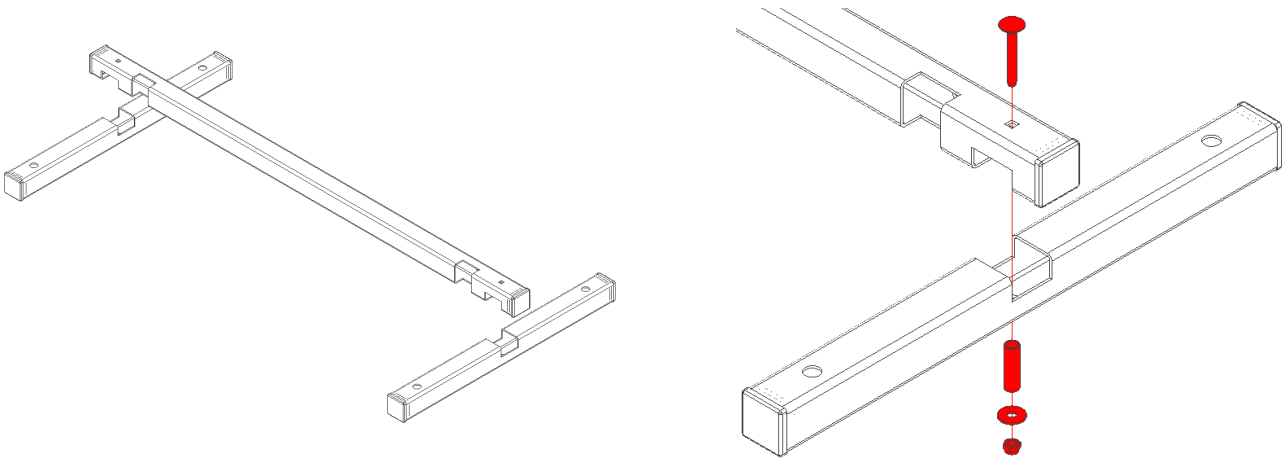

2. Mount the four wheels on the side crossbars. Insert a DIN 933 M12x65 screw **M** from the upper part together with a DIN125 M12 washer **N**, and from the lower part, insert a wheel spacer **J** first, followed by a wheel **L**, a DIN 125 M12 washer **N** and a DIN 985 M12 nut **O**, as shown in the following image. Repeat the same operation for the remaining three wheels.

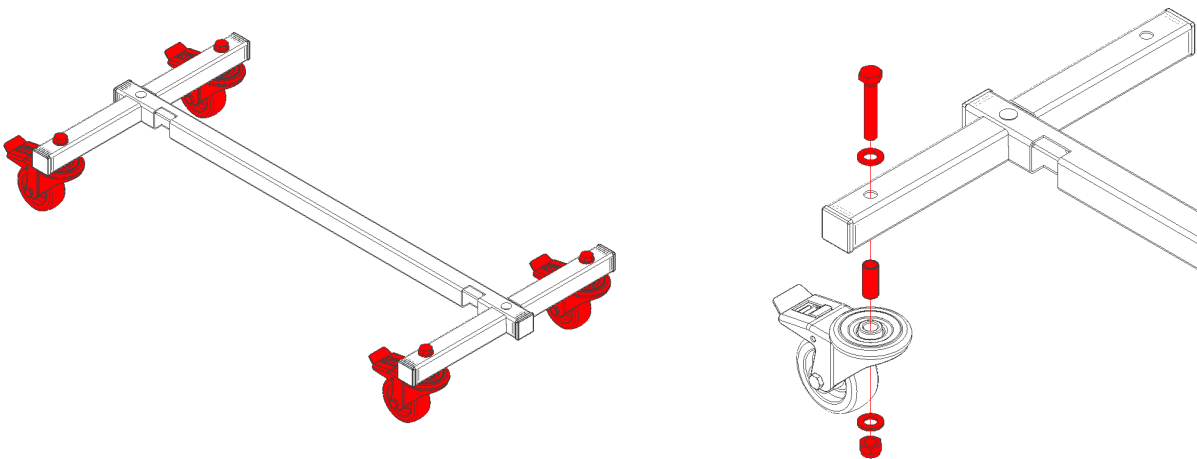

3. Assemble the two adjustable vertical supports **E** and **F**, oriented and positioned as shown in the following image. One support differs from the other because it has two screws on the back to which the control box is fixed. To fix the vertical supports to the central crossbar, it is necessary to insert a DIN 603 M6x45 screw **P** from the front and, from the back, a union spacer **K** together with a DIN 9021 M6 wide washer **Q** and a DIN 985 M6 nut **R**. Repeat the same operation to fix the remaining adjustable vertical support.

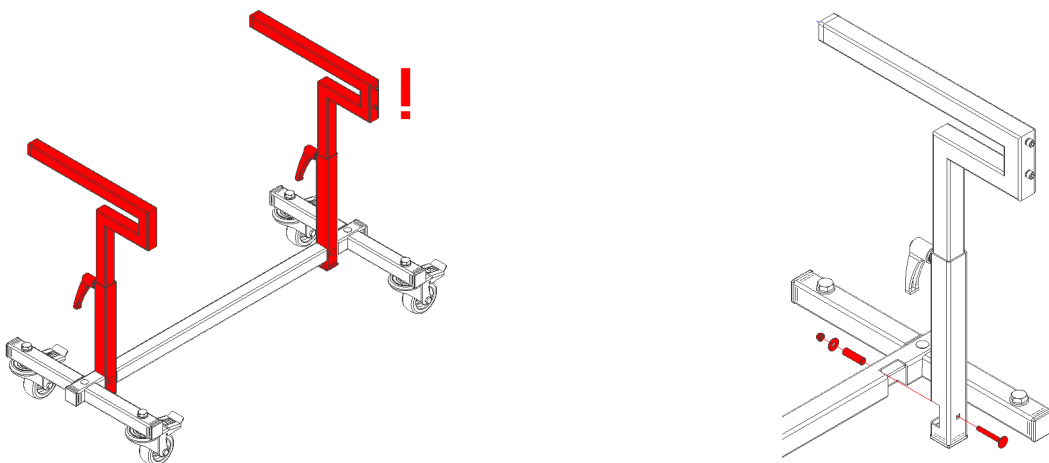

¡IMPORTANT!

Activate the brakes on the four wheels of the structure to avoid involuntary movement of the equipment during assembly.

4. Assemble and fix the main body **A** to the structure. Insert the two ends of the adjustable vertical supports through the two windows on the side face of the main body **A** and then secure it with the two DIN 125 M10 washers **S** and the two DIN 933 M10x16 screws **T**.

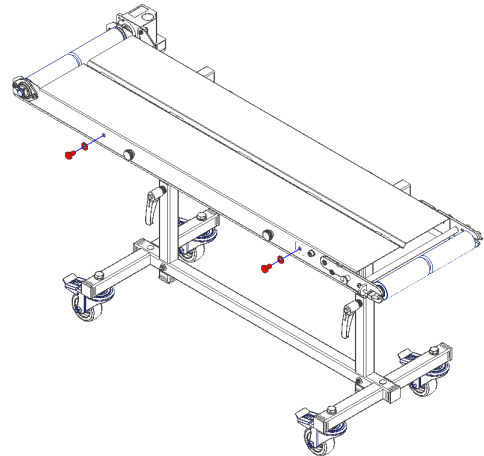
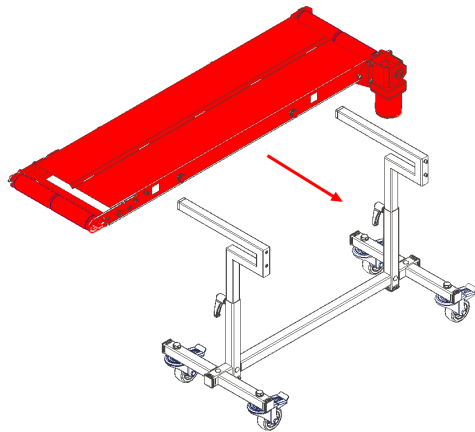

5. Actuate the two spring-loaded positioners of the tilting head to release it and rotate it to its maximum opening position, as shown in the following image.

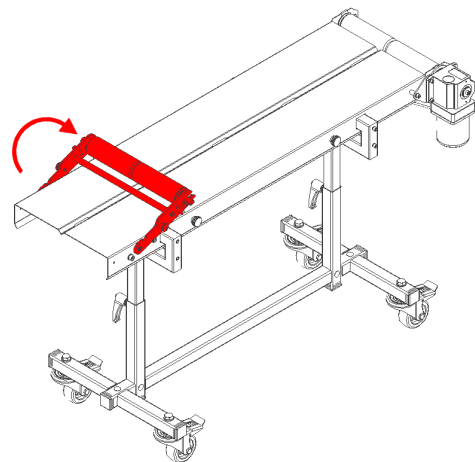
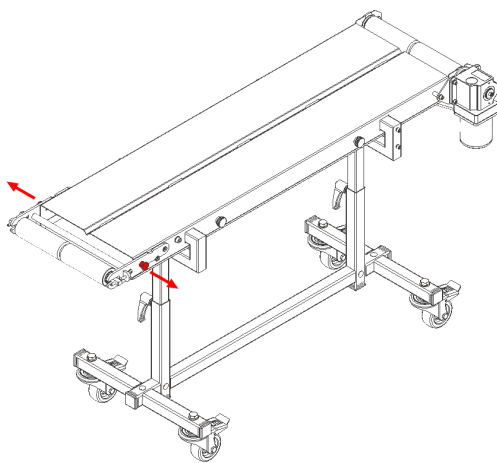

6. Place the conveyor belt **B**.

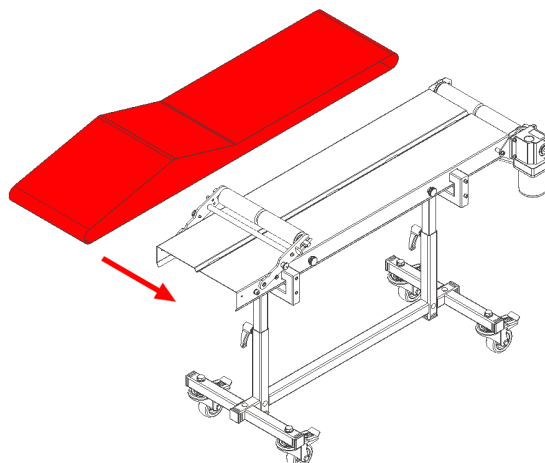

7. Tilt the tensioning head to the tensioning position and fix it using the spring-loaded positioners.

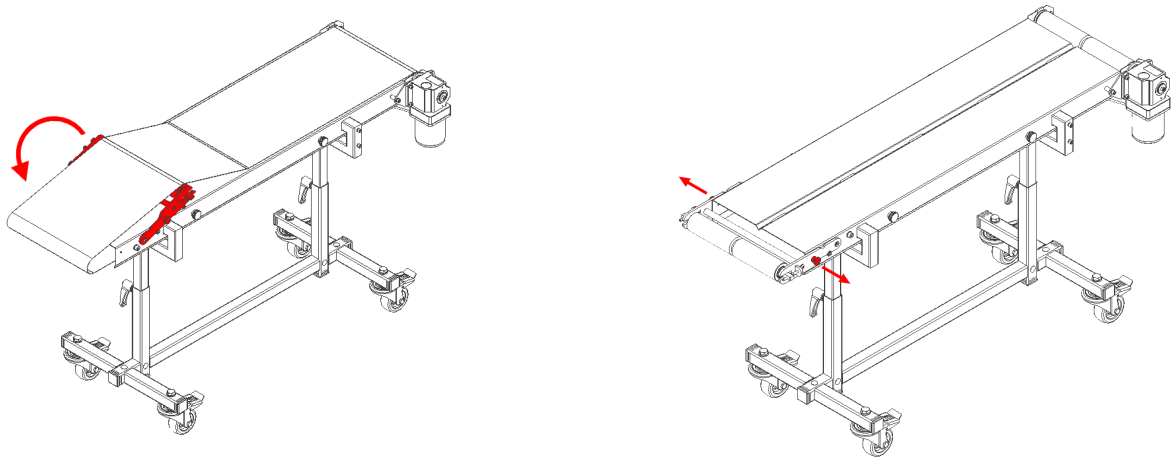

¡IMPORTANT!

Check the belt tension and if it is not sufficient, consult the belt tension section of this manual to adjust it.

8. Position the two side protections **G** as shown in the following image on the main body **A** of the conveyor belt, fixing them with the help of the provided knobs.

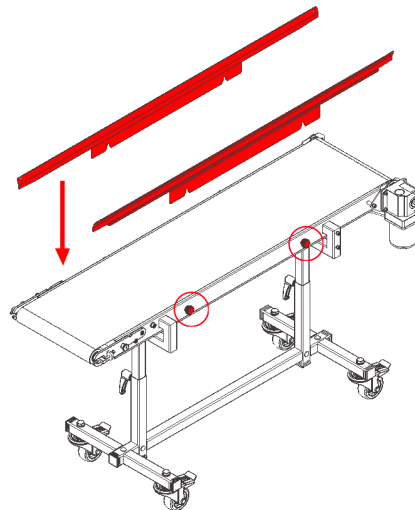

9. Place the front protection **H** in the driven axle area as shown in the following image. Secure it to the side protections with the help of a Nº 2.5 Allen key and a Nº 7 spanner. Use two DIN 7380 M4x10 screws **V**, four DIN 125 M4 washers **U** and two DIN 985 M4 self-locking nuts **W**.

Before tightening the nuts and screws, adjust the piece to the desired position thanks to the slotted holes with which they are enabled.

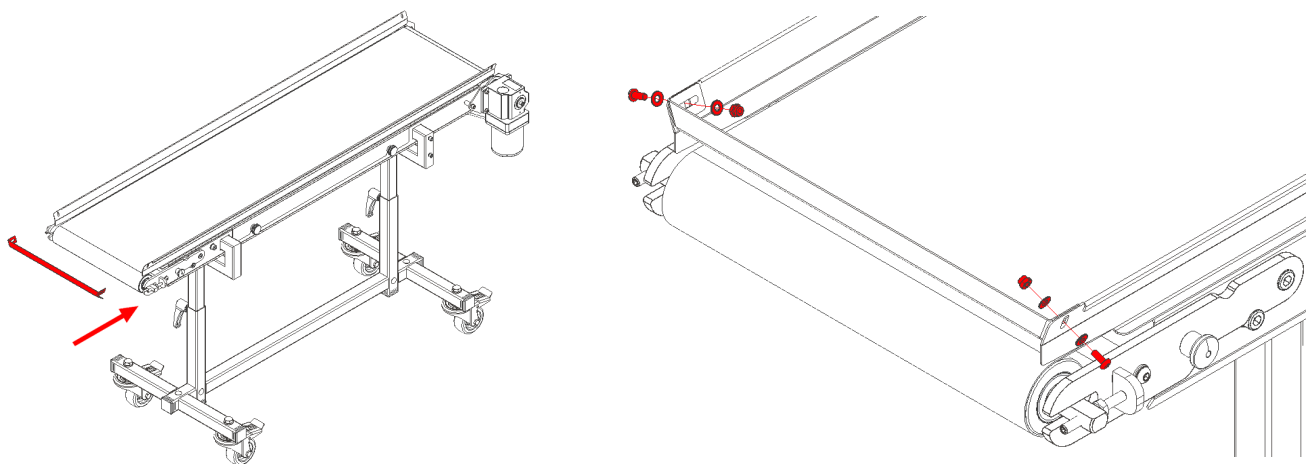

10. Mount the control box **1**, using the two slots of the rear support, on the two screws present on one of the adjustable vertical supports, as shown in the following image.

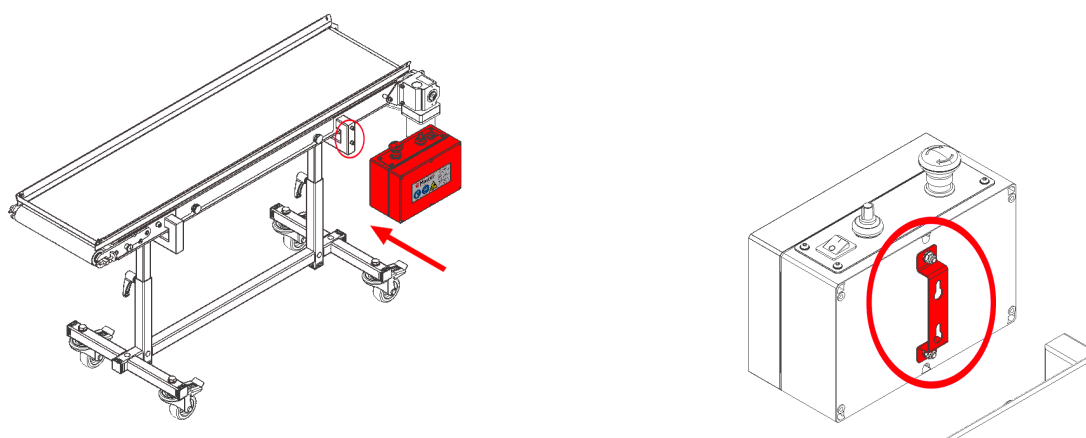

11. Connect the end of the motor power cable, shown in red in the following image, to the connector on the control box.

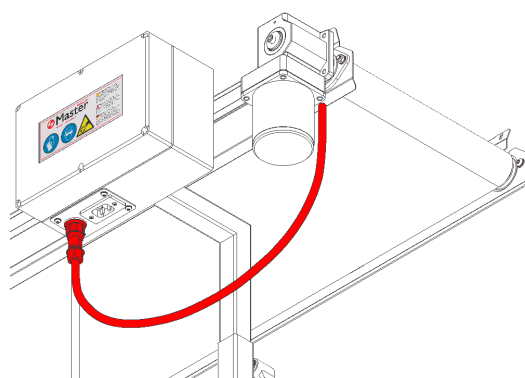



12. Finally, connect one end of the supplied power cable **Y** to the electrical box connector and the other end to the electrical current.

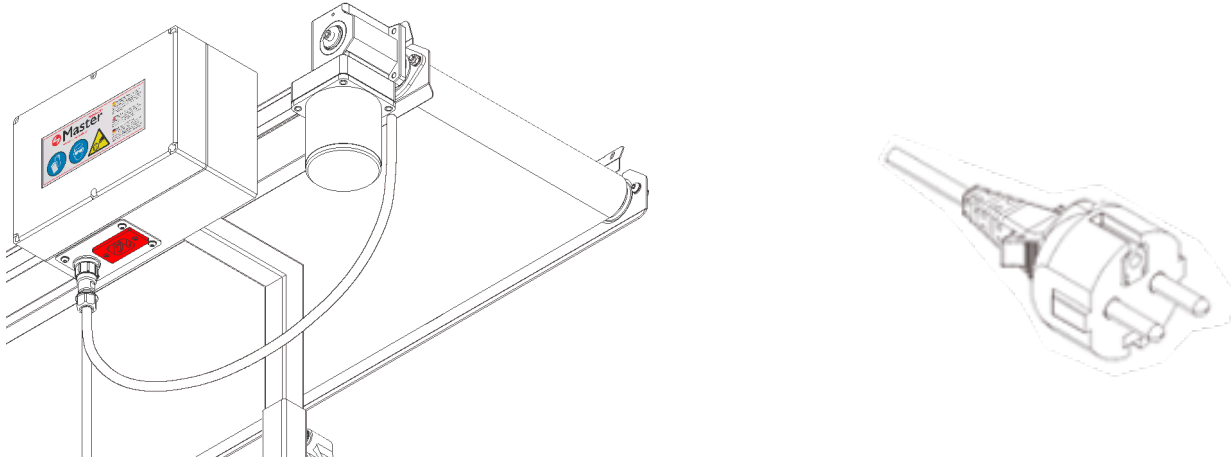

¡IMPORTANT!

Check that the electrical wiring is perfectly placed, without forming loops that could cause users to trip.

10.2. Belt tensioning

Using a Nº 3 Allen key, turn the two threaded pins on the flip head equally clockwise to tension the conveyor belt, as shown in the following image.

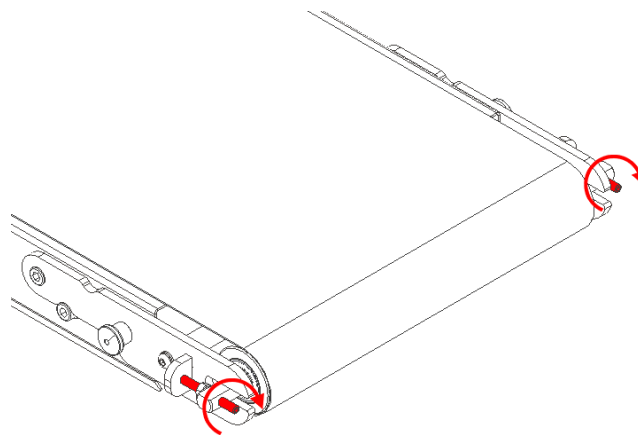

¡IMPORTANT!

Turn the two threaded pins the same turns to maintain uniform belt tension.

10.3. Belt detensioning

Using a N° 3 Allen key, turn the two threaded pins on the flip head equally clockwise to tension the conveyor belt, as shown in the following image.

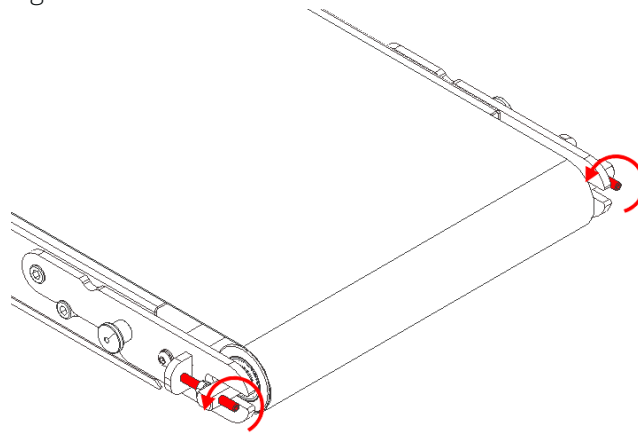

¡IMPORTANT!

Turn the two threaded pins the same turns to maintain uniform belt tension.

10.4. Checks to carry out before working

Before starting to work with the equipment it is essential to verify:

- That is located on a flat surface.
- The stability is guaranteed.
- The brakes on all four swivel wheels are applied.
- The conveyor belt is correctly positioned and integrated into the production line
- The side protections are in position.
- The power cable is connected.

When all the above conditions are met, you can use the equipment.

11. Maintenance

11.1. General aspects

¡IMPORTANT!

Before doing maintenance tasks on the equipment, it is essential to read and understand the instructions in this manual. Failure to comply with all of them can cause serious damage and injuries to users and the equipment.

¡IMPORTANT!

Maintenance work must always be carried out with the equipment stopped and with the electrical current disconnected. Always use gloves and protective glasses for maintenance operations.



¡IMPORTANT!

If you have any questions not covered in this manual, contact technical service from MASTER PRODUCTS to request technical assistance.

Routine or preventive maintenance is a necessary safety practice. It only requires a few basic steps and will help ensure a long and reliable useful life of the purchased equipment.

Some components, especially the conveyor belt and rollers, are susceptible to retaining and accumulating resinous particles due to the nature of the product to be treated. Over time, this can cause excessive friction and can ultimately interfere with the overall performance of the equipment.

Keeping the equipment clean, disinfected and sterilized is very important for preventing contamination of the product to be processed. Basically, the maintenance tasks to be done on the equipment are exclusively cleaning. Below is the general recommended cleaning procedure to follow.

11.2. Cleaning procedure

¡IMPORTANT!

Maintenance work will always be carried out with the equipment stopped and with the electrical connector disconnected. Always use protective gloves for maintenance operations.

1. First, press the red start/stop switch on the control panel to turn off the conveyor belt. Then disconnect it from the electrical current.

¡IMPORTANT!

The equipment must be stopped and disconnected to be able to handle it.

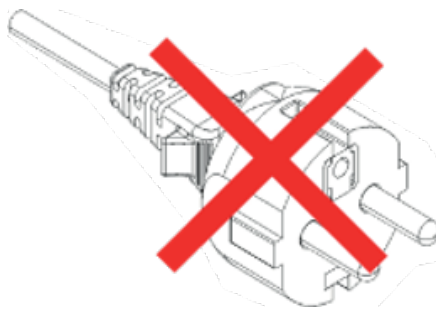

2. Disconnect the motor power cable, shown in red in the following image, from the control box.

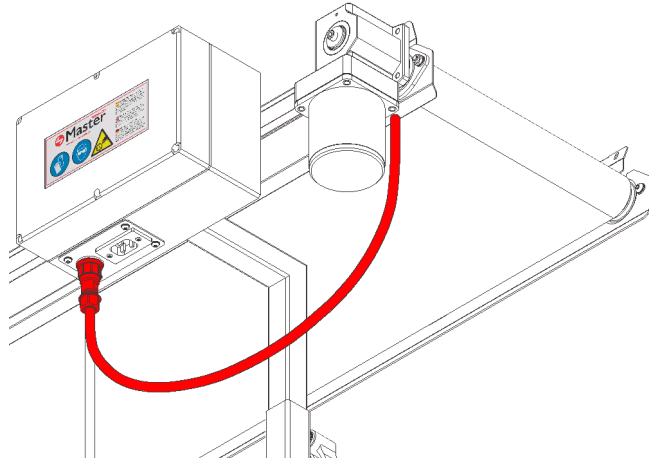

3. Remove the control box.

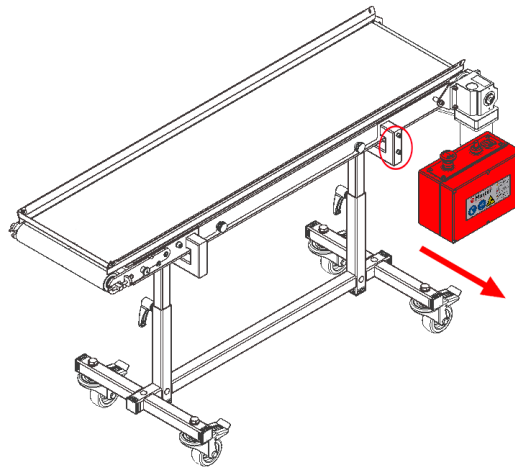

4. Remove the side protections by loosening the four side knobs. To completely disassemble them, use a N° 2.5 Allen key and a N° 7 spanner to loosen the DIN 7380 M4x10 screws **V**, the DIN 125 M4 washers **U** and the DIN 985 M4 self-locking nuts **W**.

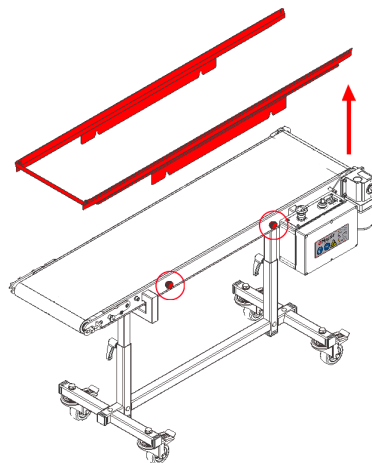

5. Actuate the two spring-loaded positioners to release the swivel head and rotate it to its maximum opening position.

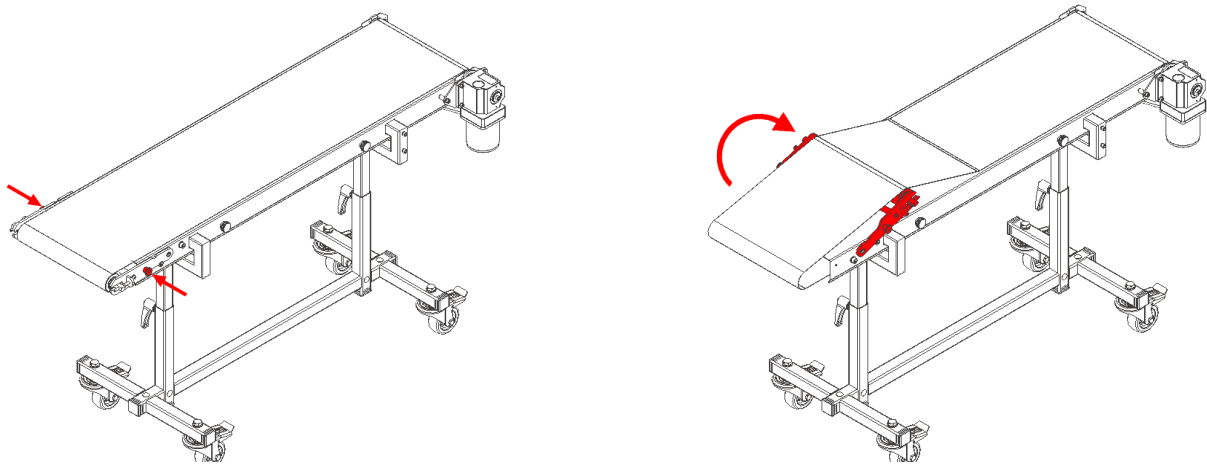

6. Remove the conveyor belt and proceed to general cleaning of the equipment and its components.

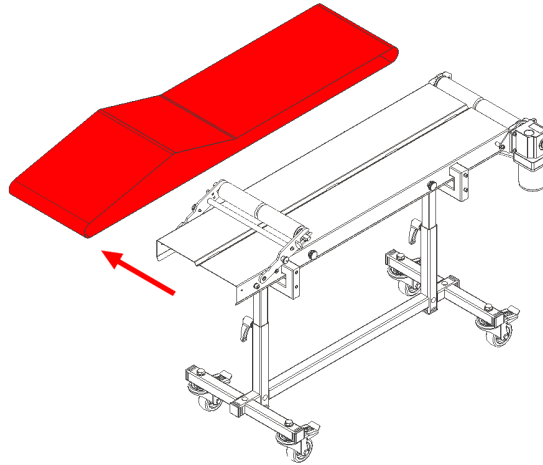

First, manually remove any larger dirt or product residues accumulated on the equipment and its components. Then wash all components and equipment with a pressure sprayer or hose. Water is one of the two most important cleaning agents. It should be used to remove 60% to 70% of all foreign materials present on conveyor equipment.

To best dissolve dirt, keep the water temperature between 32°C-57°C. Finally, to complete the cleaning, spray the equipment and its components with Master Clean. Do not use detergents or other cleaning products not specified by the manufacturer. Let Master Clean sit for several seconds and then remove it only with the help of paper.

Once the cleaning process is complete, and with the equipment completely sanitized, clean and dry, reverse all the previous steps to reassemble the equipment. Remember that only authorized and trained personnel can perform these maintenance tasks.

12. Disassembly and dismantling

- To carry out disassembly or dismantling tasks, it is essential that the equipment be disconnected from any possible source of energy or electrical power. For disassembly and dismantling operations, you must use personal protective equipment such as gloves and protective glasses.
- Covers, flexible ducts and components made of plastic material (or any non-metallic material) must be disassembled and disposed of separately.
- Electrical components must be disassembled for reuse if they are in good condition, and if not, revised and recycled.
- It is mandatory to take the components to an authorized recycling center, so that they are recycled and/or disposed of in an environmentally safe way. Try to recycle unwanted materials, rather than dispose of them as waste.
- Recycle unwanted materials instead of disposing of them as waste.

13. Waste disposal

Waste disposal must be done in accordance with the corresponding national regulations.

14. Residual risks

Improper use of the equipment can lead to:

| REASON | DANGER | REMANING RISK | PRECAUTIONS |
|---|-------------------------------------|--|---------------------------------------|
| Not tighten nuts and bolts | The equipment can be disassembled | Crushing and trapping of the operator. Damage to equipment | Tighten all nuts and bolts correctly. |
| Failure to correctly position and adjust equipment | Raw material may fall on the ground | The raw material may be contaminated and fall down | Correct positioning of the equipment |

15. General details

| | |
|---------|---|
| Model | MCO 500 MED |
| Power | 25 W |
| Manual | CMP-2164-00-A |
| Country | España |
| Company | MASTER PRODUCTS INOXIDABLE, S.L. |
| Address | Veïnat de la Banyeta nova, 10 |
| City | Palol de Revardit |
| Phone | (+34) 972 299 355 |
| Email | info@masterproducts.es |
| Website | www.masterproducts.es |

CE DECLARATION OF CONFORMITY

The company

MASTER PRODUCTS INOXIDABLE, S.L.
Veinat de la Banyeta Nova, 10 17843 - Palol de Revardit
(Girona) Tel./Fax: (+34) 972-299-355
Email: info@masterproducts.es
N.I.F: ESB55310817



Declares under its sole responsibility that the machine **MCO 500 MED**, with serial N°:

It is in conformity with the provisions of the Directives and Regulations of the European Parliament and of the Council:

- 2006/42/CE - Machinery Directive.
- 2014/30/EU - Electromagnetic Compatibility Directive.
- 2014/35/EU - Low Voltage Directive.
- (CE) 1935/2004 - Regulation on materials and articles intended to come into contact with food.
- (CE) 2023/2006 - Regulation on good manufacturing practice for materials and articles intended to come into contact with food.

And that it complies with the harmonized standards:

- EN ISO 12100:2012 - Safety of machinery. General principles for design. Risk assessment and risk reduction.
- UNE-EN ISO 13857:2020 - Safety on machinery, Safety distances to prevent dangerous areas from being reached.
- EN ISO 14120:2016 - Safety of machinery. Guards. General requirements for the design and construction of fixed and movable guards.



Similarly, since CE certification is a European requirement that is not recognised in the USA and Canada, all electrical and electronic components have been procured with Underwriters Laboratories (UL) compliance certification.

Signed by:

Master Products Inoxidable SL
B55310817
Veinat de la Banyeta nova 10
Vial de servicio C-66
17843-Palol de Revardit (Girona)



Master **PRODUCTS**

CANNABIS POSTHARVEST SOLUTIONS